

MIRAGE G4



MITSUBISHI
MOTORS

Drive your Ambition

2025 MANUAL DEL PROPIETARIO



Gracias por elegir un producto de MITSUBISHI MOTORS como su nuevo vehículo.

Este manual del propietario aportará a su comprensión y disfrute pleno de las muchas funciones de calidad de este vehículo.

Contiene información preparada para familiarizarlo con la forma adecuada de operar y mantener su vehículo para el máximo placer de conducción.

MITSUBISHI MOTORS CORPORATION se reserva el derecho de hacer cambios en el diseño y en las especificaciones, así como de realizar adiciones o mejoras en este producto sin asumir ninguna obligación de instalarlas en productos fabricados previamente.

Es un requisito absoluto para el conductor cumplir estrictamente todas las leyes y reglamentos relativos a los vehículos.

Este manual del propietario ha sido escrito de acuerdo con dichas leyes y regulaciones, pero algunos de los contenidos pueden llegar a ser contradictorios con la posterior modificación de las leyes y regulaciones.

Deje este manual del propietario en el vehículo en caso de una reventa. El próximo propietario apreciará tener acceso a la información que se detalla en este manual del propietario.

Si su vehículo está equipado con alguna pieza producida localmente, el procedimiento operativo, las especificaciones, los intervalos de mantenimiento y otros contenidos que se encuentran en este Manual del Propietario a veces pueden no ser aplicables.



En este manual del propietario aparecerán las palabras **ADVERTENCIA** y **PRECAUCIÓN**. Estos son recordatorios de que se debe tener sumo cuidado. El hecho de no seguir las instrucciones podría resultar en lesiones personales o en daños a su vehículo.



Indica una fuerte posibilidad de lesiones personales graves o la muerte si no se siguen las instrucciones.



Señala peligros o prácticas inseguras que podrían causar lesiones personales menores o daños a su vehículo.

Verá otro símbolo importante:



Proporciona información útil.

***: indica el equipo opcional.**

Puede diferir según la clasificación de ventas. Consulte el catálogo de ventas.

Abreviaturas utilizadas en este manual del propietario:

M/T: Transmisión manual

CVT: transmisión variable continua

El símbolo utilizado en los vehículos:

 o  : Consulte el manual del propietario

Este vehículo ha sido fabricado por MITSUBISHI MOTORS (Tailandia) Co., Ltd. en Tailandia bajo licencia de Mitsubishi Motors Corporation.

©2025 Mitsubishi Motors Corporation

Contenido

Descripción/Guía rápida	1
Información general	2
Bloqueo y desbloqueo	3
Asiento y cinturones de seguridad	4
Instrumentos y controles	5
Arranque y conducción	6
Para una conducción más agradable	7
En caso de emergencia	8
Cuidado del vehículo	9
Mantenimiento	10
Especificaciones	11
Índice alfabético	12

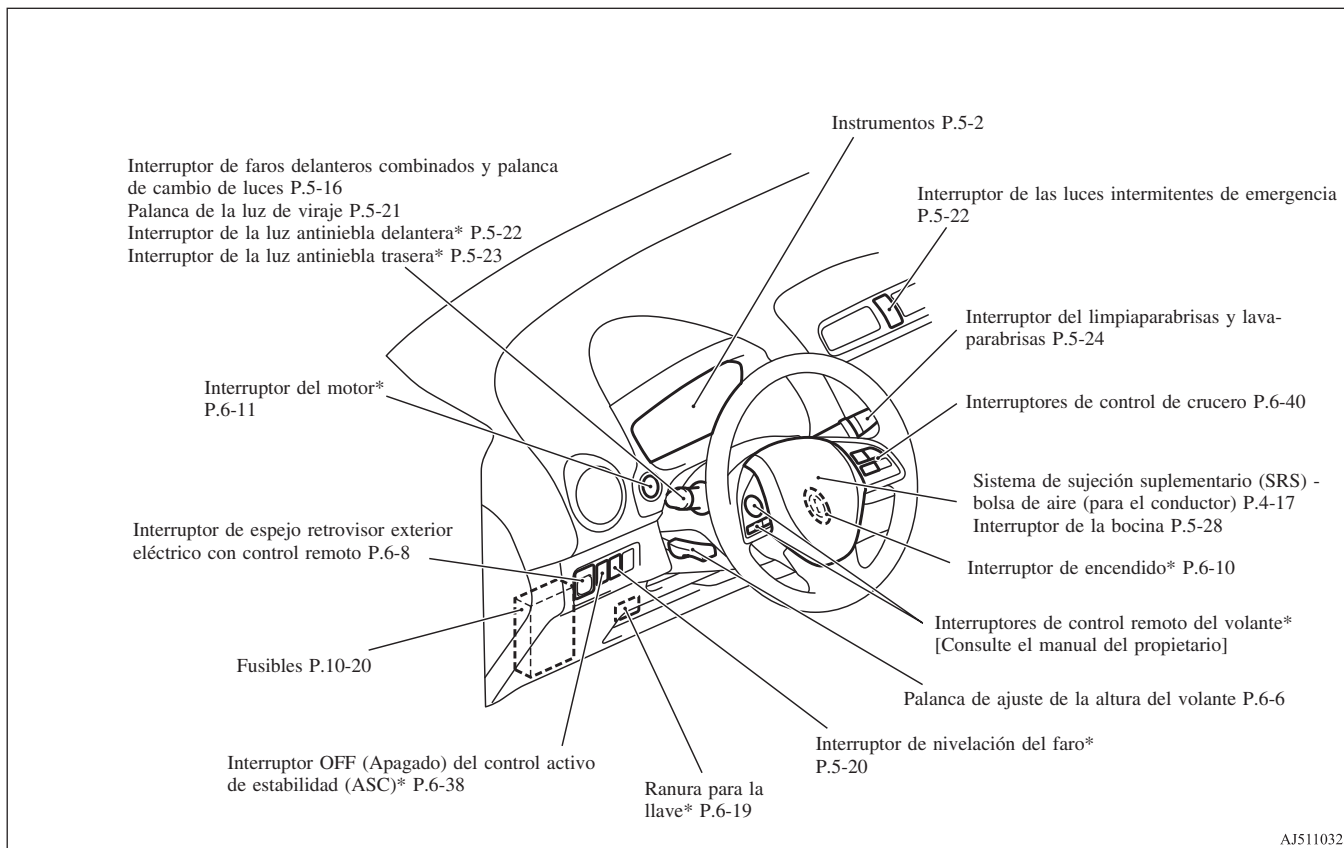

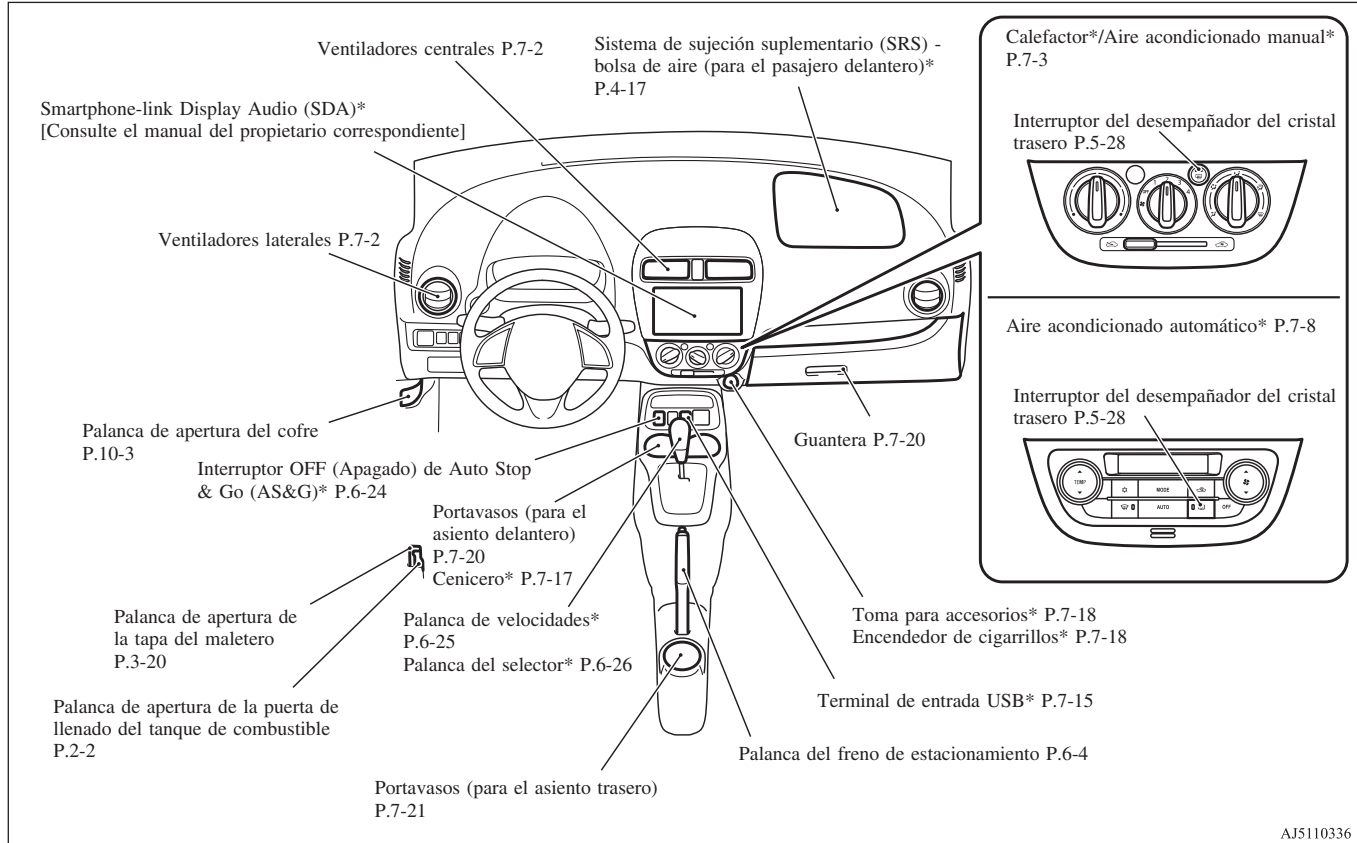

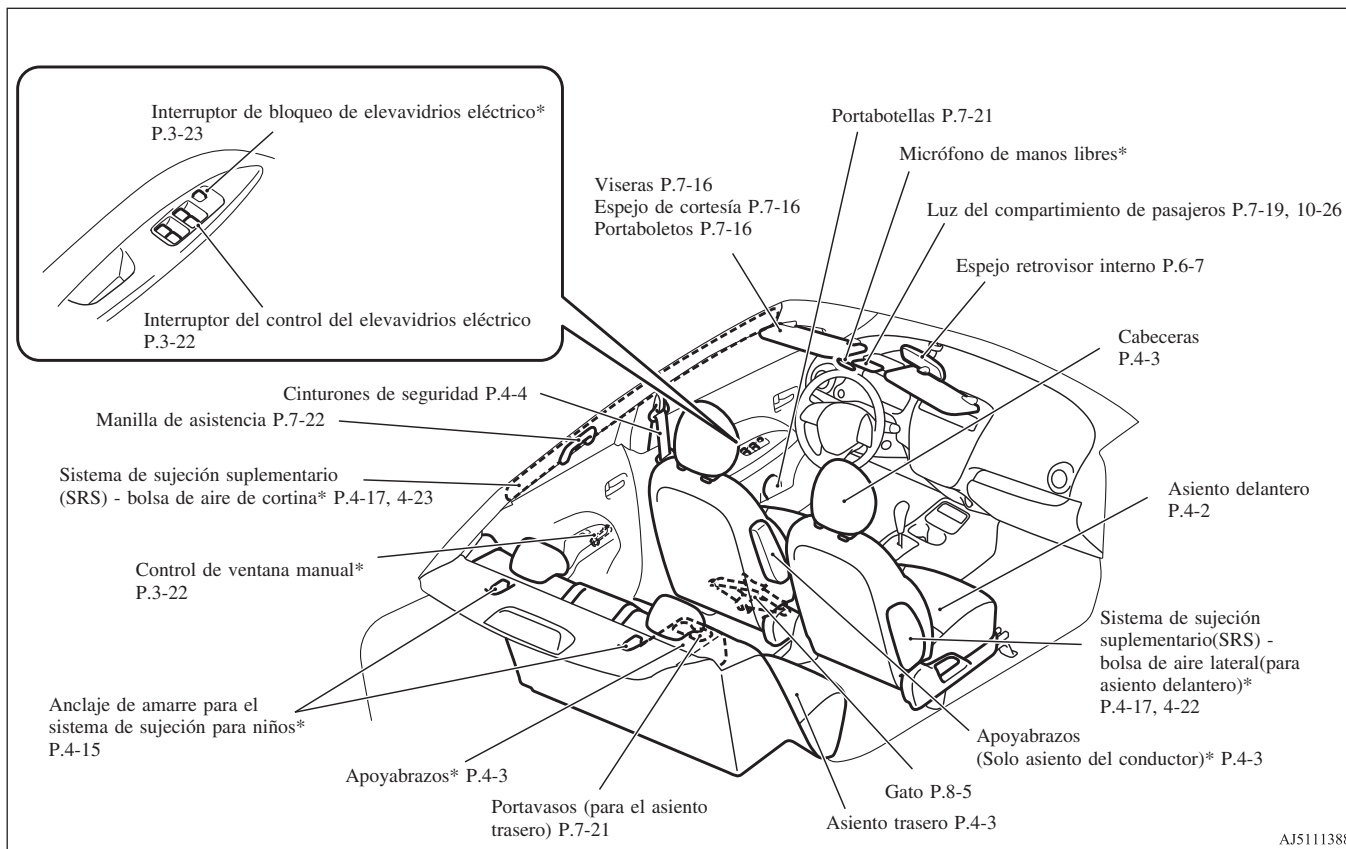

Área del maletero

1

E08501800081

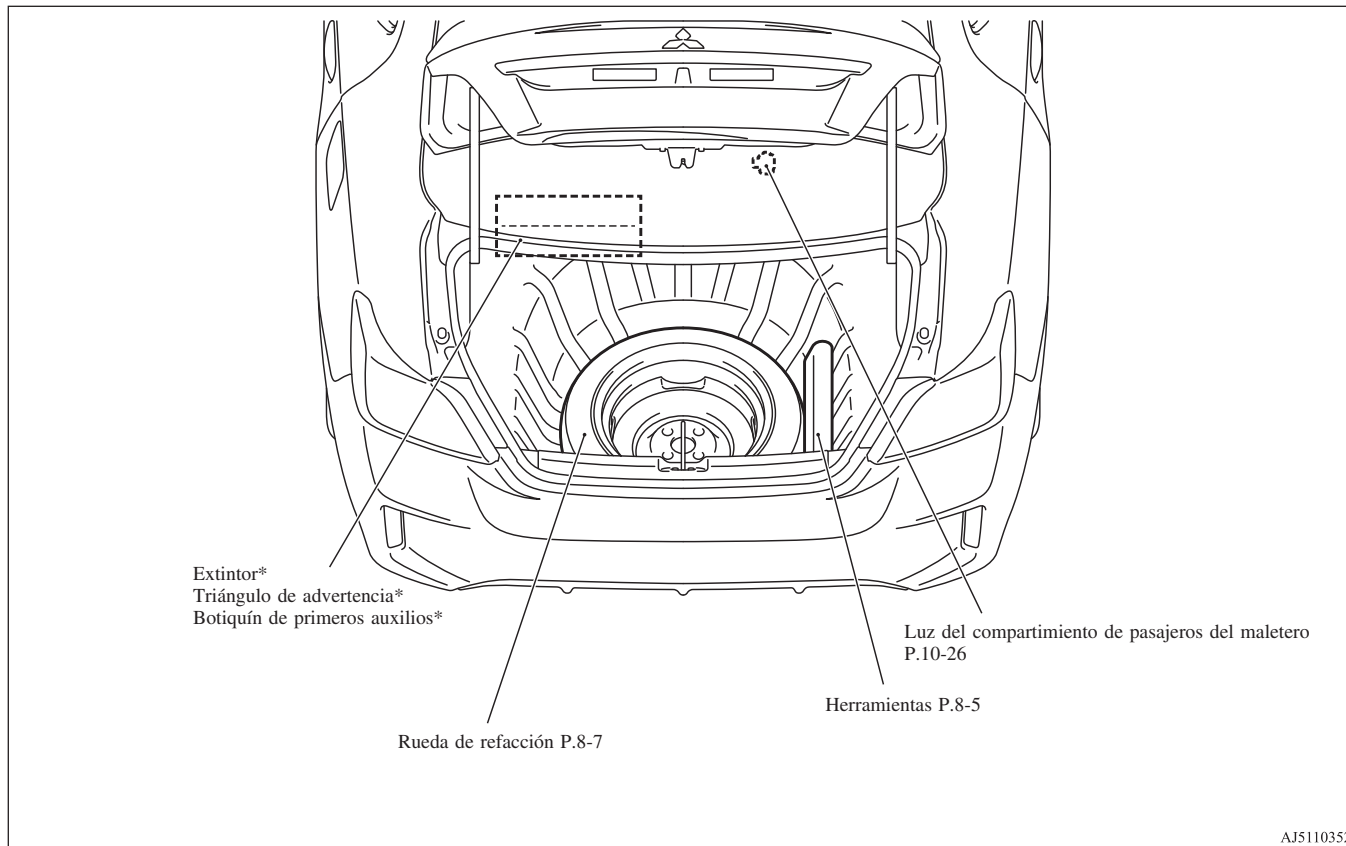

AJ5110352

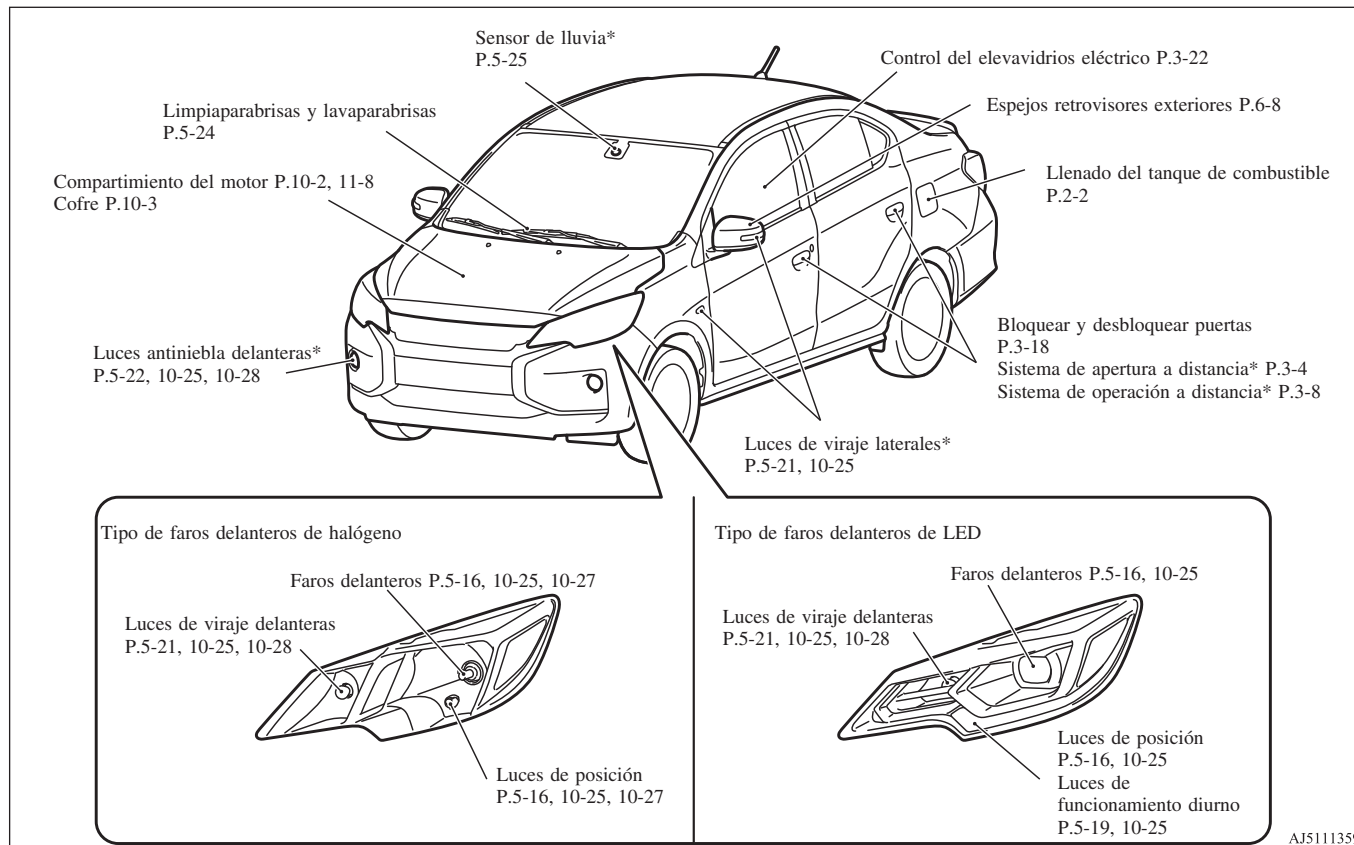

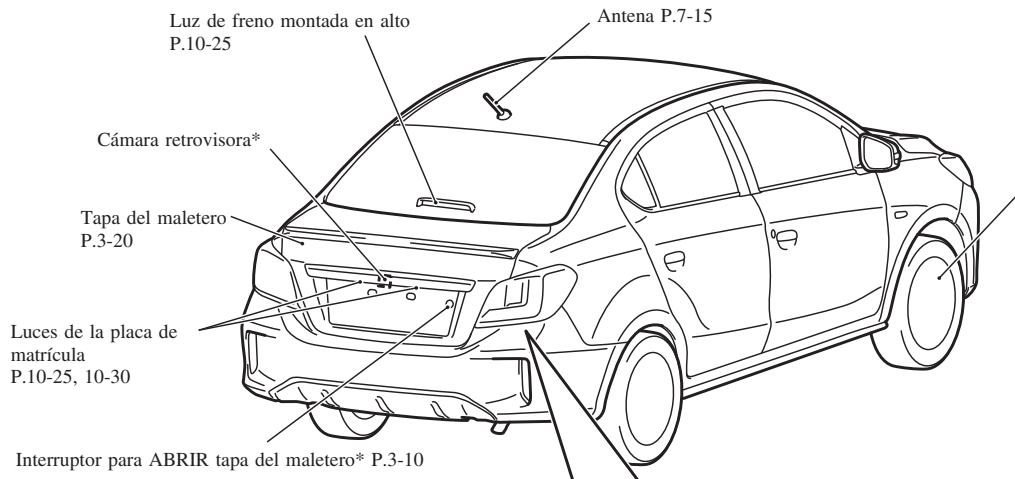

Neumáticos P.10-11
 Presiones de inflado de las llantas P.10-14
 Sistema de monitoreo de presión de las llantas (TPMS)* P.6-44
 Cambio de neumáticos P.8-7
 Condición de las ruedas P.10-15
 Cambio de posición de las llantas P.10-16
 Cadenas para llantas P.10-17
 Tamaño de las llantas y las ruedas P.11-7

Luces de freno y traseras tipo foco

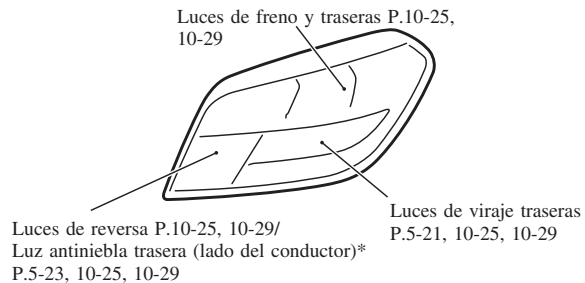

Luces de freno y traseras de tipo LED

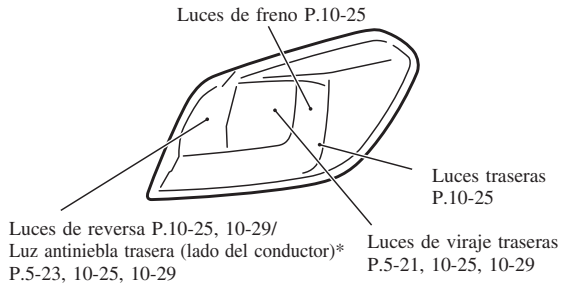

AJ5110600

Guía rápida

E08500500010

Bloquear y desbloquear las puertas y la tapa del maletero

E08500602187

Sistema de apertura a distancia*

Pulse el interruptor del control remoto y todas las puertas se bloquearán o desbloquearán o la tapa del maletero se abrirá según lo desee. El interruptor del control remoto funcionará a unos 4 m del vehículo.

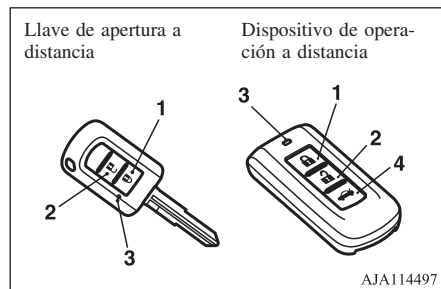

- 1- Interruptor LOCK (Bloquear)
- 2- Interruptor UNLOCK (Desbloquear)
- 3- Luz indicadora
- 4- Interruptor de la tapa eléctrica del maletero

Consulte “Sistema de apertura a distancia”, en la página 3-4.

Sistema de operación a distancia*

Cuando lleve consigo el dispositivo de operación a distancia, si presiona el interruptor de bloqueo/desbloqueo de la puerta del conductor (A) dentro del rango de funcionamiento, se bloquean/desbloquean todas las puertas.

Si mantiene pulsado el interruptor de apertura de la tapa del maletero (B) dentro del rango de funcionamiento, la tapa del maletero se abre.

El rango de funcionamiento es de aproximadamente 70 cm desde el interruptor de bloqueo/desbloqueo de la puerta del conductor y el interruptor de apertura de la tapa del maletero.

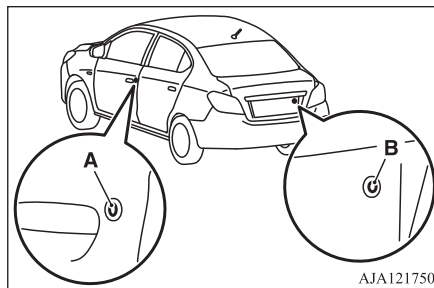

Consulte “Sistema de operación a distancia” en la página 3-8.

Alrededor del asiento del conductor

E08500802509

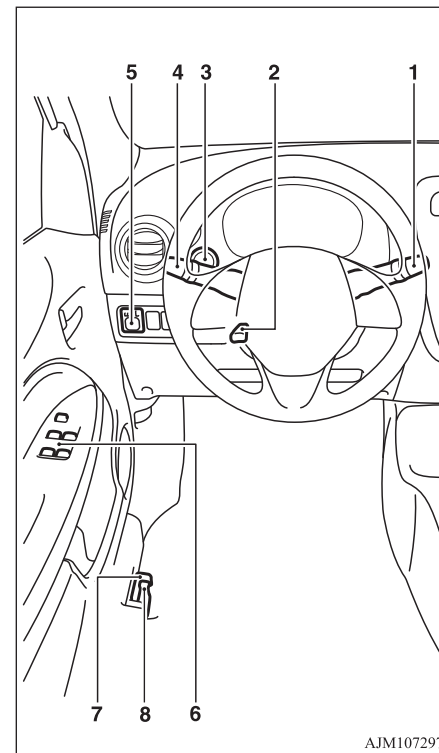

1-Interruptor del limpiaparabrisas y lavaparabrisas

Excepto para vehículos equipados con sensor de lluvia

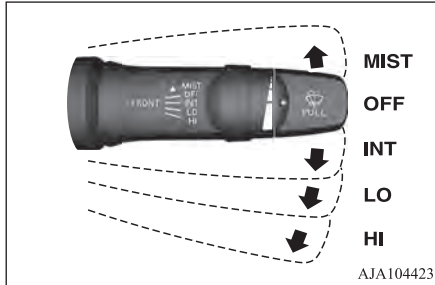

MIST- Función de desempañamiento
Los limpiaparabrisas funcionarán solo una vez.

OFF Off (apagado)
(Apagado)

INT- Intermitente (sensible a la velocidad)

LO- (lento) Lento
HI- (rápido) Rápido

Vehículos equipados con sensor de lluvia

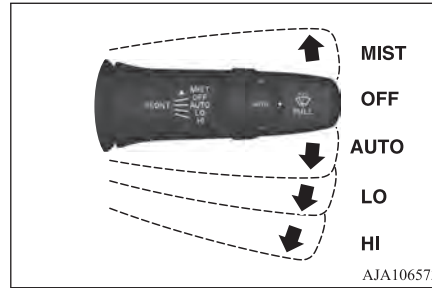

MIST- Función de desempañamiento
Los limpiaparabrisas funcionarán solo una vez.

OFF Off (apagado)
(Apagado)

AUTO- (automático) Control automático del limpiaparabrisas
Sensor de lluvia
Los limpiaparabrisas funcionarán automáticamente según el nivel de humedad del parabrisas.

LO- (lento) Lento
HI- (rápido) Rápido

El líquido lavaparabrisas se rociará en el parabrisas cuando tire de la palanca hacia usted.

Consulte “Interruptor del limpiaparabrisas y lavaparabrisas” en la página 5-24.

2-Ajuste de la altura y del alcance del volante

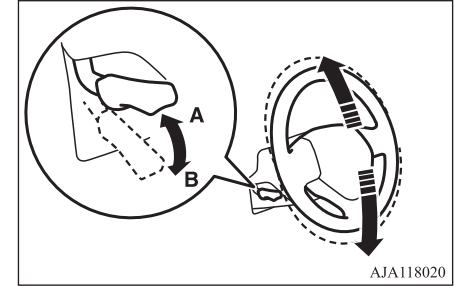

A- Bloqueado
B- Soltar

1. Suelte la palanca mientras sujeta el volante hacia arriba.
2. Ajuste el volante a la posición deseada.
3. Tire de la palanca completamente hacia arriba para bloquear firmemente el volante.

Consulte “Ajuste de la altura del volante” en la página 6-6.

3-Interruptor del motor*

Si lleva consigo el dispositivo de operación a distancia, podrá arrancar el motor. Si presiona el interruptor del motor sin pisar el pedal del

freno (CVT) o el pedal de embrague (Transmisión manual), puede cambiar el modo de funcionamiento en el orden de OFF, ACC, ON, OFF.

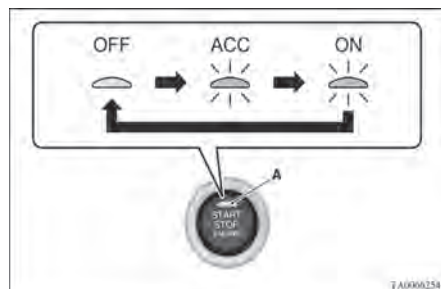

- OFF La luz indicadora (A) en el interruptor del motor se apaga. (APAGADO)
- ACC- La luz indicadora en el interruptor del motor se enciende en naranja.
- ON- La luz indicadora en el interruptor del motor se enciende en verde.

Consulte “Interruptor del motor” en la página 6-11.

4-Faros delanteros combinados

Para encender los faros, gire el interruptor.

Tipo 1

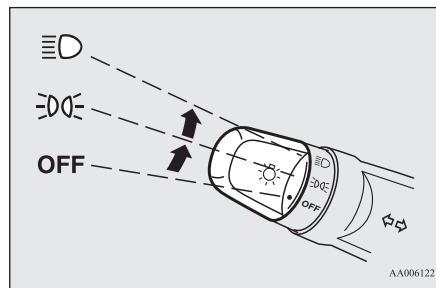

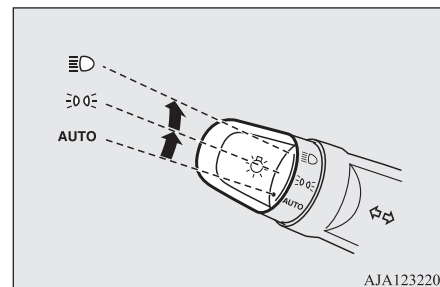

OFF (APAGADO)	Todas las luces están apagadas {excepto las luces de circulación diurna (si están equipadas)}
	Se encienden las luces de posición, traseras, de la placa de matrícula y del tablero de instrumentos
	Se encienden los faros delanteros y los otros faros

Tipo 2



AUTO (Automático)

Con el interruptor de encendido o el modo de funcionamiento en ON (Encendido), los faros, las luces traseras, de posición, de la placa de matrícula y del tablero de instrumentos se encienden y se apagan automáticamente de acuerdo con el nivel de luz exterior. {Las luces de circulación diurna (si están equipadas) se encenderán mientras las luces traseras estén apagadas.} Todos los faros se apagan automáticamente cuando el interruptor de encendido se pone en la posición “OFF” (Apagado) o el modo de funcionamiento se apaga.

	Se encienden las luces de posición, traseras, de la placa de matrícula y del tablero de instrumentos
	Se encienden los faros delanteros y los otros faros

Consulte “Interruptor de faros delanteros combinados y palanca de cambio de luces” en la página 5-16.

4-Palanca de la luz de viraje

Las luces de viraje parpadean cuando se acciona la palanca

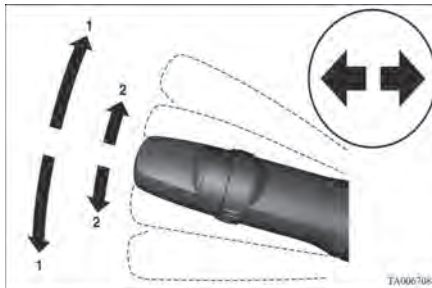

- 1- Faros direccionales
- 2- Señales de cambio de carril

Consulte “Palanca de la luz de viraje” en la página 5-21.

5 espejos retrovisores exteriores controlados a distancia eléctricamente

Ajustar la posición del espejo

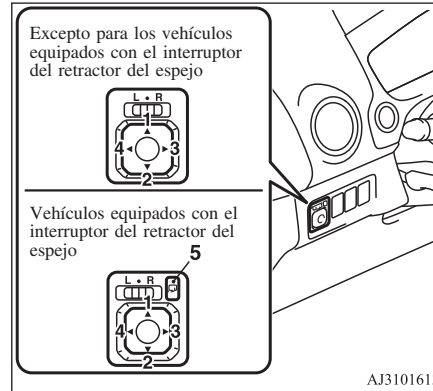

- L- Ajuste del espejo exterior izquierdo
- R- Ajuste del espejo exterior derecho
- 1- Arriba
- 2- Abajo
- 4- Derecha
- 4- Izquierda
- 5- Interruptor del retractor del espejo

Consulte la sección “Ajustar la posición del espejo” en la página 6-8.

6-Control del elevavidrios eléctrico

Presione el interruptor hacia abajo para abrir la ventana y levántelo para cerrarla.

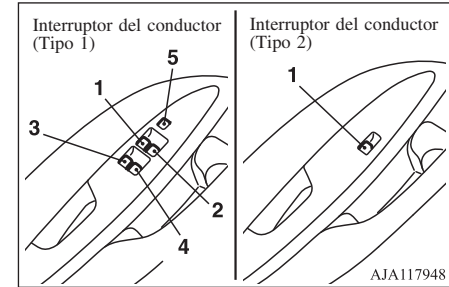

- 1- Ventana de la puerta del conductor
- 2- Ventana de la puerta del pasajero delantero
- 3- Ventana de la puerta izquierda trasera
- 4- Ventana de la puerta derecha trasera
- 5- Interruptor de bloqueo

Interruptor de bloqueo (Tipo 1)

Si presiona el interruptor (5), los interruptores del pasajero no se pueden accionar. Para cancelar, presiónelo de nuevo.

Consulte “Control del elevavidrios eléctrico” en la página 3-22.

7-Palanca de apertura de la tapa del maletero

Tire de la palanca de desbloqueo situada junto al asiento del conductor.

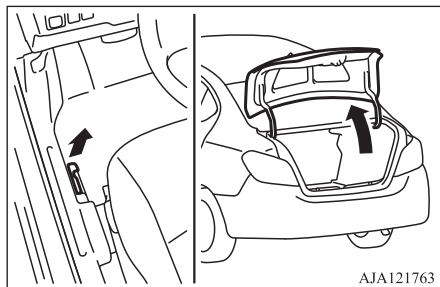

Consulte “Tapa del maletero” en la página 3-20.

8-Palanca de apertura de la puerta de llenado del tanque de combustible

Abra la puerta de llenado del tanque de combustible.

La boca del llenado del tanque de combustible está situada en la parte posterior izquierda del vehículo.

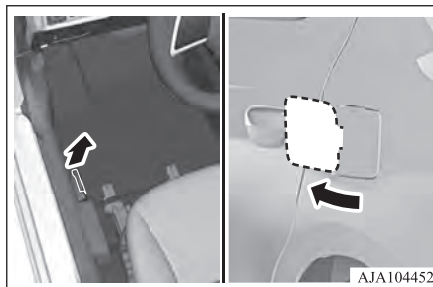

Consulte “Llenado del tanque de combustible” en la página 2-2.

Transmisión automática INVECS-III CVT (Sistema de control electrónico de vehículos inteligente e innovador III)*

E08501001598

Funcionamiento de la palanca del selector

La CVT selecciona automáticamente una relación de velocidades óptima, según la velocidad del vehículo y la posición del pedal del acelerador.

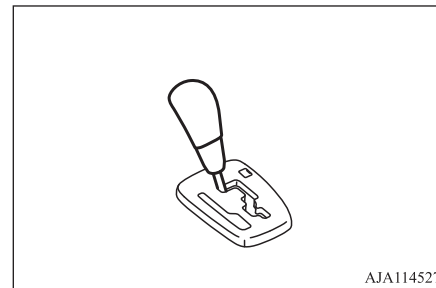

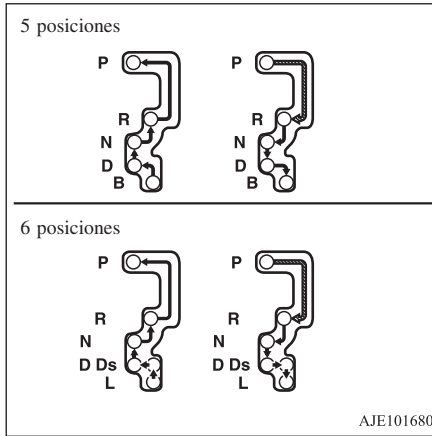

	Mientras pisa el pedal del freno, mueva la palanca del selector por la corredera.
	Mueva la palanca del selector por la corredera.

Posiciones de la palanca del selector

“P” ESTACIONAMIENTO

Esta posición bloquea la transmisión para evitar que se mueva el vehículo. En esta posición, se puede arrancar el motor.

“R” REVERSA

Esta posición sirve para retroceder.

“N” NEUTRAL

En esta posición, la transmisión está desconectada.

“D” MARCHA

Esta posición se utiliza para la conducción normal.

CAMBIO DESCENDENTE “Ds” Y CONDUCCIÓN DEPORTIVA (tipo de 6 posiciones)

Se utiliza ante la necesidad de frenado del motor o para una conducción deportiva de alta potencia.

FRENO “B” (tipo de 5 posiciones)

Esta posición se utiliza cuando se necesita un ligero frenado del motor a alta velocidad, o cuando se conduce por pendientes muy pronunciadas y para que el motor logre frenar a baja velocidad al descender por pendientes pronunciadas.

“L” BAJA (tipo de 6 posiciones)

Esta posición se utiliza para conducir por pendientes muy pronunciadas y para que el motor logre frenar a baja velocidad al conducir por dichas cuestas.

ADVERTENCIA

- Esta posición se utiliza para lograr un máximo frenado del motor. Tenga cuidado de no cambiar de modo repentino a la posición “L” (BAJA). El frenado repentino del motor podría provocar que las llantas patinen. Seleccione esta posición teniendo en cuenta las condiciones del camino y la velocidad del vehículo.

Consulte la sección “Transmisión automática INVECS-III CVT (Sistema de control electrónico de vehículos inteligente e innovador III)” en la página 6-26.

Instrumentos

E08501101254

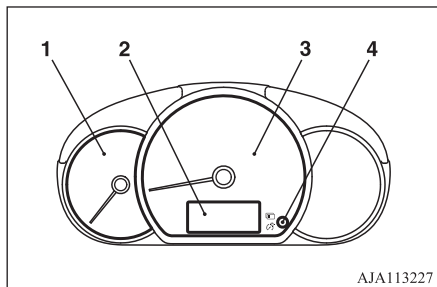

- 1- Tacómetro
- 2- Pantalla de información múltiple
- 3- Velocímetro
- 4- Interruptor de la pantalla de información múltiple

Consulte la sección “Instrumentos” en la página 5-2.

Pantalla de información múltiple

Cada vez que se presiona el interruptor de pantalla de información múltiple ligeramente, la pantalla de visualización cambia el odómetro, el cuentakilómetros parcial, el control de iluminación del medidor, la autonomía de conducción y el consumo promedio de combustible, etc.

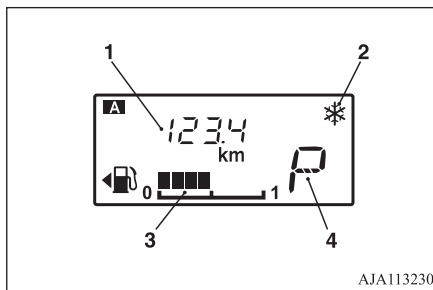

- 1- Pantalla de información
- 2- Aviso de carretera congelada* P.5-6
- 3- Visualización de combustible restante
- 4- Pantalla de la posición de la palanca del selector*

Consulte “Pantalla de información múltiple” en la página 5-2.

Luces de advertencia e indicadores

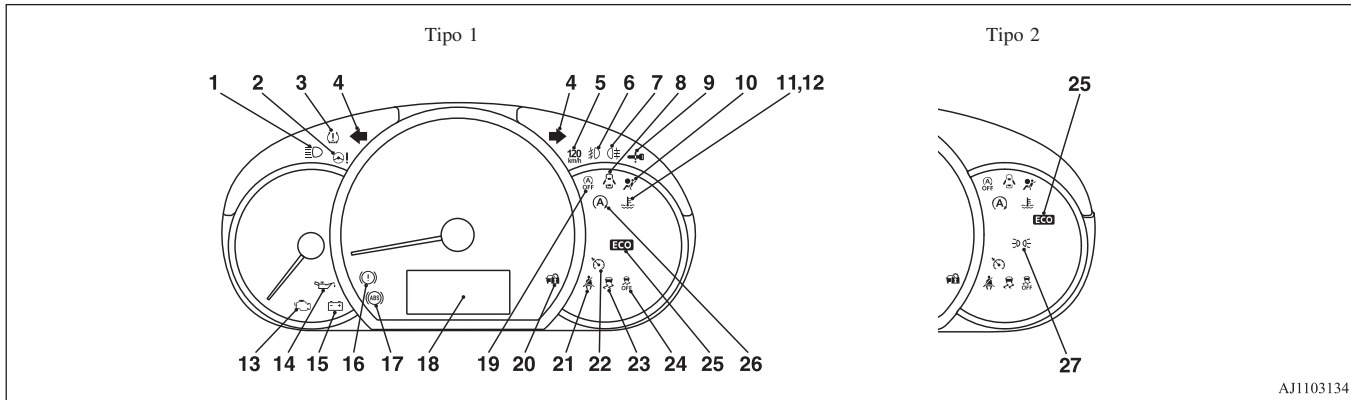

AJ1103134

- 1- Luz indicadora de luces altas → P.5-12
- 2- Luz de advertencia del sistema de dirección asistida eléctrica (EPS) → P.6-36
- 3- Luz de advertencia del sistema de monitoreo de presión de las llantas* → P.6-45
- 4- Luces indicadoras de viraje/luces indicadoras de advertencia → P.5-12
- 5- Luz de advertencia de velocidad* → P.5-16
- 6- Luz indicadora de la luz antiniebla delantera* → P.5-12
- 7- Luz indicadora de la luz antiniebla trasera* → P.5-12
- 8- Luz de advertencia de la puerta del vehículo → P.5-16
- 9- Para obtener más información, consulte la sección “Activador de advertencias” en la página 3-13. (si está incluido)
- 10- Luz de advertencia del sistema de sujeción suplementario (SRS) → P.4-26
- 11- Luz de advertencia de temperatura alta del refrigerante (roja) P.5-15
- 12- Luz indicadora de temperatura baja del refrigerante (verde) P.5-13
- 13- Luz de advertencia de revisión del motor → P.5-14
- 14- Luz de advertencia de la presión del aceite → P.5-15
- 15- Luz de advertencia de carga → P.5-15
- 16- Luz de advertencia de frenos → P.5-13
- 17- Luz de advertencia del sistema de frenos antibloqueo (ABS)* → P.6-35
- 18- Pantalla de información múltiple → P.5-2
- 19- Luz indicadora de OFF (Apagado) de Auto Stop & Go (AS&G)* P.6-24
- 20- Para obtener más información, consulte la sección “Activador de advertencias” en la página 3-13. (si está incluido)
- 21- Luz de advertencia de cinturón de seguridad* → P.4-7
- 22- Luz indicadora del control de cruce* → P.6-41
- 23- Luz indicadora del control activo de estabilidad (ASC)* → P.6-39
- 24- Luz indicadora del control activo de estabilidad (ASC) OFF* → P.6-39
- 25- Luz indicadora ECO → P.5-13
- 26- Luz indicadora de Auto Stop & Go (AS&G)* → P.6-20
- 27- Luz indicadora de la luz de posición* → P.5-12

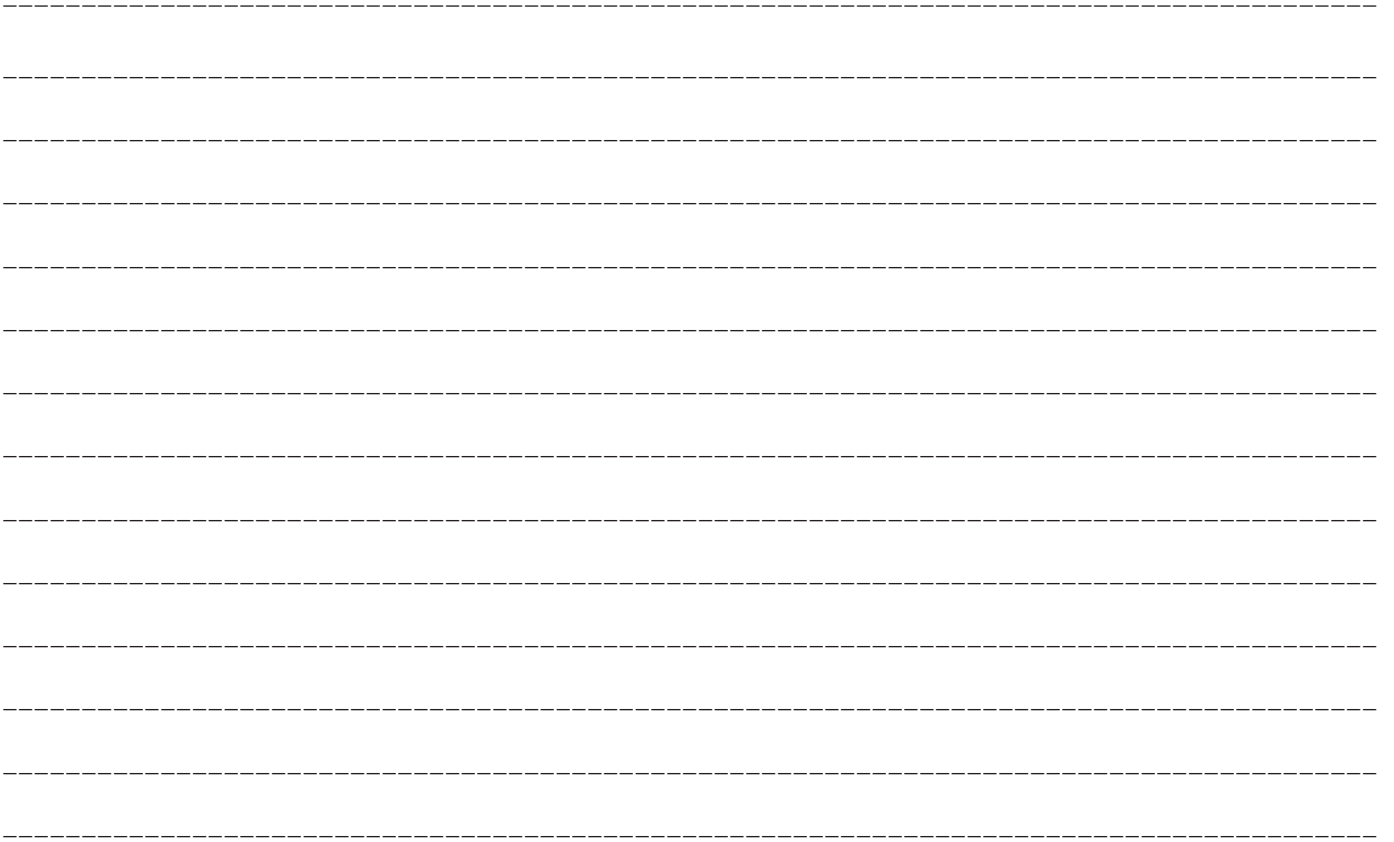

Información general

Selección de combustible2-2
Llenado del tanque de combustible2-2
Instalación de accesorios2-4
Modificaciones/alteraciones de los sistemas eléctricos o de combustible.2-5
Piezas originales2-5
Información sobre seguridad de aceite de motor usado2-5
Registro de datos de eventos2-6

Selección de combustible

E00200106237

Combustible recomendado	Octanaje de gasolina sin plomo 90 RON o superior
-------------------------	--

⚠ PRECAUCIÓN

- El uso de combustible con plomo puede perjudicar el funcionamiento del motor y el catalizador. No utilice combustible con plomo.

📖 NOTA

- Puede producirse olor a azufre al ralentí debido al componente de azufre que contiene el combustible. Sin embargo, esto no es una falla del vehículo.

📖 NOTA

- Conducir repetidamente distancias cortas a baja velocidad puede hacer que se formen depósitos en el sistema de combustible y el motor, causando un arranque y una aceleración defectuosos. Si esto ocurre, es aconsejable añadir un aditivo detergente a la gasolina cuando reabastezca el vehículo con combustible. El aditivo eliminará los depósitos, con lo que devolverá el motor a un estado normal. Asegúrese de usar un LIMPIADOR MITSUBISHI MOTORS ORIGINAL PARA EL SISTEMA DE COMBUSTIBLE. La utilización de un aditivo inadecuado podría provocar un funcionamiento defectuoso del motor. Para más detalles, póngase en contacto con el distribuidor autorizado de MITSUBISHI MOTORS más cercano.
- La gasolina de mala calidad puede causar problemas como dificultades de arranque, pérdida de velocidad, ruido del motor y titubeo. Si experimenta estos problemas, pruebe otra marca y/o grado de gasolina. Si la luz de advertencia de revisión del motor parpadea, haga comprobar inmediatamente el sistema en un distribuidor autorizado de MITSUBISHI MOTORS.

Etanol (Gasohol)

Puede utilizar en su vehículo una mezcla de hasta el 10 % de etanol (alcohol de grano) y el 90 % de gasolina sin plomo, siempre que el octanaje no sea inferior al recomendado para gasolina sin plomo.

⚠ PRECAUCIÓN

- No utilice más del 10 % de concentración de etanol (alcohol etílico) por volumen. El uso de una concentración de más del 10 % puede dañar el sistema de combustible del vehículo, el motor, los sensores del motor y el sistema de escape.
- No haga funcionar el vehículo con gasolina que contenga metanol. La utilización de este tipo de alcohol podría afectar negativamente al rendimiento del vehículo y dañar piezas fundamentales de su sistema de combustible.

Llenado del tanque de combustible

E00200204306

⚠ ADVERTENCIA

- Cuando manipule el combustible, respete las normas de seguridad que se muestran en garajes y estaciones de servicio.
- La gasolina es altamente inflamable y explosiva. Tenga cuidado durante su manejo, ya que puede provocarle quemaduras o heridas graves. Cuando reabastezca el vehículo, siempre pare el motor y manténgase alejado de llamas, chispas y materiales humeantes. Cuando manipule combustible, hágalo siempre al aire libre o en lugares bien ventilados.

⚠ ADVERTENCIA

- Antes de quitar la tapa del llenado del tanque de combustible, asegúrese de haberse liberado de la electricidad estática de su cuerpo al tocar alguna pieza metálica del vehículo o la bomba de combustible. La electricidad estática de su cuerpo puede producir una chispa e incendiar el vapor de combustible.
- Realice el proceso de reabastecimiento completo (apertura de la puerta del llenado del tanque de combustible, retirada de la tapa del llenado del tanque de combustible, etc.) por sí mismo. No deje que nadie se acerque a la entrada de llenado del tanque de combustible. Si permite que alguien le ayude y esa persona está cargada de electricidad estática, el vapor de combustible podría encenderse.
- No se aleje del llenado del tanque de combustible hasta que haya finalizado el reabastecimiento. Si se aleja y realiza otra acción (por ejemplo, sentarse en un asiento) a mitad del proceso de reabastecimiento, se podría volver a cargar de electricidad estática.
- Si debe cambiar la tapa de llenado del tanque de combustible, utilice únicamente una pieza original de MITSUBISHI MOTORS.

Capacidad del tanque de combustible

42 litros

Reabastecimiento

1. Antes de llenar el depósito de combustible, apague el motor.
2. La boca de llenado del tanque de combustible está situada en la parte posterior izquierda del vehículo.

Abra la puerta de llenado del tanque de combustible con la palanca de apertura situada al lado del asiento del conductor.

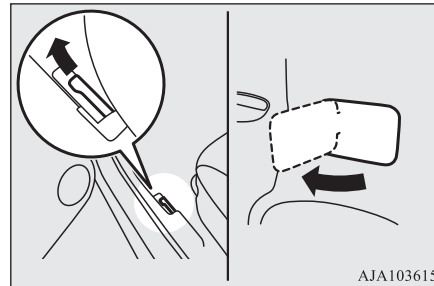

AJA103615

3. Gire la tapa lentamente a la izquierda para abrir el tubo de llenado del tanque de combustible.

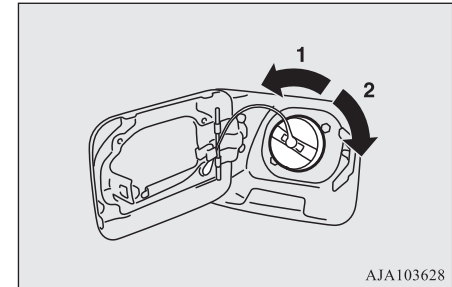

AJA103628

- 1- Extraer
- 2- Cerrar

⚠ PRECAUCIÓN

- Debido a que el sistema de combustible puede estar bajo presión, extraiga lentamente la tapa de llenado del tanque de combustible. De esta forma liberará la presión o el vacío que pueda haber en el tanque de combustible. Si oye un siseo, espere a que cese antes de retirar la tapa de combustible, de lo contrario, podría salir combustible vaporizado y provocar lesiones.
4. Mientras llena el tanque de combustible, cuelgue el cordón de la tapa de llenado del tanque de combustible en el gancho que se encuentra dentro de la puerta de llenado del tanque de combustible.

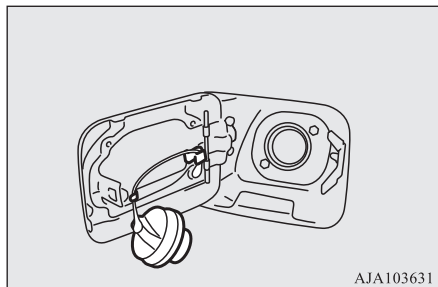

5. Inserte la pistola hasta el fondo en el orificio de llenado del depósito.

⚠ PRECAUCIÓN

- No incline la pistola.

6. Cuando la pistola se pare automáticamente, no eche más combustible.

7. Para cerrar, gire lentamente la tapa de llenado del tanque de combustible en sentido horario hasta que oiga unos clics, luego empuje ligeramente la puerta de llenado del tanque de combustible para cerrarla.

Instalación de accesorios

E00200303124

Antes de montar cualquier accesorio, consulte con el distribuidor autorizado de MITSUBISHI MOTORS.

⚠ PRECAUCIÓN

- Su vehículo está equipado con un conector de diagnóstico para comprobar y realizar el mantenimiento del sistema de control electrónico. No conecte ningún dispositivo a este conector que no sea una herramienta de diagnóstico para realizar las inspecciones y el servicio. De lo contrario, la batería podría descargarse, los dispositivos electrónicos del vehículo podrían funcionar de forma incorrecta, o podrían surgir otros problemas inesperados. Además, es posible que las averías provocadas por la conexión de un dispositivo que no sea una herramienta de diagnóstico no estén cubiertas por la garantía.
- La instalación de accesorios, elementos opcionales, etc., solo se debe realizar dentro de los límites establecidos por las leyes de su país y de acuerdo con las directrices y advertencias que se encuentran en los documentos que acompañan a este vehículo. En su vehículo solo se deberían instalar accesorios aprobados por MITSUBISHI MOTORS.

- La instalación incorrecta de piezas eléctricas podría originar un incendio, consulte la sección de Modificaciones/alteraciones de los sistemas eléctricos o de combustible de este manual del propietario.
- Utilizar un teléfono móvil o un equipo de radio dentro del vehículo sin una antena exterior puede provocar una interferencia del sistema eléctrico y afectar negativamente el seguro funcionamiento del vehículo.
- No se pueden utilizar neumáticos y ruedas que no cumplan las especificaciones. Consulte la sección “Especificaciones” para obtener información con respecto a los tamaños de llantas y ruedas.
- ¡Antes de la instalación de accesorios, piezas u otras modificaciones en el vehículo, no olvide leer los manuales de los accesorios!

¡Puntos importantes!

Debido a la gran cantidad de accesorios y piezas de recambio de diferentes fabricantes disponibles en el mercado, no se puede comprobar si el montaje o la instalación de tales piezas afecta la seguridad de la conducción de su vehículo, y ello no sólo afecta a MITSUBISHI MOTORS, sino también a los distribuidores autorizados de MITSUBISHI MOTORS.

Incluso si tales piezas están autorizadas oficialmente, por ejemplo, por un “permiso general a los operadores” (una tasación de la

pieza) o a través de la ejecución de la pieza en una forma de construcción aprobada oficialmente, o si hay un permiso de utilización singular tras el montaje o la instalación de tales piezas, no se puede deducir únicamente de esto que la seguridad en la conducción de su vehículo no quede afectada.

Considere asimismo que, no hay responsabilidad alguna del evaluador o del mecánico en relación con la pieza. Solo se puede garantizar la máxima seguridad con las piezas recomendadas, vendidas, colocadas o instaladas por un distribuidor autorizado de MITSUBISHI MOTORS (piezas de repuesto originales MITSUBISHI MOTORS y accesorios MITSUBISHI MOTORS). Lo mismo se aplica a las modificaciones de los vehículos con respecto a las especificaciones de producción. Por motivos de seguridad, no realice ninguna modificación que no siga las recomendaciones de un distribuidor autorizado de MITSUBISHI MOTORS.

Modificaciones/alteraciones de los sistemas eléctricos o de combustible

E00200400430

MITSUBISHI MOTORS siempre ha fabricado vehículos seguros de alta calidad. Con el fin de mantener esta seguridad y calidad, es muy importante que cualquier accesorio que se vaya a instalar o cualquier modificación

que se realice en los sistemas eléctricos o de combustible se lleve a cabo de acuerdo con las directrices de MITSUBISHI MOTORS.

PRECAUCIÓN

- Consulte con un distribuidor autorizado de MITSUBISHI MOTORS cualquier asunto relativo a dicha instalación o modificación. Si los cables tocan la carrocería del vehículo o si se emplean métodos de instalación inadecuados (no se incluyen fusibles protectores, etc.), los dispositivos electrónicos pueden resultar afectados con el consiguiente riesgo de incendio u otros accidentes.

Piezas originales

E00200502086

No utilice sustitutos. MITSUBISHI MOTORS ha recorrido un largo camino para ofrecerle un vehículo magníficamente elaborado, al proporcionarle la más alta calidad y fiabilidad. No reduzca dicha calidad y fiabilidad con el uso de piezas sustitutas.

Utilice siempre piezas originales de MITSUBISHI MOTORS, diseñadas y fabricadas para que su vehículo le proporcione siempre el mejor rendimiento. El funcionamiento de los componentes del vehículo puede ser menos eficiente si se utilizan piezas de repuesto no originales.

El uso de piezas de repuesto no originales puede anular cualquier futura reclamación de garantía. MITSUBISHI MOTORS no será responsable de ninguna avería del vehículo cuya causa haya sido la utilización de piezas de repuesto que no sean las piezas originales de MITSUBISHI MOTORS.

En el distribuidor de MITSUBISHI MOTORS también lo pueden asesorar correctamente y la instalación de las piezas originales se hará con profesionalidad.

Las piezas originales de MITSUBISHI MOTORS se identifican como PIEZA ORIGINAL y están disponibles en todos los distribuidores autorizados de MITSUBISHI MOTORS.

Información sobre seguridad de aceite de motor usado

E00200600171

ADVERTENCIA

- El contacto prolongado y repetido puede originar alteraciones cutáneas graves, incluidas la dermatitis y el cáncer.
- Evite el contacto con la piel en la medida de lo posible y lávese bien después de cualquier contacto.
- Mantenga fuera del alcance de los niños.

Registro de datos de eventos

E00205900094

2

El vehículo cuenta con un grabador de datos de eventos (EDR).

La finalidad principal de un EDR es registrar los datos que ayudarán a saber cómo han funcionado los sistemas del vehículo en situaciones de colisión o cercanas a una colisión, como el despliegue de la bolsa de aire o un impacto con un obstáculo en la carretera.

El EDR está diseñado para registrar los datos relacionados con la dinámica y los sistemas de seguridad del vehículo durante un periodo corto de tiempo, normalmente, 30 segundos o menos.

El EDR de este vehículo está diseñado para registrar datos como los siguientes:

- El modo en el que funcionaron diferentes sistemas de su vehículo;
- Hasta qué punto (si fuese el caso) el conductor pisó el pedal del acelerador o del freno, y
- A qué velocidad circulaba el vehículo.

Estos datos pueden ayudar a comprender mejor las circunstancias en las que se produjeron tanto la colisión como las posibles lesiones.



NOTA

- El EDR de su vehículo registra estos datos solamente si se da una situación de colisión importante; el EDR no registrará ningún dato en condiciones de conducción normales ni tampoco se registrará ningún dato personal (p. ej., nombre, sexo, edad y lugar de la colisión). Sin embargo, otras partes, como los cuerpos de policía, podrían combinar los datos del EDR con otros datos que permitan una identificación personal y que se obtengan de forma habitual durante la investigación de una colisión.

Para leer los datos registrados por un EDR, se requiere un equipo especial y acceso al vehículo o al EDR. Además del fabricante del vehículo, otras partes, como las investigaciones policiales, que cuenten con el equipo especial, podrán leer la información si tienen acceso al vehículo o al EDR.

Bloqueo y desbloqueo

Llaves3-2
Inmovilizador eléctrico (sistema de arranque antirrobo)*3-3
Sistema de apertura a distancia*3-4
Sistema de operación a distancia*3-8
Puertas3-18
Cierres centralizados de puertas*3-19
Puertas traseras con “protección para niños”3-20
Tapa del maletero3-20
Control de ventana manual*3-22
Control del elevavidrios eléctrico3-22

Llaves

E00300104612



- 1- Llave maestra
- 2- Llave maestra (plata)
- 3- Llave de apertura a distancia
- 4- Dispositivo de operación a distancia
- 5- Llave de repuesto
- 6- Llave de emergencia

AJ3101235

⚠ ADVERTENCIA

- Si carga con usted una llave a control remoto durante un vuelo, no presione ningún interruptor de la llave mientras se encuentre en el avión. Si se presiona un interruptor en el avión, la llave emite ondas electromagnéticas que podrían afectar de manera negativa el funcionamiento del vuelo del avión.

⚠ ADVERTENCIA

Si carga la llave a control remoto en un bolso, asegúrese de evitar que los interruptores se presionen por error.

📖 NOTA

- En los vehículos con inmovilizador eléctrico, la llave (excepto la llave de emergencia) es una pieza electrónica de precisión con un transmisor de señales incorporado. Tenga en cuenta lo siguiente para evitar una falla.
 - No la deje en lugares expuestos a la luz solar directa, como el tablero.
 - No desarmar ni modificar.
 - No doble excesivamente la llave ni la someta a un impacto fuerte.
 - No la exponga al agua.
 - Manténgala alejada de llaveros magnéticos.
 - Manténgala alejada de sistemas de audio, computadoras personales, televisores y cualquier otro equipo que genere un campo magnético.
 - Mantenga alejado de los dispositivos que emiten fuertes ondas electromagnéticas, como teléfonos celulares, dispositivos inalámbricos y equipos de alta frecuencia (incluidos los dispositivos médicos).
 - No la lave con limpiadores ultrasónicos o equipos similares.
 - No deje la llave en un lugar donde pueda estar expuesta a altas temperaturas o humedad.

📖 NOTA

- En los vehículos con inmovilizador eléctrico, el motor está diseñado de tal manera que no arrancará si el código de ID registrado en la computadora del inmovilizador y el código de ID de la llave no coinciden. Consulte la sección titulada “Inmovilizador eléctrico” para obtener más información sobre el uso de la llave.

Etiqueta con el número de la llave

El número de llave está grabado en la etiqueta como se indica en la ilustración.

Anote el número de la llave y guarde la etiqueta con el número de la llave en lugares diferentes para poder pedir una llave a su distribuidor autorizado de MITSUBISHI MOTORS en caso de que pierda las llaves originales.

[Vehículos equipados con la llave maestra]

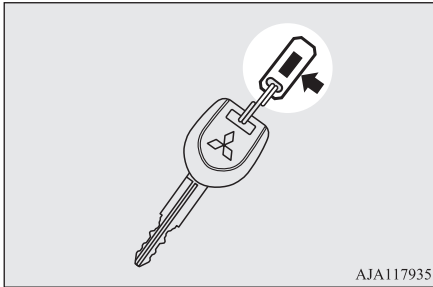

[Vehículos equipados con la llave de apertura a distancia]

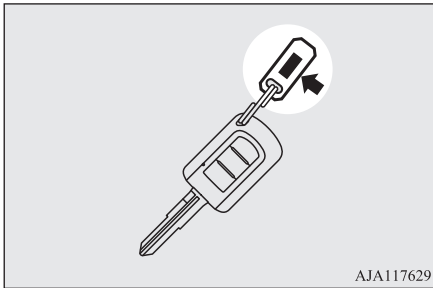

[Vehículos equipados con el dispositivo de operación a distancia]

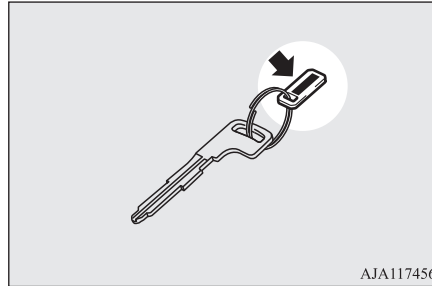

Inmovilizador eléctrico (sistema de arranque antirobo)*

E00300203632

El inmovilizador eléctrico está diseñado para reducir significativamente la posibilidad de robo del vehículo. El objetivo del sistema es inmovilizar el vehículo si se intenta un arranque inválido. Un intento válido de arranque solo se puede lograr si se utiliza una llave “registrada” en el sistema inmovilizador.

⚠ PRECAUCIÓN

- No realice modificaciones ni adiciones en el sistema inmovilizador, ya que podrían provocar que falle el inmovilizador.

📖 NOTA

- [Vehículos sin sistema de operación a distancia]
En los siguientes casos, es posible que el vehículo no reciba el código de ID registrado de la llave registrada y el motor podría no arrancar.
- Cuando la llave entra en contacto con un llavero u otro objeto metálico o magnético



- Cuando la llave entra en contacto con el metal de otra llave

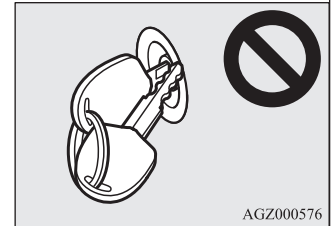

NOTA

- Cuando la llave entra en contacto o está cerca de otras llaves del inmovilizador (incluidas las llaves de otros vehículos)

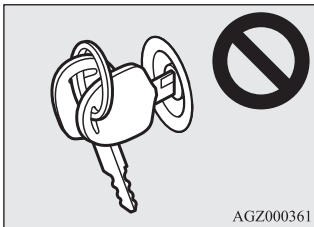

AGZ000361

En estos casos, quite el objeto o la llave adicional de la llave del vehículo. A continuación, intente arrancar el motor de nuevo. Si el motor no arranca, póngase en contacto con un distribuidor autorizado de MITSUBISHI MOTORS.

- Si pierde una de las llaves maestras, las llaves de apertura a distancia o el dispositivo de operación a distancia, póngase en contacto con un distribuidor autorizado de MITSUBISHI MOTORS.

Consulte "Llaves" en la página 3-2.

Lleve su vehículo y todas las llaves restantes a un distribuidor autorizado de MITSUBISHI MOTORS para que le den una llave.

Si necesita una llave de repuesto adicional, lleve su vehículo y todas las llaves restantes a un distribuidor autorizado de MITSUBISHI MOTORS. Deben volver a registrarse todas las llaves en la unidad de la computadora del inmovilizador.

NOTA

Para obtener más información, póngase en contacto con un distribuidor autorizado de MITSUBISHI MOTORS.

Sistema de apertura a distancia*

E00300305259

Presione el interruptor del control remoto para bloquear y desbloquear todas las puertas o para abrir la tapa del maletero.

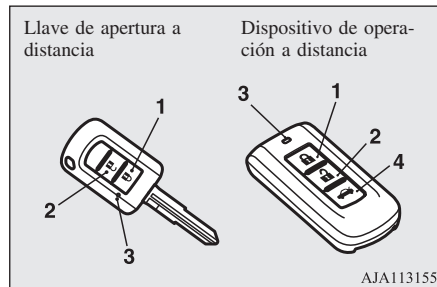

AJA113155

- 1- Interruptor LOCK (Bloquear)
- 2- Interruptor UNLOCK (Desbloquear)
- 3- Luz indicadora
- 4- Interruptor de la tapa eléctrica del maletero

Para bloquear

Presione el interruptor de BLOQUEO (1). Se bloquearán todas las puertas. Las luces de viraje parpadearán una vez. Cuando se bloquean con el interruptor de luces del compartimiento de pasajeros en la posición central (●), dicha luz también parpadea una vez.

Desbloquear

Presione el interruptor UNLOCK (Desbloquear) (2). Se desbloquearán todas las puertas. Si el interruptor de luces del compartimiento de pasajeros está en la posición central (●) en este momento, la luz del compartimiento permanecerá encendida durante unos 15 segundos y las luces de viraje parpadearán dos veces.

Para abrir la tapa del maletero (vehículos con sistema de operación a distancia)

Pulse dos veces el interruptor de la tapa eléctrica del maletero (4) unos 5 segundos y la tapa del maletero se abrirá. La tapa del maletero debe cerrarse manualmente luego de que se abre.

 **NOTA**

- Para los vehículos equipados con interruptor del retractor del espejo, los espejos retrovisores exteriores se repliegan o extienden automáticamente al bloquear o desbloquear todas las puertas y la puerta trasera con los interruptores del control remoto del sistema de apertura a distancia. Consulte la sección “Arranque y conducción: Espejos retrovisores exteriores” en la página 6-8.
- Si se presiona el interruptor UNLOCK (Desbloquear) (2) y no se abre ninguna puerta en aproximadamente 30 segundos, se producirá un nuevo bloqueo automático.
- Es posible modificar las funciones de la siguiente manera:
Para obtener más información, póngase en contacto con un distribuidor autorizado de MITSUBISHI MOTORS.
 - El tiempo que transcurre desde que se pulsa el interruptor UNLOCK (Desbloquear) (2) hasta el momento del bloqueo automático puede modificarse.
 - Activación de la función de confirmación del funcionamiento (parpadeo de las luces de viraje) solo durante el bloqueo o solo durante el desbloqueo.
 - La función de confirmación (esta indica el bloqueo o desbloqueo de las puertas con el parpadeo de las luces de viraje) puede desactivarse.
 - Se puede modificar el número de veces que la función de confirmación hace parpadear las luces de viraje.

 **NOTA**

- En los vehículos con sistema de operación a distancia se puede activar el sonido del timbre cuando se ejecuta una operación a distancia.
- El sistema de apertura a distancia no funciona en las siguientes condiciones:
 - Se deja la llave en el interruptor de encendido (excepto para vehículos con el sistema de operación a distancia)
 - El modo de funcionamiento no está en OFF (Apagado). (Vehículos con el sistema de operación a distancia)
 - Una puerta está abierta o entreabierta.
- El interruptor del control remoto funcionará a unos 4 m del vehículo. Sin embargo, el rango de funcionamiento del interruptor del control remoto puede variar si el vehículo se encuentra cerca de una torre de transmisión de TV, una central eléctrica o una estación de transmisión de radio.
- Si surge alguno de los problemas siguientes, es posible que se haya agotado la batería. Haga reemplazar la batería por un distribuidor autorizado de MITSUBISHI MOTORS.
 - El interruptor del control remoto funciona a la distancia correcta del vehículo, pero las puertas no se bloquean/desbloquean como respuesta.
 - La luz indicadora (3) es tenue o no se enciende.
- Si el interruptor del control remoto se le pierde o sufre algún daño, póngase en contacto con un distribuidor autorizado de MITSUBISHI MOTORS para obtener un interruptor del control remoto de repuesto.

 **NOTA**

- Si desea agregar otro interruptor del control remoto, póngase en contacto con un distribuidor autorizado de MITSUBISHI MOTORS. Los siguientes números de interruptores de control remoto están disponibles.
 - Llave de apertura a distancia: hasta 4 llaves
 - Dispositivo de operación a distancia: hasta 4 llaves

Para los vehículos vendidos en México

La operación de este equipo está sujeta a las siguientes dos condiciones: (1) es posible que este equipo o dispositivo no cause interferencia perjudicial y (2) este equipo o dispositivo debe aceptar cualquier interferencia, incluyendo la que pueda causar su operación no deseada.

J166E	GGM-M017
IFT: RLVOMJ115-0454	IFT: RLVNIGG20-0899
OMRON	OMRON
GHR-M014	GGM-M006
IFT: RLVOMGH17-0618	IFT: RCPOMGG14-1398
OMRON	OMRON

Procedimiento para cambiar la batería del interruptor del control remoto

E00309502312

3

⚠ ADVERTENCIA

- No se trague una batería tipo botón.
 - Este producto contiene una batería tipo botón.
La ingestión de una batería de tipo botón puede causar quemaduras internas graves y provocar la muerte. Se han dado casos en los que una batería ingerida provocó quemaduras internas graves en tan solo 2 horas.
 - Mantenga las baterías nuevas y usadas fuera del alcance de los niños.
 - Si la caja del interruptor del control remoto no se cierra bien, deje de usar el producto y guárdela fuera del alcance de los niños.
 - Si sospecha que una persona se ha tragado o ha puesto baterías dentro de cualquier parte de su cuerpo, busque atención médica de inmediato.
- Para evitar una explosión o una fuga de líquido o gas inflamable:
 - No sustituya la batería con una incorrecta. Reemplace solo con la misma batería o un tipo equivalente.
 - No tire la batería al fuego o a un incinerador, ni la aplaste o corte mecánicamente.

⚠ ADVERTENCIA

- No utilice, almacene ni lleve la batería a ningún lugar donde pueda estar expuesta a temperaturas extremadamente altas o presiones de aire extremadamente bajas.

⚠ PRECAUCIÓN

- Cuando abra la caja del interruptor del control remoto, evite el contacto con el agua, polvo, etc. Tampoco toque los componentes internos.
- Deseche la batería usada respetando las normas de eliminación de baterías.

📖 NOTA

- Puede comprar una batería de repuesto en una tienda de dispositivos eléctricos.
- Si lo prefiere, puede acudir a un distribuidor autorizado de MITSUBISHI MOTORS para que le reemplacen la batería.

Llave de apertura a distancia

1. Antes de cambiar la batería, elimine la electricidad estática de su cuerpo al tocar un objeto metálico conectado a tierra.
2. Quite el tornillo (A) del interruptor del control remoto.

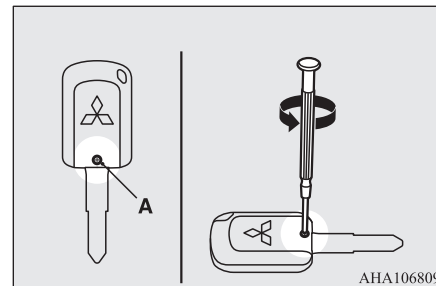

3. Con la marca de MITSUBISHI orientada hacia usted, introduzca la punta de un destornillador plano cubierta con un paño en la muesca en la caja del interruptor del control remoto y úsela para abrir la carcasa.

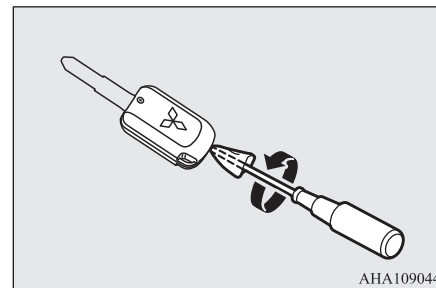

NOTA

- Asegúrese de llevar a cabo el procedimiento con la marca MITSUBISHI orientada hacia usted. Si la marca MITSUBISHI no está orientada hacia usted al abrir la caja del interruptor del control remoto, los interruptores podrían desprenderse.

4. Retire la batería usada.
5. Coloque una batería nueva con el lado + (B) hacia arriba.

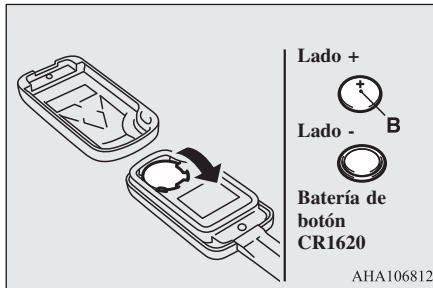

6. Cierre con firmeza el transmisor del control remoto.
7. Coloque el tornillo (A) que ha extraído en el paso 2.
8. Compruebe si funciona el sistema de apertura a distancia.

Dispositivo de operación a distancia

1. Antes de cambiar la batería, elimine la electricidad estática de su cuerpo al tocar un objeto metálico conectado a tierra.
2. Saque la llave de emergencia de la llave. Consulte “Llave de emergencia” en la página 3-12.
3. Con la marca de MITSUBISHI orientada hacia usted, introduzca la punta de un destornillador plano cubierta con un paño en la muesca en la caja del interruptor del control remoto y úsela para abrir la carcasa.

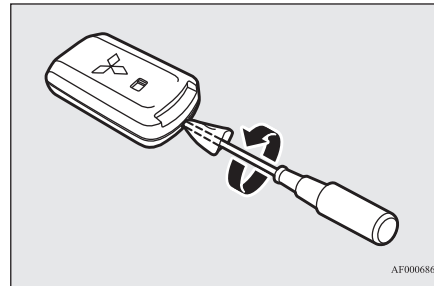

NOTA

- Asegúrese de llevar a cabo el procedimiento con la marca MITSUBISHI orientada hacia usted. Si la marca MITSUBISHI no está orientada hacia usted al abrir la caja del interruptor del control remoto, el transmisor podría desprenderse.

4. Retire la batería usada.
5. Coloque una batería nueva con el lado + (A) hacia arriba.

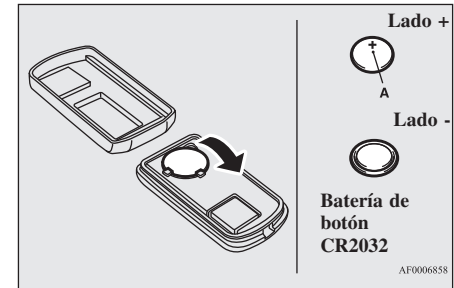

6. Cierre correctamente la carcasa de la llave.
7. Coloque la llave de emergencia que extrajo en el paso 2.
8. Compruebe si funciona la función de operación a distancia.

Sistema de operación a distancia*

E00305602706

3

El sistema de operación a distancia le permite bloquear y desbloquear las puertas y abrir la tapa del maletero, arrancar el motor y cambiar el modo de funcionamiento con tan solo llevar consigo el dispositivo de operación a distancia.

El dispositivo de operación a distancia también se puede utilizar como interruptor del control remoto del sistema de apertura a distancia.

Consulte “Sistema de apertura a distancia”, en la página 3-4.

El conductor debe llevar siempre consigo el dispositivo de operación a distancia. Esta llave es necesaria para bloquear y desbloquear las puertas y abrir la tapa del maletero, arrancar el motor y realizar otras funciones en el vehículo, por lo que, antes de bloquear y abandonar el vehículo, asegúrese de llevar el dispositivo de operación a distancia.

NOTA

- La llave de repuesto de los dispositivos de operación a distancia no tiene funciones de operación a distancia equivalentes al dispositivo de operación a distancia.
- Utilice la llave de repuesto para arrancar el motor en caso de emergencia.

NOTA

Consulte la sección “Llaves” en la página 3-2 y la sección “Interruptor del motor” en la página 6-11.

ADVERTENCIA

- **Las personas con marcapasos implantables o desfibriladores cardiovasculares implantables no deberían acercarse a los transmisores exteriores (A) o interiores (B). Las ondas de radio utilizadas por el sistema de operación a distancia podrían afectar negativamente a los marcapasos implantables o los desfibriladores cardiovasculares implantables.**

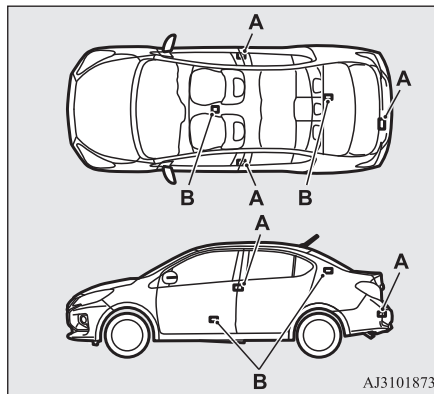

ADVERTENCIA

- **Cuando use aparatos electrónicos de tipo médicos que no sean marcapasos implantables o desfibriladores cardiovasculares implantables, póngase antes en contacto con el fabricante del aparato para determinar los efectos de las ondas de radio sobre el aparato. El funcionamiento del aparato electromédico puede verse afectado por las ondas de radio.**

Puede limitar las operaciones posibles del sistema de operación a distancia como se indica a continuación.

(El sistema de operación a distancia se puede utilizar como un sistema de apertura a distancia).

Para obtener más información, consulte a un distribuidor de MITSUBISHI MOTORS de autorizado.

- Puede limitar las operaciones a bloquear y desbloquear las puertas y la tapa del maletero.
- Puede limitar las operaciones a arrancar el motor.
- El sistema de operación a distancia se puede desactivar.

NOTA

- El dispositivo de operación a distancia utiliza una onda electromagnética ultra débil. En los siguientes casos, es posible que el sistema de operación a distancia no funcione correctamente o sea inestable.

NOTA

- Cuando hay un equipo cerca que emite ondas de radio fuertes como, por ejemplo, una central eléctrica, una emisora de radio/TV o un aeropuerto.
- El sistema de operación a distancia se lleva junto con un dispositivo de comunicaciones, como un teléfono móvil o equipo de radio o con un aparato electrónico como un ordenador personal.
- El dispositivo de operación a distancia toca o está cubierto con un objeto metálico.
- Se está utilizando un sistema de apertura a distancia en las cercanías.
- Cuando la batería del dispositivo de operación a distancia está agotada.
- Cuando el dispositivo de operación a distancia se encuentra en un área con ruido u ondas de radio fuertes.
En tales casos, utilice la llave de emergencia.
Consulte “Para bloquear/desbloquear sin usar la función de operación a distancia” en la página 3-12.
- Dado que el dispositivo de operación a distancia recibe señales para poder comunicarse con los transmisores en el vehículo, la batería se gasta continuamente, independientemente del uso que se haga de la llave. La batería dura de 1 a 2 años, según las condiciones de uso. Cuando la batería se agote, sustítuyala siguiendo las instrucciones que se proporcionan en este manual o acuda a un distribuidor autorizado de MITSUBISHI MOTORS. Consulte la sección “Procedimiento para cambiar la batería del interruptor del control remoto” en la página 3-6.

NOTA

- Dado que el dispositivo de operación a distancia recibe continuamente señales, la recepción de ondas de radio fuertes puede afectar al desgaste de la batería. No deje la llave cerca de una TV, un ordenador personal u otro dispositivo electrónico.

Rango de funcionamiento del sistema de operación a distancia

E00305701986

Si lleva consigo el dispositivo de operación a distancia, al acceder al rango de funcionamiento del sistema de operación a distancia y presionar el interruptor de bloqueo/desbloqueo de la puerta del conductor o el interruptor de la tapa del maletero, se comprueba el código de ID de la llave. Solo puede bloquear y desbloquear las puertas, abrir la tapa del maletero, arrancar el motor y cambiar el modo de funcionamiento si los códigos de ID del dispositivo de operación a distancia y del vehículo coinciden.

NOTA

- Si la batería del dispositivo de operación a distancia se está agotando o hay ruido u ondas electromagnéticas fuertes, el rango de funcionamiento puede acortarse y el funcionamiento puede tornarse inestable.

Rango de funcionamiento para bloquear y desbloquear las puertas y abrir la tapa del maletero

E00306201904

El rango de funcionamiento es de aproximadamente 70 cm desde el interruptor de bloqueo/desbloqueo de la puerta del conductor y el interruptor de apertura de la tapa del maletero.

3

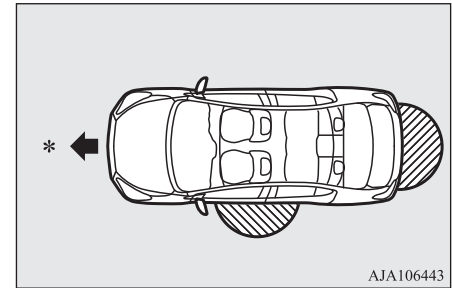

AJA106443

- *: Dirección de avance
- : Rango de funcionamiento

NOTA

- El bloqueo y el desbloqueo sólo son posibles cuando se acciona la puerta al detectar el dispositivo de operación a distancia.
- Es posible que no se pueda accionar si se encuentra demasiado cerca de la puerta delantera, de la ventana de la puerta o de la tapa del maletero.

NOTA

- Aunque el dispositivo de operación a distancia esté a menos de 70 cm del interruptor de bloqueo/desbloqueo de la puerta del conductor o del interruptor para ABRIR la tapa del maletero, si la llave está cerca del suelo o muy alta, el sistema puede no funcionar.
- Si el dispositivo de operación a distancia está dentro del rango de funcionamiento, hasta una persona que no disponga de la llave puede bloquear y desbloquear las puertas, abrir la tapa del maletero al presionar el interruptor de bloqueo/desbloqueo de la puerta del conductor o el interruptor para ABRIR la tapa del maletero.

Rango de funcionamiento para arrancar el motor y cambiar el modo de funcionamiento

E00306301644

El rango de funcionamiento es el interior del vehículo.

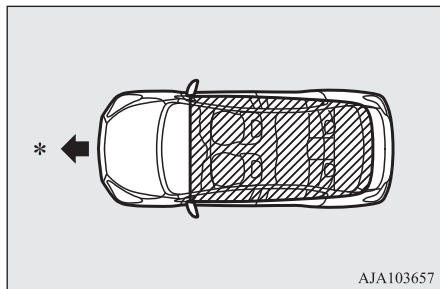

*: Dirección de avance
 : Rango de funcionamiento

NOTA

- Aunque esté dentro del rango de funcionamiento, si el dispositivo de operación a distancia se encuentra en un soporte para objetos pequeños como la guantera, encima del tablero de instrumentos, en el bolsillo de la puerta o en el maletero, puede ser imposible arrancar el motor y cambiar el modo de funcionamiento.
- Si el dispositivo de operación a distancia está demasiado cerca de la puerta o la ventana de la puerta, puede arrancar el motor o cambiar el modo de funcionamiento incluso cuando la llave se encuentre en el exterior del vehículo.

Accionar mediante la función de operación a distancia

E00305803242

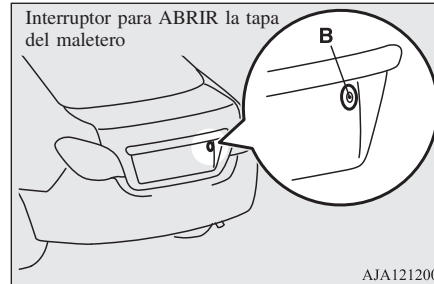
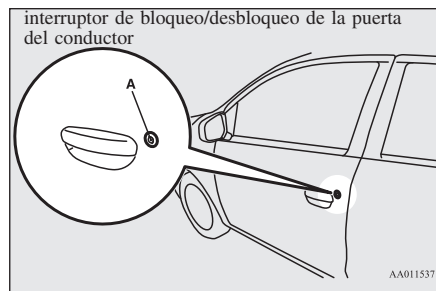

Bloqueo de las puertas

Cuando lleve consigo el dispositivo de operación a distancia, si presiona el interruptor de bloqueo/desbloqueo de la puerta del conductor (A) dentro del rango de funcionamiento, se bloquean/desbloquean todas las puertas y la tapa del maletero.

Las luces de viraje parpadearán una vez y el timbre exterior sonará una vez.

Además, consulte la sección “Bloqueo y desbloqueo: Puertas, cierre centralizado de puertas” en las páginas 3-18, 3-19.

Desbloqueo de las puertas y apertura de la tapa del maletero

Cuando lleve consigo el dispositivo de operación a distancia, si presiona el interruptor de bloqueo/desbloqueo de la puerta del conductor (A) dentro del rango de funcionamiento, se desbloquean todas las puertas.

Si el interruptor de luces del compartimiento de pasajeros está en la posición central (●) en este momento, la luz del compartimiento se encenderá durante 15 segundos. Las luces de viraje parpadearán dos veces y el timbre exterior también sonará dos veces.

Cuando lleve consigo el dispositivo de operación a distancia, si mantiene pulsado el interruptor para ABRIR la tapa del maletero (B) dentro del rango de funcionamiento, la tapa del maletero se abrirá.

También consulte la sección “Tapa del maletero” en la página 3-20.

Si se presiona el interruptor de bloqueo/desbloqueo de la puerta del conductor y no se abre ninguna de las puertas durante aproximadamente 30 segundos, las puertas se volverán a bloquear automáticamente.

Consulte la sección “Bloqueo y desbloqueo: Puertas, cierre centralizado de puertas” en las páginas 3-18, 3-19.



NOTA

- En el caso de los vehículos equipados con el interruptor del retractor del espejo, los espejos retrovisores exteriores se repliegan/extienden automáticamente cuando se bloquean/desbloquean todas las puertas con la función de operación a distancia. Consulte la sección “Arranque y conducción: Espejos retrovisores exteriores” en la página 6-8.
- La función de operación a distancia no funciona en las siguientes condiciones:
 - El dispositivo de operación a distancia está dentro del vehículo.
 - Una puerta está abierta o entreabierta.
 - El modo de funcionamiento no está en OFF (Apagado).
- Se puede ajustar el tiempo que transcurre entre el desbloqueo y el bloqueo automático. Consulte con un distribuidor autorizado de MITSUBISHI MOTORS.

Confirmación de funcionamiento de bloqueo y desbloqueo

El funcionamiento puede confirmarse como se muestra a continuación. Sin embargo, la luz del compartimiento de pasajeros solo se iluminará si el interruptor de esta se encuentra en la posición central (●).

- | | |
|-----------------|---|
| Al bloquear: | Las luces de viraje parpadean una vez y el timbre exterior suena una vez. |
| Al desbloquear: | La luz del compartimiento de pasajeros se enciende durante 15 segundos, las luces de viraje parpadean dos veces y el timbre exterior suena dos veces. |

3



NOTA

- Las funciones pueden modificarse como se indica a continuación. Para obtener más información, póngase en contacto con un distribuidor autorizado de MITSUBISHI MOTORS.
 - Activación de la función de confirmación del funcionamiento (parpadeo de las luces de viraje) solo durante el bloqueo o solo durante el desbloqueo.

NOTA

- Desactivación de la función de confirmación del funcionamiento (parpadeo de las luces de viraje) y el timbre exterior.
- Cambio del número de parpadeos para la función de confirmación del funcionamiento (parpadeo de las luces de viraje).

Para bloquear/desbloquear sin usar la función de operación a distancia

E00306000165

Llave de emergencia

E00307200470

La llave de emergencia (A) solo se puede utilizar para bloquear y desbloquear la puerta del pasajero delantero. Para usar la llave de emergencia, desbloquee la perilla del seguro (B) y extraígalo del dispositivo de operación a distancia (C).

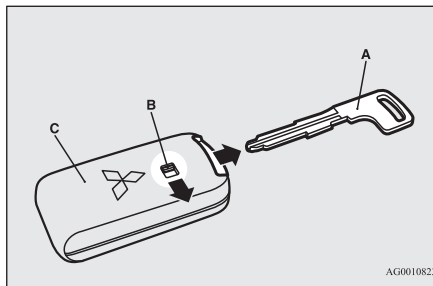

AG0010823

NOTA

- Utilice la llave de emergencia solo para emergencias. Si la batería del dispositivo de operación a distancia se agota, cámbiela lo antes posible para que pueda volver a utilizarlo.
- La llave de emergencia está incorporada en el dispositivo de operación a distancia y en la llave de repuesto.
- Después de usar la llave de emergencia, siempre vuélvala a colocar en la posición original.

Bloqueo y desbloqueo de la puerta del pasajero delantero

Al girar la llave de emergencia en la dirección de avance se bloquea la puerta y al girarla en la dirección de retroceso se desbloquea la puerta. Además, consulte la sección “Bloqueo y desbloqueo: Puertas” en la página 3-18.

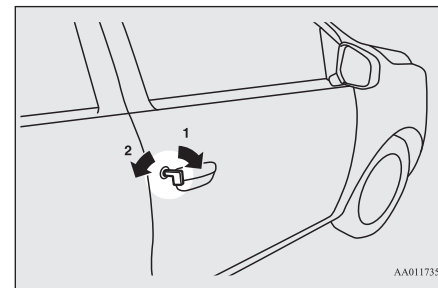

AA0117359

- 1- Bloquear
- 2- Desbloquear

Activación de advertencia

E00305902523

Con el fin de evitar el robo del vehículo o el funcionamiento accidental del sistema de operación a distancia, la luz y el timbre se utilizan para alertar al conductor.

Luz 	Timbre	Elemento	Causa	Nota (Solución)
Parpadea	El timbre exterior suena 4 veces. El timbre interno suena.	Sistema de monitoreo de retirada del dispositivo de operación a distancia	Cuando estaciona el vehículo con el modo de funcionamiento en cualquier modo que no sea OFF (Apagado), si usted cierra la puerta después de abrir alguna puerta y extrae el dispositivo de operación a distancia del vehículo. El timbre exterior suena 4 veces en este momento. Y cuando el vehículo arranca, el timbre interno suena una vez.	<ul style="list-style-type: none"> • Si extrae del vehículo el dispositivo de operación a distancia mediante una ventana sin abrir una puerta, este sistema no funcionará. • Se puede cambiar la configuración para hacer que el sistema funcione si saca este dispositivo de operación a distancia del vehículo a través de una ventana sin abrir una puerta. Para obtener más información, póngase en contacto con un distribuidor autorizado de MITSUBISHI MOTORS. • Incluso si tiene el dispositivo de operación a distancia dentro del rango de funcionamiento de arranque del motor, si no se pueden hacer coincidir el código de ID del dispositivo de operación a distancia y el del vehículo, por ejemplo, debido al entorno o las condiciones electromagnéticas, puede que se active la advertencia.

<p>Luz</p> 	<p>Timbre</p>	<p>Elemento</p>	<p>Causa</p>	<p>Nota (Solución)</p>
<p>Parpadea</p>	<p>El timbre exterior suena aproximadamente 3 segundos</p>	<p>Sistema de prevención de olvido de la llave</p>	<p>Cuando el modo de funcionamiento está en OFF (APAGADO), usted cierra todas las puertas con el dispositivo de operación a distancia en el vehículo e intenta bloquear las puertas al presionar el interruptor de bloqueo/desbloqueo de la puerta del conductor.</p>	<p>Asegúrese de llevar consigo el dispositivo de operación a distancia antes de bloquear las puertas. Incluso si deja el dispositivo de operación a distancia dentro del vehículo, puede que se bloqueen las puertas, según el entorno y las condiciones de la señal inalámbrica.</p>
<p>Parpadea</p>	<p>El timbre exterior suena aproximadamente 3 segundos</p>	<p>Sistema de prevención de puerta entreabierta</p>	<p>Cuando el modo de funcionamiento está en OFF (APAGADO), si intenta bloquear las puertas al presionar el interruptor de bloqueo/desbloqueo de la puerta del conductor cuando una de las puertas no está completamente cerrada.</p>	<p>—</p>

<p>Luz</p> 	<p>Timbre</p>	<p>Elemento</p>	<p>Causa</p>	<p>Nota (Solución)</p>
<p>Parpadea</p>	<p>No suena</p>	<p>Sistema de operación a distancia</p>	<p>La batería del dispositivo de operación a distancia se agotó.</p> <p>La alimentación eléctrica no se conmuta desde OFF porque no se puede detectar el dispositivo de operación a distancia en el vehículo.</p> <p>Cuando se emite una advertencia de que está en el vehículo, es porque la batería del dispositivo de operación a distancia se agotó o porque el estado de la onda de radio circundante es malo.</p>	<p>Cambie la batería lo antes posible en un distribuidor autorizado de MITSUBISHI MOTORS.</p> <p>Confirme que el dispositivo de operación a distancia está dentro del vehículo.</p> <p>Si la llave se encuentra en el vehículo, introduzca la ranura. Ahora podrá encender el motor y cambiar el modo de funcionamiento.</p>
<p>Se ilumina</p>	<p>El timbre interno suena (sonidos intermitentes)</p>		<p>Hay una falla en el sistema de operación a distancia.</p>	<p>Si la luz de advertencia se enciende, póngase en contacto con un distribuidor autorizado de MITSUBISHI MOTORS.</p>
	<p>El timbre interno suena (sonidos continuos)</p>		<p>Existe una falla en el sistema eléctrico.</p>	
				<p>Detenga de inmediato el vehículo en un lugar seguro y póngase en contacto con un distribuidor autorizado de MITSUBISHI MOTORS.</p>

Luz 	Timbre	Elemento	Causa	Nota (Solución)
Parpadea	El timbre exterior suena aproximadamente 3 segundos. El timbre interno suena aproximadamente 1 minuto.	Recordatorio del dispositivo de operación a distancia	Cuando el modo de funcionamiento está en OFF (APAGADO) con el dispositivo de operación a distancia en la ranura para la llave, si intenta abrir la puerta del conductor.	Quite el dispositivo de operación a distancia de la ranura para la llave. Consulte la sección “Arranque” en la página 6-16.
Se ilumina	El timbre interno suena.	Bloqueo del volante	Existe una falla en el sistema de bloqueo del volante.	Consulte la sección “Bloqueo del volante” en la página 6-14.
Parpadea	El timbre exterior suena aproximadamente 3 segundos	Sistema de recordatorio del modo de funcionamiento en OFF (APAGADO) (Apagado)	Cuando el modo de funcionamiento está en cualquier modo que no sea OFF (Apagado), se intenta bloquear utilizando el interruptor de bloqueo/desbloqueo de la puerta del conductor.	Consulte “Sistema del recordatorio del modo de funcionamiento en OFF (Apagado)” en la página 6-14.

Luz 	Timbre	Elemento	Causa	Nota (Solución)
Se ilumina	No suena	Sistema inmovilizador	Existe una falla en el inmovilizador eléctrico (sistema de arranque antirrobo).	Ponga el modo de funcionamiento en OFF y, a continuación, arranque de nuevo el motor. Si la advertencia no se cancela, póngase en contacto con un distribuidor autorizado de MITSUBISHI MOTORS.
Parpadea	El timbre interno suena.	Bloqueo del volante	El volante no se desbloquea.	Desbloquee el bloqueo del volante siguiendo el procedimiento de la página de referencia. Consulte la sección “Bloqueo del volante” en la página 6-14.
Se ilumina	No suena		El bloqueo del volante es anormal.	Consulte la sección “Bloqueo del volante” en la página 6-14.

Puertas

E00300402363

Bloquear o desbloquear desde el interior del vehículo

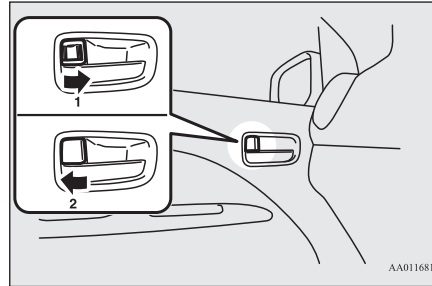

- 1- Bloquear
- 2- Desbloquear

Bloquear sin usar la llave

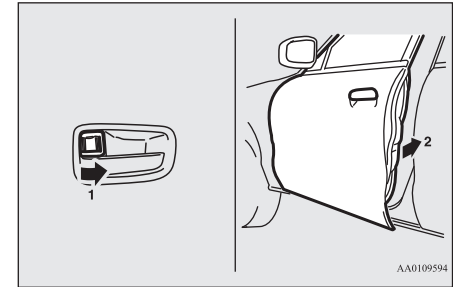

Ponga la perilla del seguro interior (1) en la posición bloqueada y cierre la puerta (2).

Mecanismo de “prevención del olvido de la llave”*

E00300600329

Si la llave se encuentra en el interruptor de encendido o el modo de funcionamiento no se encuentra en OFF, al jalar la perilla del seguro con la puerta del conductor, dicho botón volverá a la posición de desbloqueo.

NOTA

- La puerta del conductor se puede abrir sin usar la perilla del seguro al tirar de la manilla interior de la puerta.

PRECAUCIÓN

- Asegúrese de que las puertas estén cerradas: conducir con las puertas mal cerradas es peligroso.
- Nunca deje niños sin vigilancia dentro del vehículo.
- Tenga cuidado de no bloquear las puertas cuando la llave esté dentro del vehículo.

Bloquear o desbloquear con la llave

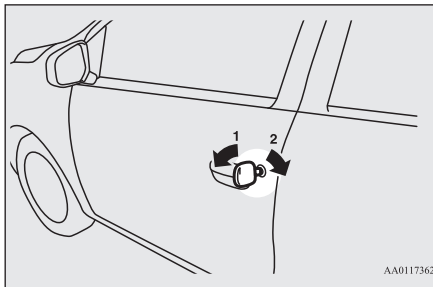

- 1- Bloquear
- 2- Desbloquear

Cierres centralizados de puertas*

E00300802992

NOTA

- El funcionamiento repetido y continuo entre el bloqueo y desbloqueo podría accionar el circuito de protección incorporado de los sistemas de cierre centralizado de puertas e impedir que el sistema funcione. Si esto ocurre, espere aproximadamente 1 minuto antes de accionar el sistema de cierre centralizado de puertas.

Todas las puertas y la tapa del maletero se pueden bloquear y desbloquear como se describe a continuación.

Puerta del conductor con llave (vehículos sin sistema de operación a distancia)

El uso de la llave en la puerta del conductor bloquea o desbloquea todas las puertas.

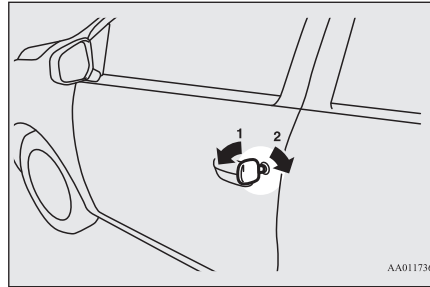

- 1- Bloquear
- 2- Desbloquear

AA0117362

Puerta del conductor con perilla del seguro interior

El uso de la perilla del seguro de la puerta del conductor bloquea o desbloquea todas las puertas.

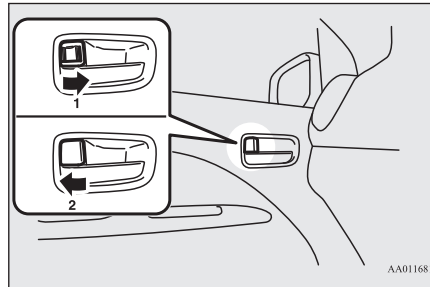

- 1- Bloquear
- 2- Desbloquear

AA0116815

NOTA

- Tenga cuidado de no bloquear las puertas cuando la llave esté dentro del vehículo al bajar de él.

Uso de la posición de la palanca del selector (CVT)

Es posible desbloquear todas las puertas con la palanca del selector al colocar la palanca del selector en la posición "P" (Estacionamiento) mientras el interruptor de encendido está en la posición "ON" (Encendido) o el modo de funcionamiento está en ON.

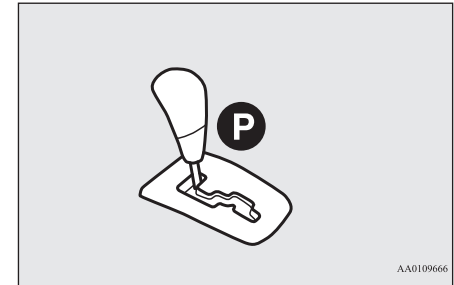

AA0109666

 **NOTA**

- El vehículo se envía de fábrica con un ajuste establecido de forma que las puertas no se desbloqueen cuando la palanca del selector se coloca en la posición “P” (Estacionamiento) con el interruptor de encendido en la posición “ON” (Encendido) o el modo de funcionamiento en ON. Si desea cambiar el ajuste para que las puertas estén desbloqueadas, póngase en contacto con un distribuidor autorizado de MITSUBISHI MOTORS.

La protección para niños ayuda a evitar que las puertas se abran accidentalmente, en particular, cuando hay niños pequeños en el asiento trasero.

Cada puerta trasera dispone de una palanca.

Si se coloca la palanca en la posición bloqueada, la puerta trasera no se podrá abrir con la manilla interior.

Para abrir la puerta trasera cuando la protección para niños está en uso, tire de la manilla exterior de la puerta.

Si la palanca está en la posición “Unlock”, no funcionará el mecanismo de protección para niños.

Tapa del maletero

E00301201765

 **ADVERTENCIA**

- El maletero no puede abrirse desde el interior. Tenga cuidado de no permitir que los niños ingresen al maletero. Si un niño quedara atrapado dentro del maletero, podría producirse un grave accidente.
- Puede ser peligroso conducir con la tapa del maletero abierta, ya que el gas monóxido de carbono (CO) puede ingresar a la cabina. No puede ver ni oler el CO. Puede provocar la pérdida del conocimiento o incluso la muerte.

Puertas traseras con “protección para niños”

E00300902065

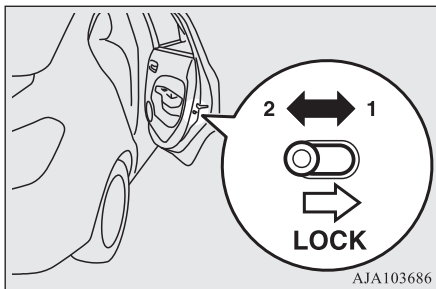

AJA103686

 **PRECAUCIÓN**

- Cuando conduzca con un niño en el asiento trasero, utilice la protección para niños para evitar la apertura accidental de la puerta, lo que podría causar un accidente.

- 1- Bloquear
- 2- Desbloquear

Para abrir**Funcionamiento desde el exterior del vehículo****Uso de la llave (vehículos con cilindro de llave)**

Introduzca la llave y gírela.

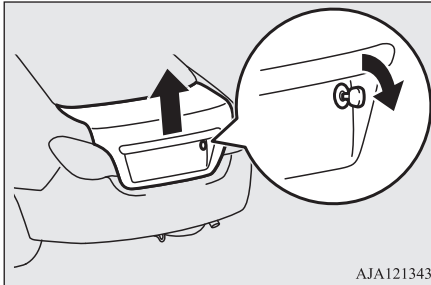
**NOTA**

- En el vehículo equipado con el sistema de operación a distancia, para abrir la tapa del maletero, consulte la sección “Operar mediante la función de operación a distancia” en las páginas 3-10.

Funcionamiento desde el interior del vehículo

Tire de la palanca de desbloqueo situada junto al asiento del conductor.

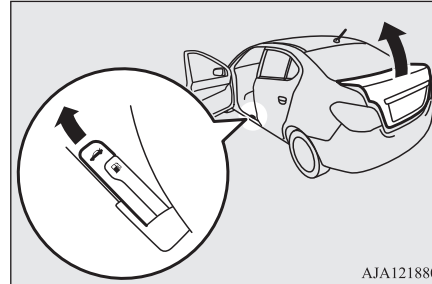
**Uso del interruptor del control remoto (vehículos con el sistema de operación a distancia)**

Pulse el interruptor de la tapa eléctrica del maletero o el interruptor para ABRIR la tapa del maletero. (Consulte la sección “Sistema de operación a distancia” en la página 3-8). La tapa del maletero se levantará ligeramente. Levántela para abrir el maletero.

Para cerrar

Tire de la parte central de la tapa del maletero hacia abajo, como se muestra en la ilustración. Golpee suavemente la tapa del maletero desde el exterior para que quede completa-

mente cerrada. Asegúrese siempre de que la tapa del maletero esté bien cerrada.

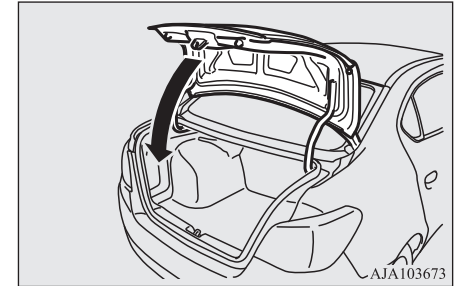
**PRECAUCIÓN**

- Al cerrar la tapa del maletero, asegúrese siempre de que sus dedos o los de otra persona no puedan quedar atrapados por la tapa del maletero.

NOTA

- La luz del compartimiento de pasajeros del maletero se enciende cuando se abre la tapa y se apaga cuando se cierra.
- Al cerrar la tapa del maletero, si se manipula otra parte que no sea la parte central de la tapa, esta puede deformarse y puede no cerrarse completamente.

Control de ventana manual*

E00302100096

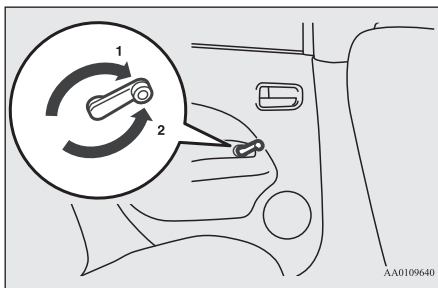

- 1- Para abrir
- 2- Para cerrar

Control del elevavidrios eléctrico

E00302201629

Los elevavidrios eléctricos solo pueden funcionar con el interruptor de encendido o el modo de funcionamiento en ON (Encendido).

Interruptor de control del elevavidrios eléctrico

E00302301923

Cada ventana de la puerta se abre o cierra mientras se ejecuta el interruptor correspondiente.

Interruptor del conductor (Tipo 1)

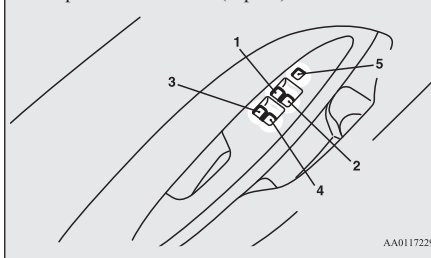

Interruptor del conductor (Tipo 2)

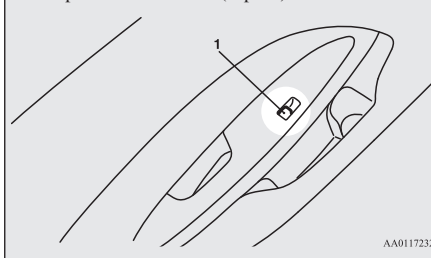

- 1- Ventana de la puerta del conductor
- 2- Ventana de la puerta del pasajero delantero
- 3- Ventana de la puerta izquierda trasera
- 4- Ventana de la puerta derecha trasera
- 5- Interruptor de bloqueo

⚠ ADVERTENCIA

- Antes de ejecutar el control del elevavidrios eléctrico, asegúrese de que nada pueda quedar atrapado (cabeza, mano, dedo, etc.).
- Siempre quite la llave antes de dejar el vehículo.
- Nunca deje a un niño solo (u otra persona que no podría garantizar el funcionamiento seguro del control del elevavidrios eléctrico) en el vehículo.

Interruptores del conductor

Tipo 1

Los interruptores del conductor se pueden utilizar para hacer funcionar todas las ventanas de las puertas. Se puede abrir o cerrar una ventana al hacer funcionar el interruptor correspondiente.

Presione el interruptor hacia abajo para abrir la ventana y súbalo para cerrarla.

Si el interruptor para la ventanilla del conductor está completamente presionado hacia abajo/levantado, la ventana de la puerta se abrirá/cerrará completamente de forma automática.

Si desea detener el movimiento de la ventana, accione ligeramente el interruptor en la dirección inversa.

Tipo 2

Presione el interruptor hacia abajo para abrir la ventana y levante el interruptor para cerrarla.

Interruptores del pasajero

Los interruptores del pasajero se pueden utilizar para hacer funcionar las ventanas de la puerta del pasajero correspondiente. Presione el interruptor hacia abajo para abrir la ventana y levante el interruptor para cerrarla.

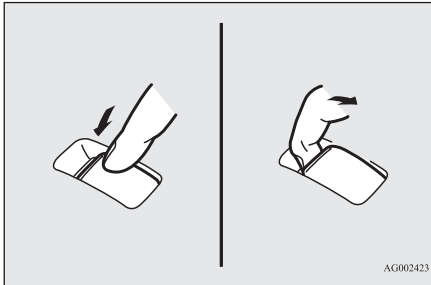

AG0024231

NOTA

- El funcionamiento reiterado con el motor parado agotará la batería. Accione los interruptores de la ventana solo cuando el motor esté en marcha.
- Las ventanas de las puertas traseras solo se abren hasta la mitad.

Interruptor de bloqueo (Tipo 1)

E00303101306

Quando se acciona el interruptor, los interruptores del pasajero no se pueden utilizar para abrir o cerrar las ventanas de las puertas y el interruptor del conductor solo puede abrir o cerrar la ventana de su puerta.

Para desbloquear, presiónelo de nuevo.

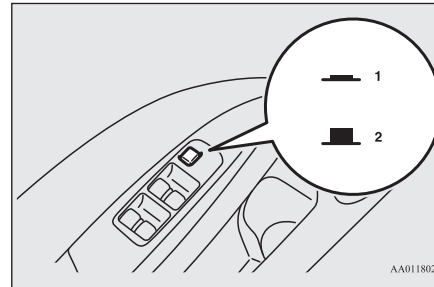

AA0118024

- 1- Bloquear
- 2- Desbloquear

⚠ ADVERTENCIA

- Un niño podría alterar el interruptor y podría atraparse las manos o la cabeza con la ventanilla. Cuando conduzca con un niño en el vehículo, presione el interruptor de bloqueo de la ventana para desactivar los interruptores del pasajero.

Función de temporizador

E00302401054

Las ventanas de las puertas se pueden abrir o cerrar durante 30 segundos después de que el motor se detenga.

Sin embargo, una vez que la puerta del conductor o la puerta del pasajero delantero se abre, las ventanas no pueden funcionar.

Mecanismo de seguridad (ventana del conductor solo de tipo 1)

E00302502065

Quando la ventana de la puerta se cierra automáticamente al levantar completamente el interruptor, si se queda atrapada una mano o cabeza cuando se cierra la ventanilla, se bajará de forma automática.

No obstante, cuando cierre la ventana de la puerta del conductor asegúrese de que nadie saque la cabeza o las manos.

Una vez bajada la ventana, esta volverá a funcionar después de unos segundos.

⚠ ADVERTENCIA

- Si se desconectan los terminales de la batería o se sustituye el fusible del elevavidrios eléctrico, se cancelará el mecanismo de seguridad.

ADVERTENCIA

Si una mano o la cabeza quedara atrapada, se podrían producir lesiones graves.

PRECAUCIÓN

- El mecanismo de seguridad se cancela inmediatamente antes de que la ventana se cierre por completo. Esto permite que la ventana se cierre completamente. Por lo tanto, tenga mucho cuidado de que nadie pueda atraparse los dedos con la ventana.
- El mecanismo de seguridad se desactiva mientras se levanta el interruptor. Por lo tanto, tenga mucho cuidado de que los dedos no queden atrapados cuando se abre la ventana de la puerta.

NOTA

- El mecanismo de seguridad se puede activar si las condiciones de conducción u otras circunstancias hacen que la ventana de la puerta del conductor sufra un choque físico similar al que se produce cuando una mano o cabeza se queda atrapada.
- Si el mecanismo de seguridad se activa 5 veces seguidas o más, este se cancelará y la ventana de la puerta no se cerrará correctamente.

NOTA

- En tal caso, será necesario aplicar el siguiente procedimiento para rectificar esta situación. Si la ventanilla está abierta, levante repetidamente el interruptor de la ventana de la puerta del conductor hasta que esta se cierre por completo. A continuación, suelte el interruptor, elévelo de nuevo y manténgalo así durante al menos 1 segundo y luego suéltelo. Ahora las ventanillas funcionarán de la forma habitual.
- Si se desconectan los terminales de la batería o se sustituye el fusible del elevavidrios eléctrico, se cancelará el mecanismo de seguridad y la ventana de la puerta no se abrirá/cerrará automáticamente por completo. Si la ventanilla está abierta, eleve repetidamente el interruptor de la ventana de la puerta del conductor hasta que la ventanilla se cierre por completo. A continuación, suelte el interruptor, elévelo de nuevo y manténgalo así durante al menos 1 segundo y luego suéltelo. Ahora la ventana de la puerta del conductor funcionará de la forma habitual.

Asiento y cinturones de seguridad

Regulación del asiento	4-2
Asiento delantero	4-2
Asiento trasero	4-3
Cabeceras	4-3
Cinturones de seguridad	4-4
Sistema de sujeción para mujeres embarazadas	4-9
Sistema del pretensor del cinturón de seguridad y sistema del limitador de fuerza	4-9
Sujeción para niños	4-10
Inspección de cinturones de seguridad	4-17
Sistema de sujeción suplementario (SRS) - Bolsa de aire	4-17

Regulación del asiento

E00400302204

Ajuste el asiento del conductor de forma que se sienta cómodo y que pueda alcanzar los pedales, el volante, los interruptores, etc., manteniendo al mismo tiempo un campo de visión claro.

4

⚠️ ADVERTENCIA

- No intente ajustar los asientos mientras conduce. Esto podría provocar la pérdida del control del vehículo y causar un accidente. Después de realizar los ajustes, asegúrese de que el asiento se bloquee en su posición intentando moverlo hacia delante y hacia atrás sin utilizar el mecanismo de ajuste.
- No permita que personas o niños viajen en cualquier área de su vehículo que no esté equipada con asientos y cinturones de seguridad, y asegúrese de que todas las personas que viajen en su vehículo estén en un asiento y usando un cinturón de seguridad, o en el caso de un niño que esté sujeto a un asiento de sujeción para niños.

⚠️ ADVERTENCIA

- Para minimizar el riesgo de lesiones personales en caso de colisión o frenado repentino, los respaldos de los asientos deben estar siempre en posición casi vertical mientras el vehículo está en movimiento. La protección proporcionada por los cinturones de seguridad puede reducirse significativamente cuando el respaldo está reclinado. Existe un mayor riesgo de que el pasajero se deslice por debajo del cinturón de seguridad, con el consiguiente riesgo de lesiones graves cuando el respaldo del asiento está reclinado.
- No coloque objetos debajo de los asientos. Esto podría impedir que el asiento se bloquee de forma segura y podría provocar un accidente. También podría dañar el asiento u otras piezas.

⚠️ PRECAUCIÓN

- Asegúrese de que un adulto ajuste el asiento o con la supervisión de un adulto, para una correcta y segura operación.
- No coloque un cojín o algo similar entre su espalda y el respaldo mientras conduce. La eficacia de las cabeceras se verá reducida en caso de un accidente.
- Al deslizar los asientos, tenga cuidado de no agarrar su mano o pie.

Asiento delantero

E00400400230

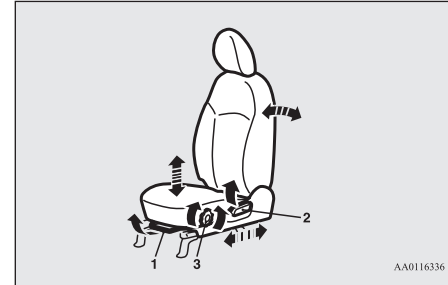

- 1- Para ajustar hacia adelante o hacia atrás
Levante la palanca y ajuste el asiento a la posición deseada, y suelte la palanca.
- 2- Para reclinarse el respaldo
Tire de la palanca hacia arriba y luego inclínese hacia atrás hasta la posición deseada, y suelte la palanca.
- 3- Para ajustar la altura del cojín del asiento (solo el lado del conductor)*
Gire la perilla y ajuste la altura del cojín del asiento a la posición deseada.

⚠️ PRECAUCIÓN

- El mecanismo de reclino del respaldo está accionado por resorte, lo que hace que retorne a la posición vertical cuando se acciona la palanca de bloqueo. Cuando utilice la palanca, siéntese cerca del respaldo o sosténgalo con la mano para controlar su movimiento de retorno.

Apoyabrazos (solo asiento del conductor)*

E00400901522

Para ajustar el ángulo del apoyabrazos, incline el apoyabrazos hacia adelante y luego levántelo hasta la posición deseada. Para liberar el ángulo del apoyabrazos, levántelo completamente hacia atrás como se muestra.

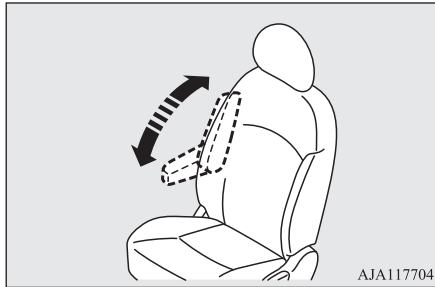

AJA117704

NOTA

- No se suba ni se siente en el apoyabrazos. Podría romperse.

Asiento trasero

E00401300018

Apoyabrazos*

E00401701758

Para utilizar el apoyabrazos, bájelo. Para volver a la posición original, empújela hacia atrás hasta que esté a ras con el asiento.

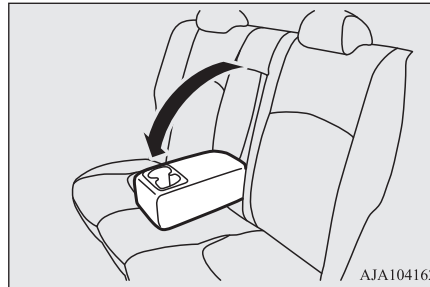

AJA104162

NOTA

- La superficie superior del apoyabrazos contiene un portavasos para los ocupantes de los asientos traseros. Consulte la sección "Portavasos" en la página 7-21.

Cabeceras

E00403302667

ADVERTENCIA

- Conducir sin las cabeceras en su lugar puede causarles a usted y a sus pasajeros lesiones graves o incluso la muerte en un accidente. Para reducir el riesgo de lesiones en un accidente, asegúrese siempre de que las cabeceras estén instaladas y colocadas de forma correcta cuando el asiento esté ocupado.

ADVERTENCIA

- No coloque nunca un cojín o algo similar en el respaldo del asiento. Esto puede afectar de forma negativa al rendimiento de la cabecera al aumentar la distancia entre la cabeza y la cabecera.
- Cuando una persona se siente en el asiento trasero, tire la cabecera hasta una altura en la que se bloquee en posición. Asegúrese de ajustarlo antes de comenzar a conducir. De lo contrario, podría sufrir lesiones graves como consecuencia de un impacto.

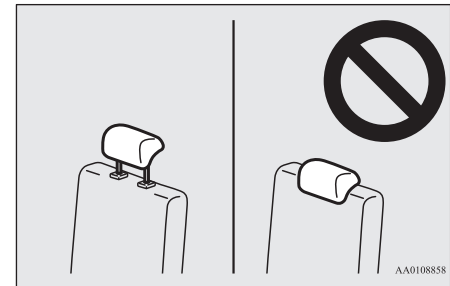

AA0108858

Para ajustar la altura

Ajuste la altura de la cabecera de modo que el centro de la cabecera esté lo más cerca posible del nivel del oído para reducir las posibilidades de lesiones en caso de colisión. Cualquier persona que sea demasiado alta para que la cabecera alcance el nivel del oído

Cinturones de seguridad

cuando esté sentado, debe ajustar el reposacabezas lo más alto posible.

Para levantar la cabecera, muévala hacia arriba. Para bajar el sistema de retención, muévala hacia abajo mientras presiona la perilla de ajuste de la altura (A) en la dirección de la flecha. Después de ajustarla, presione la cabecera hacia abajo y asegúrese de que se encuentra fija.

4

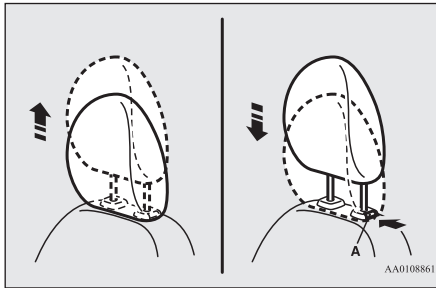

Para retirar

Levante la cabecera con la perilla de ajuste de la altura (A) presionada.

Instalación

Confirme que la cabecera está orientada en la dirección correcta y, a continuación, insértela en el respaldo mientras presiona la perilla de ajuste de la altura (A) en la dirección indicada por la flecha.

La palanca de la cabecera con las muescas de ajuste (B) debe instalarse en el orificio con el botón de ajuste (A).

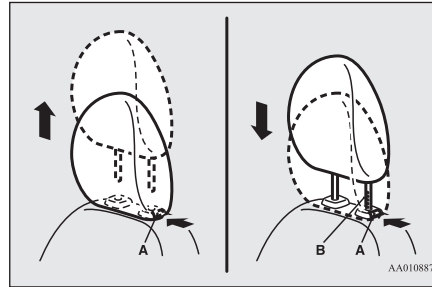

PRECAUCIÓN

- Confirme que la perilla de ajuste de la altura (A) está correctamente configurado como se muestra en la ilustración, y también levante las cabeceras para asegurarse de que no se salgan del respaldo del asiento.

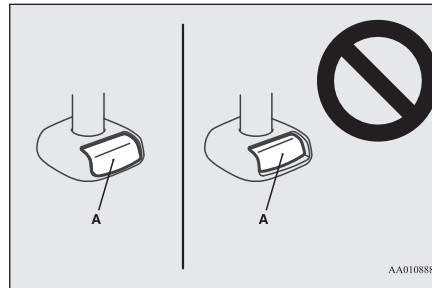

PRECAUCIÓN

- La forma y el tamaño de la cabecera varían según el asiento. Use siempre la cabecera adecuada para el asiento y no instale la cabecera en la dirección incorrecta.

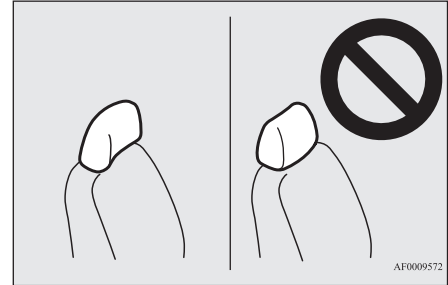

Cinturones de seguridad

E00404802496

Para protegerle a usted y a sus pasajeros en caso de accidente, lo más importante es que los cinturones de seguridad se usen correctamente mientras conduce.

El cinturón de seguridad del conductor y del pasajero delantero equipado con una bolsa de aire tiene un sistema del pretensor.

Estos cinturones se utilizan de la misma manera que un cinturón de seguridad convencional.

Consulte la sección “Sistema del pretensor de cinturón de seguridad y sistema del limitador de fuerza” en la página 4-9.

⚠ ADVERTENCIA

- Los cinturones de seguridad siempre deben ser usados por todos los adultos que manejan o viajan en este vehículo, y por todos los niños que son lo suficientemente grandes para usar los cinturones de seguridad correctamente. Otros niños deben usar siempre un sistema de sujeción para niños adecuado.
- Siempre coloque el cinturón de hombro sobre su hombro y sobre su pecho. Nunca lo debe colocar detrás de usted o debajo de su brazo.
- Un solo cinturón de seguridad debe ser utilizado por un solo ocupante. Es peligroso colocar un cinturón alrededor de un niño que esté sobre las piernas de un ocupante.
- El cinturón de seguridad proporciona a su usuario la máxima protección si el respaldo del respaldo reclinable se coloca en posición totalmente vertical. Cuando el respaldo está reclinado, existe un mayor riesgo de que el pasajero se deslice por debajo del cinturón, especialmente en un accidente de impacto hacia adelante, y puede resultar lesionado por el cinturón o por golpear el tablero de instrumentos o los respaldos de los asientos.
- Retire cualquier torcedura al usar el cinturón.

⚠ ADVERTENCIA

- El usuario no debe hacer modificaciones o adiciones, que puedan afectar el funcionamiento de los dispositivos de ajuste del cinturón de seguridad para eliminar la holgura o que afecten el ajuste del conjunto del cinturón de seguridad para eliminar la holgura.
- Nunca sostenga a un bebé o a un niño en sus brazos o en sus piernas mientras viaja en este vehículo, incluso cuando esté usando el cinturón de seguridad. Al hacerlo, existe el riesgo de que su hijo sufra lesiones graves o mortales en un choque o en una parada repentina.
- Siempre ajuste el cinturón para que tenga un ajuste perfecto.
- Use siempre la porción del cinturón correspondiente a su regazo, sobre sus caderas.
- No permita que los niños jueguen con los cinturones de seguridad. Si los niños juegan con los cinturones de seguridad al envolverlos alrededor de sus cuerpos, el cinturón de seguridad puede retraerse y ajustarse. Esto puede provocar lesiones graves o la muerte, como la asfixia. Esto puede ocurrir incluso si el vehículo está estacionado. Si no se puede liberar al niño del cinturón de seguridad, utilice una herramienta apropiada como un cuchillo o unas tijeras para cortar el cinturón de seguridad.

Cinturón de seguridad de 3 puntos (con mecanismo de bloqueo eléctrico)

E00404903553

Este tipo de cinturón no requiere de ajuste de longitud. Una vez puesto, el cinturón se ajusta al movimiento del usuario, pero en caso de un choque repentino o fuerte, el cinturón se bloquea automáticamente para sostener el cuerpo del usuario.

4

📖 NOTA

- Puede comprobar si el cinturón se bloquea tirando de él hacia delante rápidamente.

Abrochar

1. Jale el cinturón de seguridad lentamente mientras sostiene la placa de cierre.

📖 NOTA

- Cuando los cinturones de seguridad no se puedan sacar estando bloqueados, tire de ellos una vez con fuerza y luego regréselos. Luego, tire de los cinturones una vez más lentamente.

2. Inserte la placa de cierre en la hebilla hasta que se oiga un “clic”.

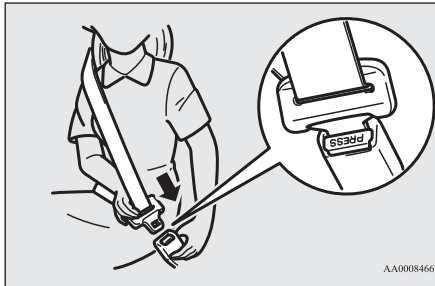

⚠ ADVERTENCIA

- Nunca utilice la porción del cinturón correspondiente a su regazo sobre su abdomen. Durante un accidente este puede presionar fuertemente sobre su abdomen y aumentar los riesgos de lesiones.
- Asegúrese de que la correa del cinturón de seguridad no esté torcida a la hora de usarla.

3. Tire ligeramente del cinturón para ajustar la holgura como desee.

Desabrochar

Sostenga la placa de cierre y presione el botón de la hebilla.

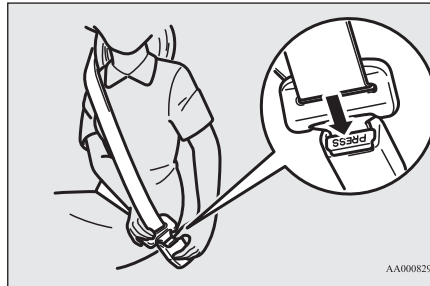

📖 NOTA

- A medida que el cinturón se retrae automáticamente, mantenga la placa de cierre sujeta mientras se retrae, de manera que el cinturón se guarde lentamente. Si no lo hace, podría dañar el vehículo.
- Si el cinturón de seguridad (A) o el anillo (B) se ensucian, es posible que no se retraiga con suavidad. Incluso si el cinturón de seguridad y el anillo no parecen estar sucios, en realidad pueden estar sucios. Limpie todo el cinturón de seguridad con una solución de detergente neutro y limpie el anillo. Quitar la suciedad no visible puede ayudar a que el cinturón de seguridad se retraiga más suavemente. Consulte "Limpieza de los cinturones de seguridad" en la página 9-3.

📖 NOTA

Tipo 1

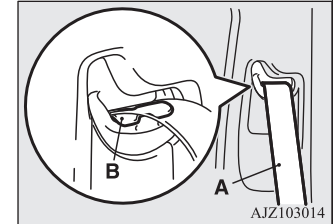

Tipo 2

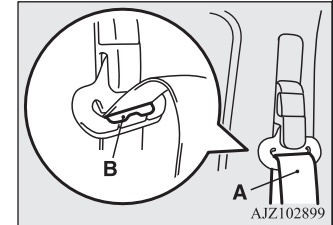

Recordatorio del cinturón de seguridad*

E00409802462

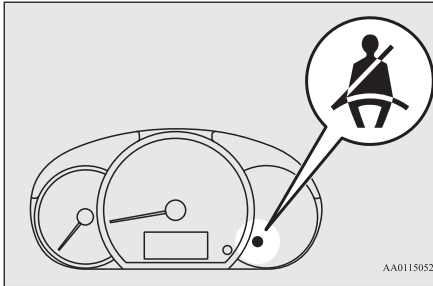

AA0115052

Si se pone el interruptor de encendido en la posición "ON" (ENCENDIDO) o se pone en ON el modo de funcionamiento mientras el cinturón de seguridad no está abrochado, la luz de advertencia se enciende y suena el tono aproximadamente 6 segundos para recordar al conductor y al pasajero delantero (si está incluido) que se abrochen el cinturón de seguridad.

Si el vehículo se conduce con el cinturón de seguridad desabrochado, la luz de advertencia parpadeará y el tono sonará intermitentemente hasta que se abroche el cinturón de seguridad.

NOTA

- Si el cinturón de seguridad permanece desabrochado, la luz de advertencia y el tono emitirán más advertencias cada vez que el vehículo se comience a mover desde una parada.
- En el caso del asiento del pasajero delantero, la función de advertencia sólo funciona cuando una persona está sentada en el asiento. (Vehículos con el recordatorio del cinturón de seguridad para el pasajero delantero)
- Cuando el equipaje se coloca en el asiento del acompañante en la parte delantera, un sensor en el cojín del asiento puede, dependiendo del peso y la posición del equipaje, hacer que suene la señal acústica y que se encienda la luz de advertencia. (Vehículos con el recordatorio del cinturón de seguridad para el pasajero delantero)

Anclaje ajustable del cinturón de seguridad (asientos delanteros)*

E00405001759

La altura del anclaje del cinturón de seguridad es regulable.

Para mover el anclaje, tire de la perilla del seguro (A) y deslice el anclaje hacia abajo hasta la posición deseada. Libere la perilla del seguro para asegurar el anclaje en posición.

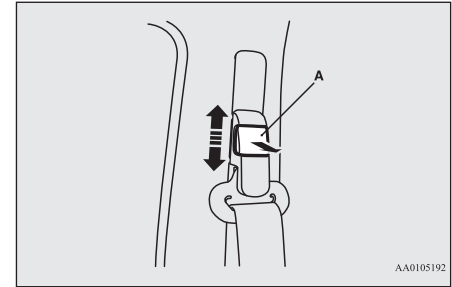

AA0105192

4

ADVERTENCIA

- Cuando ajuste el anclaje del cinturón de seguridad, colóquelo en una posición que sea lo suficientemente alta para que el cinturón haga contacto total con su hombro pero no toque su cuello.

Cinturones de cadera*

E00405100098

Los cinturones de cadera deben ajustarse sujetando el cinturón y la placa de cierre en ángulo recto y, a continuación, tirando del cinturón como se muestra en la ilustración para lograr un ajuste perfecto alrededor del ocupante.

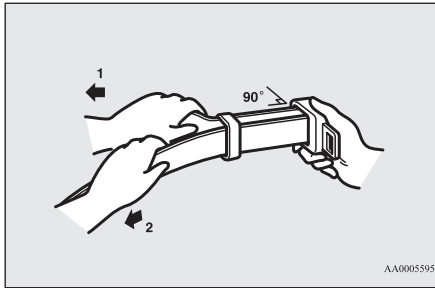

- 1- Ajustar
- 2- Aflojar

Mientras sostiene la placa de cierre, inserte la placa de cierre en la hebilla hasta que se oiga un “clíc”.

Correa guía del cinturón de seguridad (asiento trasero)

E00411201020

La correa guía del cinturón de seguridad para las posiciones exteriores del asiento trasero proporcionará una mayor comodidad del cinturón de seguridad.

Cuando el cinturón de seguridad de hombro se coloca a través de la correa guía del cinturón de seguridad, la correa guía del cinturón de seguridad posiciona mejor la correa del cinturón de seguridad lejos del cuello y la cabeza del ocupante.

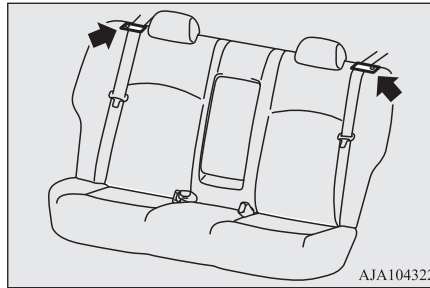

Instalación

1. Afloje el botón (A) de la correa guía del cinturón de seguridad. Pase la correa del cinturón de seguridad por la correa guía del cinturón de seguridad y abroche el botón.

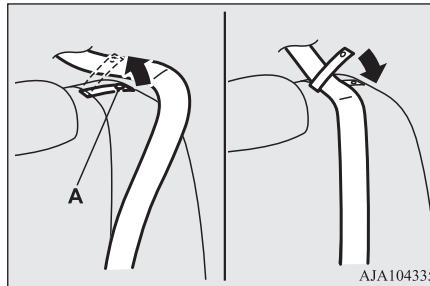

⚠ PRECAUCIÓN

- Asegúrese de que la parte de la correa del cinturón de seguridad que ha introducido en la correa guía del cinturón de seguridad no esté torcida. Una correa torcida puede causar un efecto negativo en el rendimiento del cinturón de seguridad.

2. Abróchese el cinturón de seguridad y asegúrese de que queda bien ajustado a su hombro.

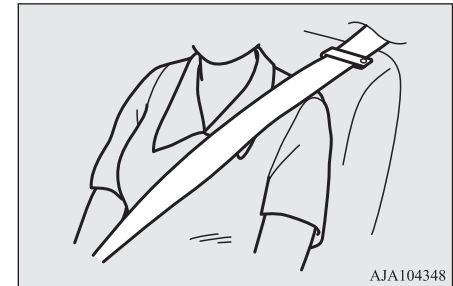

Sistema de sujeción para mujeres embarazadas

E00405600064

ADVERTENCIA

- Los cinturones de seguridad funcionan para todas las personas, incluidas mujeres embarazadas. Las mujeres embarazadas deben usar los cinturones de seguridad disponibles. Esto reducirá la probabilidad de lesiones tanto para la mujer como para el bebé no nacido. El cinturón de cadera debe usarse a través de los muslos y tan ajustado contra las caderas como sea posible, pero no a través de la cintura. Consulte a su doctor si tiene más preguntas o inquietudes.

Sistema del pretensor del cinturón de seguridad y sistema del limitador de fuerza

E00405701424

El cinturón de seguridad del conductor y del pasajero delantero equipado con una bolsa de aire dispone de un sistema de pretensores y de un sistema del limitador de fuerza.

Sistema del pretensor

E00405802291

Cuando el interruptor de encendido o el modo de funcionamiento se encuentran en las siguientes condiciones, si se produce un impacto frontal lo suficientemente grave como para herir al conductor y/o al pasajero delantero, el sistema del pretensor retraerá instantáneamente sus respectivos cinturones de seguridad, maximizando así la eficacia del cinturón de seguridad.

[Excepto para los vehículos equipados con el sistema de operación a distancia]

El interruptor de encendido está en la posición “ON” (Encendido) o “START” (Encendido).

[Vehículos equipados con el sistema de operación a distancia]

El modo de funcionamiento está ON (Encendido).

ADVERTENCIA

- Para obtener los mejores resultados de su pretensor del cinturón de seguridad, asegúrese de que ha ajustado su asiento correctamente y use el cinturón de seguridad correctamente.

PRECAUCIÓN

- Toda instalación de equipos de audio o las reparaciones en las proximidades de los pretensores de los cinturones de seguridad o de la consola del piso deben ser realizadas por un distribuidor autorizado de MITSUBISHI MOTORS. Es importante hacerlo porque el trabajo podría afectar a los sistemas con pretensores.
- Si necesita desechar el vehículo, consulte con un distribuidor autorizado de MITSUBISHI MOTORS. Es importante hacerlo porque la activación inesperada de los cinturones de seguridad con pretensores podría causar lesiones.

NOTA

- Los pretensores de los cinturones de seguridad se activarán si el vehículo sufre un impacto frontal grave, incluso si no están en uso.
- Los cinturones de seguridad con pretensores están diseñados para funcionar sólo una vez. Una vez activados los cinturones de seguridad con pretensores, estos deben ser reemplazados por un distribuidor autorizado de MITSUBISHI MOTORS.

Luces de advertencia del sistema de sujeción suplementario (SRS)

E00405900083

Las bolsas de aire del sistema de sujeción suplementario (SRS) y los pretensores de los cinturones de seguridad comparten esta luz de advertencia.

Consulte la sección “Luz de advertencia del SRS” en la página 4-26.

Sistema del limitador de fuerza

E00406000153

En caso de colisión, cada sistema del limitador de fuerza absorberá efectivamente la carga aplicada al cinturón de seguridad para minimizar el impacto al pasajero.

Sujeción para niños

E00406401835

Cuando transporte niños en su vehículo, siempre debe utilizar algún tipo de sistema de sujeción para niños de acuerdo con el tamaño del niño. Esto es exigido por ley en la mayoría de los países.

La normativa relativa a la conducción con niños en el asiento delantero puede variar de un país a otro. Se le aconseja que cumpla con las regulaciones pertinentes.

⚠ ADVERTENCIA

- Cuando sea posible, coloque a los niños en el asiento trasero. Las estadísticas de accidentes indican que los niños de todos los tamaños y edades son más seguros cuando están debidamente sujetos en el asiento trasero en lugar de en el asiento delantero.
- Sostener a un niño en sus brazos no es un sustituto de un sistema de sujeción. La falta de uso de un sistema de sujeción adecuado puede resultar en lesiones graves o mortales para su hijo.
- Los asientos de sujeción para niños deben ser utilizados por un solo niño.
- Al fijar un sistema de sujeción para niños en el asiento trasero, evite que los respaldos de los asientos de la parte delantera toquen el sistema de sujeción para niños. De lo contrario, el niño podría sufrir lesiones graves en caso de frenados bruscos o una colisión.

Precaución al instalar el asiento de sujeción para niños en un vehículo con bolsa de aire para el acompañante*

E00406501676

La etiqueta que se muestra aquí se encuentra en los vehículos con bolsa de aire del pasajero.

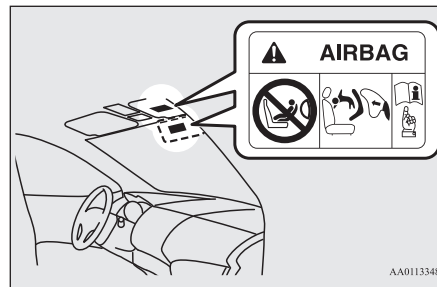

AA0113348

⚠ ADVERTENCIA

- ¡Peligro extremo!
NUNCA use un sistema de sujeción para niños orientado hacia atrás en un asiento protegido por una BOLSA DE AIRE ACTIVADA que esté frente a él, esto puede causar la MUERTE o LESIONES GRAVES al NIÑO.

📖 NOTA

- Las etiquetas pueden estar en diferentes lugares dependiendo del modelo de vehículo.

⚠ ADVERTENCIA

- En vehículos con bolsa de aire para el pasajero delantero, **NO** se debe usar un **SISTEMA DE SUJECIÓN PARA NIÑOS ORIENTADO HACIA ATRÁS** en el asiento del pasajero delantero, ya que coloca al bebé demasiado cerca de la bolsa de aire del pasajero. La fuerza de una bolsa de aire inflable puede causar la muerte o lesiones graves al niño. Un asiento de sujeción para niños orientado hacia atrás sólo debe utilizarse en el asiento trasero.



AHA100588

⚠ ADVERTENCIA

- Siempre que sea posible, se debe utilizar un **SISTEMA DE SUJECIÓN PARA NIÑOS ORIENTADO HACIA DELANTE** en el asiento trasero; si debe utilizarse en el asiento del pasajero delantero, ajuste el asiento a la posición más atrás. De lo contrario, podría causar la muerte o heridas graves al niño.

Bebés y niños pequeños

E00406602081

Cuando transporte a bebés y niños pequeños en su vehículo, siga las instrucciones que se dan a continuación.

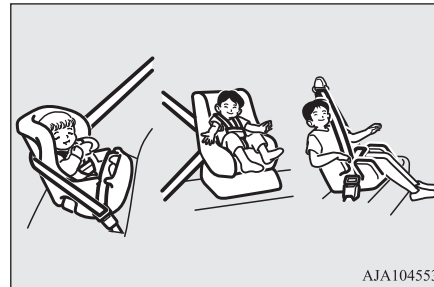

AJA104553

Instrucción:

- Para los bebés pequeños, se debe usar una silla de coche para bebé. Para niños pequeños cuya altura cuando están sentados permita que el cinturón de hombro esté en

contacto con la cara o la garganta, se debe usar un asiento para niños.

- El sistema de sujeción para niños debe ser apropiado para el peso y la estatura de su hijo y se debe ajustar de forma correcta al asiento de su vehículo. Para un mayor grado de seguridad: **EL SISTEMA DE SUJECIÓN PARA NIÑOS DEBE INSTALARSE EN EL ASIENTO TRASERO.**
- Antes de comprar un sistema de sujeción para niños, intente instalarlo en el asiento trasero para asegurarse de que encaja bien. Debido a la ubicación de las hebillas de los cinturones de seguridad y a la forma del cojín del asiento, puede ser difícil instalar de forma segura los sistemas de sujeción para niños de algunos fabricantes. Si el sistema de sujeción para niños se puede jalar hacia delante o hacia los lados fácilmente en el cojín del asiento después de apretar el cinturón de seguridad, elija el sistema de sujeción para niños de otro fabricante.

⚠ ADVERTENCIA

- Cuando instale un sistema de sujeción para niños, consulte las instrucciones proporcionadas por el fabricante del asiento de seguridad. De lo contrario, puede resultar en lesiones graves o mortales para su hijo.

⚠ ADVERTENCIA

- Después de la instalación, empuje y tire del sistema de sujeción para niños hacia adelante y hacia atrás, y de un lado a lado, para asegurarse que está bien sujeto. Si el sistema de sujeción para niños no está instalado de forma segura, puede causar lesiones al niño o a otros ocupantes en caso de accidente o de paradas repentinas.
- Cuando el sistema de sujeción para niños no esté en uso, manténgalo asegurado con el cinturón de seguridad o quítelo del vehículo para evitar que este se desplace dentro del vehículo durante un accidente.

Niños mayores

E00406700134

Los niños que hayan superado el tamaño del sistema de sujeción para niños deben sentarse en el asiento trasero y usar un cinturón de seguridad que combine el regazo y el hombro. La parte del cinturón que cubre el regazo debe estar bien ajustada y colocada en la parte baja del abdomen, de manera que quede por debajo de la parte superior del hueso de la cadera. De lo contrario, el cinturón podría introducirse en el abdomen del niño durante un accidente y causar lesiones.

Adecuación a diferentes posiciones ISOFIX

E00411402667

Grupo de peso	Clase de tamaño	Fijación	Posiciones ISOFIX del vehículo	
			Parte trasera (lado izquierdo/lado derecho)	
cuna de viaje	F	ISO/L1	X	
	G	ISO/L2	X	
0 -Hasta 10 kg	E	ISO/R1	IL	
0+ -Hasta 13 kg	E	ISO/R1	IL	
	—	ISO/R2X	IL	
	D	ISO/R2	IL	
	C	ISO/R3	IL	
I -9 a 18 kg	—	ISO/R2X	IL	
	D	ISO/R2	IL	
	C	ISO/R3	IL	
	B	ISO/F2	IUF	
	B1	ISO/F2X	IUF	
	A	ISO/F3	IUF	
II -15 a 25 kg	—	—	X	
III -22 a 36 kg	—	—	X	

4

PRECAUCIÓN

- Cuando instale un sistema de sujeción para niños, retire la cabecera del asiento.

Definición de caracteres a ser introducidos en el gráfico anterior:

- IUF- Adecuado para los sistemas de sujeción para niños ISOFIX de categoría universal aprobados para su uso en el grupo de peso.
- IL- Adecuado para los asientos de sujeción para niños ISOFIX de categoría semiuniversal homologados para su uso en el grupo de peso.
- X- La posición ISOFIX no es adecuada para un sistema de sujeción para niños ISOFIX de este grupo de peso.

Adecuación a las diferentes posiciones de asiento

E00406804032

Grupo de peso	Posición de asiento		
	Pasajero delantero	Parte trasera	
		Lado izquierdo/lado derecho	Centro
0 -Hasta 10 kg	X	U	X
0+ -Hasta 13 kg	X	U	X
I -9 a 18 kg	UF	U	X
II -15 a 25 kg	UF*	U*	X
III -22 a 36 kg	UF*	U*	X

*: no retire la cabecera cuando instale un cojín elevador.

PRECAUCIÓN

- Cuando instale un sistema de sujeción para niños, retire la cabecera del asiento. No obstante, no retire la cabecera cuando instale un cojín elevador (vaya a la página 4-16).
- Cuando instale un sistema de sujeción para niños en el asiento del pasajero delantero, ajuste el ángulo del respaldo delantero a 2 pasos hacia atrás desde la primera posición de bloqueo.

Definición de caracteres a ser introducidos en el gráfico anterior:

- UF- Adecuado para sistemas de sujeción de categoría “universal” orientados hacia delante y aprobados para su uso en este grupo de peso.
- U- Adecuado para los sistemas de retención de categoría “universal” homologados para su uso en este grupo de peso.
- X- Posición del asiento no apta para niños de este grupo de peso.

Instalación de un sistema de sujeción para niños en el anclaje inferior (soportes de retención infantil ISOFIX) y en el anclaje de amarre*

E00408902349

Ubicación del anclaje inferior

El asiento trasero de su vehículo está equipado con anclajes inferiores para fijar un sistema de sujeción para niños con fijaciones ISOFIX.

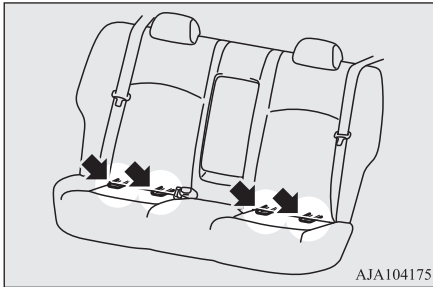

Ubicación del anclaje de amarre

Existen 2 puntos de fijación en la repisa trasera, situados detrás de la parte superior de su asiento trasero. Estos son para asegurar una correa de amarre del sistema de sujeción para niños a cada una de las 2 posiciones de los asientos del asiento trasero de su vehículo.

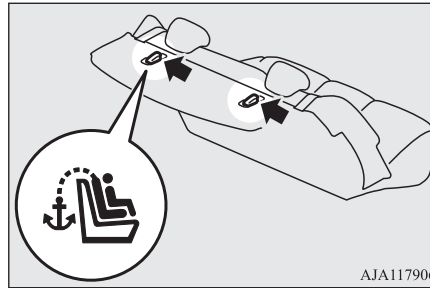

⚠ ADVERTENCIA

- Los anclajes de los asientos de sujeción para niños están diseñados para soportar únicamente las cargas impuestas por los asientos de sujeción para niños correctamente instalados. Bajo ninguna circunstancia deben usarse para cinturones de seguridad de adultos, arneses o para fijar otros artículos o equipos al vehículo.

Sistema de sujeción para niños con fijaciones ISOFIX

El sistema de sujeción para niños está diseñado únicamente para asientos que incorporan anclajes inferiores. Sujete el sistema de sujeción para niños con los anclajes inferiores.

No es necesario mantener el sistema de sujeción para niños utilizando los cinturones de seguridad del vehículo.

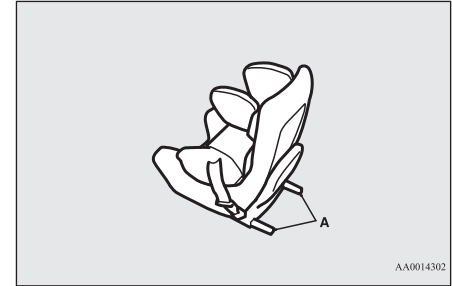

A: Conectores del sistema de sujeción para niños

Instalación:

1. Retire cualquier material extraño dentro o alrededor de los conectores y asegúrese de que el cinturón de seguridad del vehículo esté en su posición normal de almacenamiento.
2. Retire la cabecera del lugar en el que desea instalar un sistema de sujeción para niños.
Consulte la sección “Cabeceras” en la página 4-3.
3. Abra un poco el espacio entre el cojín del asiento (A) y el respaldo (B) con la mano para localizar los anclajes inferiores (C).

- Empuje los conectores del sistema de sujeción para niños (D) en los anclajes inferiores (C) de acuerdo con las instrucciones proporcionadas por el fabricante del sistema de sujeción para niños.

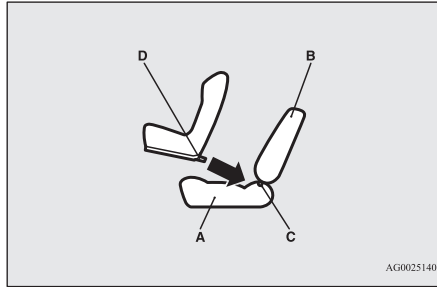

- A: Cojín del asiento del vehículo
B: Respaldo del vehículo
C: Anclaje inferior
D: Conector

Si su sistema de sujeción para niños requiere el uso de una correa de amarre, sujete la correa de amarre de acuerdo con los pasos 5 a 6.

- Abra la cubierta del anclaje de sujeción tirando de ella hacia atrás con sus manos como se ilustra.
- Asegure el gancho de la correa de amarre (E) del sistema de sujeción para niños al soporte del anclaje de amarre (F) y apriete la correa de amarre para que quede debidamente sujeta.

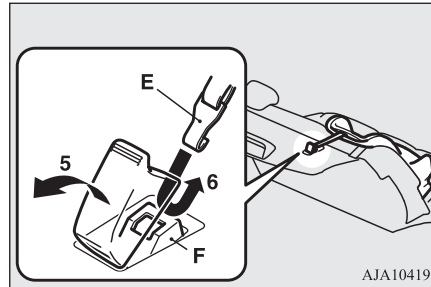

- Presione y tire del sistema de sujeción para niños en todas las direcciones para asegurarse de que está bien sujeto.

Instalación de un sistema de sujeción para niños con un cinturón de seguridad de 3 puntos (con mecanismo de bloqueo eléctrico) o un cinturón de cadera

E00407102054

Instalación:

- Coloque un sistema de sujeción para niños en el asiento en el que desee instalarlo y retire la cabecera del asiento. Consulte la sección “Cabeceras” en la página 4-3.

⚠ PRECAUCIÓN

- No retire la cabecera cuando instale un cojín elevador.

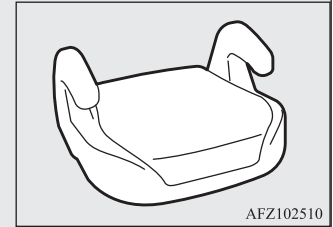

- Pase el cinturón a través del sistema de sujeción para niños siguiendo las instrucciones del fabricante del asiento de sujeción para niños y, a continuación, inserte la placa de cierre en la hebilla.
- Quite toda la holgura de un cinturón de cadera tirando de las correas a través de la función de ajuste del cinturón.

El cinturón de seguridad de 3 puntos no requiere ajuste de longitud, elimine toda holgura utilizando el broche de bloqueo.

- Antes de poner al niño en el asiento de seguridad, empuje y tire del asiento de seguridad en todas las direcciones para asegurarse de que esté bien sujeto. Haga esto siempre antes de usarlo.

⚠ ADVERTENCIA

- Para algunos tipos de sistemas de sujeción para niños, se debe utilizar el broche de bloqueo (A) para ayudar a evitar lesiones personales durante una colisión o una maniobra repentina. Deberá instalarse y utilizarse de acuerdo con las instrucciones del fabricante del asiento de sujeción para niños. El broche de bloqueo debe retirarse cuando se retira el asiento de sujeción para niños.

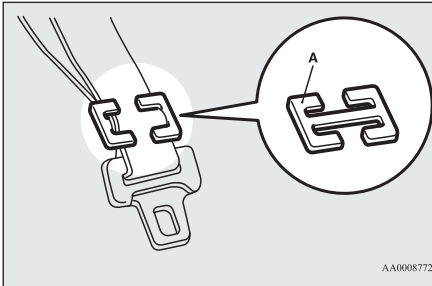

AA0008772

Inspección de cinturones de seguridad

E00406301977

Compruebe que los cinturones no estén cortadas, desgastadas o deshilachados y que no tengan partes metálicas agrietadas o deformadas. Reemplace el conjunto de la correa si está defectuoso.

⚠ ADVERTENCIA

- Todos los conjuntos de cinturones de seguridad, incluidos los retractores y los accesorios de fijación, deben ser inspeccionados por un distribuidor autorizado de MITSUBISHI MOTORS después de cualquier colisión. Recomendamos que los conjuntos de cinturones de seguridad en uso durante una colisión sean reemplazados a menos que la colisión sea leve y los cinturones no muestren daños y continúen funcionando correctamente.
- No intente reparar o reemplazar ninguna parte del conjunto del cinturón de seguridad; le recomendamos que lo haga un distribuidor autorizado de MITSUBISHI MOTORS. Si esto no lo realiza un distribuidor autorizado de MITSUBISHI MOTORS podría reducir la efectividad de los cinturones de seguridad y podría causar lesiones graves en caso de un accidente.
- Una vez que el pretensor se ha activado, no se puede volver a utilizar. Debe sustituirse junto con el retractor.

⚠ ADVERTENCIA

- No introduzca objetos extraños (trozos de plástico, clips, botones, etc.) en el mecanismo de la hebilla o del retractor. Además, no modifique, quite ni instale el cinturón de seguridad. De lo contrario, es posible que el cinturón de seguridad no pueda proporcionar una protección adecuada en caso de colisión u otra situación.

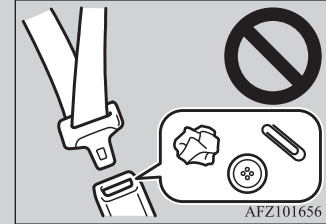

- Una correa sucia debe limpiarse con detergente neutro en agua tibia. Después de enjuagar en agua, dejar secar a la sombra. No intente blanquear o volver a teñir las correas porque esto afecta sus características.

Sistema de sujeción suplementario (SRS) - Bolsa de aire

E00407203658

La información escrita en esta sección del sistema de sujeción suplementario (SRS) contiene puntos importantes relacionados con las

bolsas de aire del conductor y del pasajero delantero, las bolsas de aire laterales y las bolsas de aire de cortina.

Las bolsas de aire del sistema de sujeción suplementario (SRS) del conductor y del pasajero delantero (si se incluyen) están diseñadas para complementar la protección primaria de los sistemas de cinturones de seguridad del lado del conductor y del pasajero delantero, proporcionando a los ocupantes protección contra lesiones en la cabeza y el pecho en ciertas colisiones frontales de moderadas a graves.

Las bolsas de aire laterales del sistema de sujeción suplementario (SRS) (si está incluido) están diseñadas para complementar el uso adecuado de los cinturones de seguridad y proporcionar al conductor y al pasajero delantero protección contra lesiones en el pecho en ciertas colisiones de impacto lateral de moderadas a graves.

Las bolsas de aire de cortina del sistema de sujeción suplementario (SRS) (si está incluido) están diseñadas para complementar los cinturones de seguridad debidamente usados y proporcionar al conductor y a los pasajeros de asientos delantero y trasero protección contra lesiones en la cabeza en ciertas colisiones de impacto lateral de moderadas a graves.

El SRS NO sustituye a los cinturones de seguridad; para obtener la máxima protección en todo tipo de choques y accidentes, todas las personas que conduzcan o viajen en este

vehículo deben llevar SIEMPRE el cinturón de seguridad.

Modo de funcionamiento del sistema de sujeción suplementario

E00407303473

El SRS incluye los siguientes componentes:

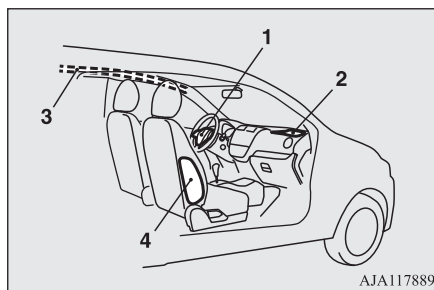

- 1- Módulo de bolsa de aire (Conductor)
- 2- Módulo de bolsa de aire (Pasajero)*
- 3- Módulos de bolsa de aire de cortina*
- 4- Módulos de bolsa de aire laterales*

Solo cuando el interruptor de encendido o el modo de funcionamiento estén en las siguientes condiciones, las bolsas de aire funcionarán.

[Excepto para los vehículos equipados con el sistema de operación a distancia]

El interruptor de encendido está en la posición "ON" (Encendido) o "START" (Encendido).

[Vehículos equipados con el sistema de operación a distancia]

El modo de funcionamiento está ON (Encendido).

El despliegue de las bolsas de aire produce un ruido repentino y fuerte, y libera algo de humo y polvo, pero estas condiciones no son perjudiciales, y no indican un incendio en el vehículo. Las personas con problemas respiratorios pueden sentir irritación temporal por los productos químicos utilizados para producir el despliegue; abra las ventanas después del despliegue de la bolsa de aire, si es seguro hacerlo.

Las bolsas de aire se desinflan muy rápidamente después del despliegue, por lo que hay poco peligro de que la visión se oscurezca.

⚠ PRECAUCIÓN

- Las bolsas de aire se inflan a una velocidad extremadamente rápida. En ciertas situaciones, el contacto con las bolsas de aire inflables puede resultar en abrasiones, cortes leves, moretones y cosas por el estilo.

⚠ ADVERTENCIA

- **ES MUY IMPORTANTE QUE ESTÉ SENTADO DE FORMA CORRECTA.** Un conductor o pasajero delantero que esté sentado demasiado cerca del volante o del tablero de instrumentos durante el despliegue de la bolsa de aire puede resultar gravemente herido o incluso morir. Las bolsas de aire se inflan muy rápido y con mucha fuerza. Si el conductor y los pasajeros no están debidamente sentados y sujetos, es posible que las bolsas de aire no lo protejan adecuadamente y podrían causar lesiones graves o fatales cuando se inflen.
- No se sienta en el borde del asiento ni incline la cabeza o el pecho cerca del volante o del tablero de instrumentos. No coloque sus pies o piernas sobre o contra el tablero de instrumentos.
- Siente a todos los bebés y niños pequeños en el asiento trasero y sujételos correctamente utilizando un sistema de sujeción para niños adecuado. El asiento trasero es el más seguro para bebés y niños.

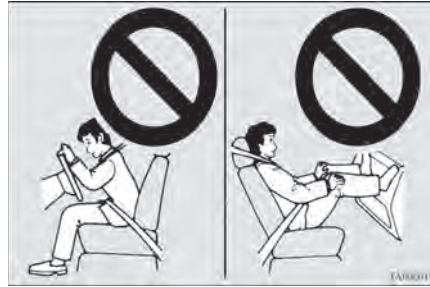
**⚠ ADVERTENCIA**

- Los bebés y los niños pequeños nunca deben estar sin cinturón, parados contra el tablero de instrumentos o sostenidos en sus brazos o en su regazo. Podrían resultar gravemente heridos o morir en una colisión, incluso cuando se infla la bolsa de aire. Deben estar debidamente sentados en el asiento trasero en un sistema de sujeción para niños adecuado. Véase la sección “Sujeción para niños” de este manual del propietario.

⚠ ADVERTENCIA

- Los niños mayores deben sentarse en el asiento trasero, usando correctamente el cinturón de seguridad, con un asiento elevador apropiado si es necesario.

Precaución al instalar el asiento de sujeción para niños en un vehículo con bolsa de aire para el pasajero delantero*

E00408802641

La etiqueta que se muestra aquí se encuentra en los vehículos con bolsa de aire del pasajero.

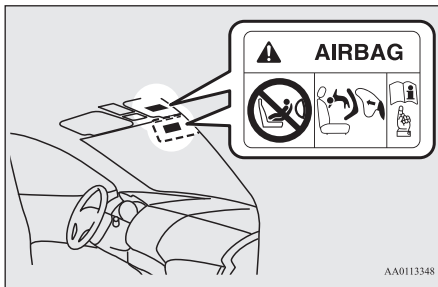

AA0113348

⚠️ ADVERTENCIA

- ¡Peligro extremo!
NUNCA use un sistema de sujeción para niños orientado hacia atrás en un asiento protegido por una BOLSAS DE AIRE ACTIVA que esté frente a él, esto puede causar la MUERTE o LESIONES GRAVES al NIÑO.

📖 NOTA

- Las etiquetas pueden estar en diferentes lugares dependiendo del modelo de vehículo.

Sistema de bolsas de aire delanteras del conductor y del pasajero

E00407400864

La bolsa de aire del conductor se encuentra debajo de la cubierta acolchada en el centro del volante. La bolsa de aire del pasajero se encuentra en el tablero de instrumentos situado encima de la guantera.

La bolsa de aire del pasajero delantero se despliega al mismo tiempo que la del conductor, aunque el asiento del pasajero no esté ocupado.

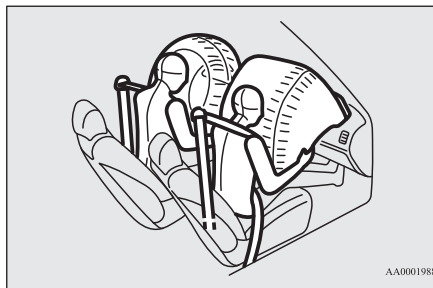

AA0001988

Despliegue de las bolsas de aire delanteras

E00412501336

Las bolsas de aire delanteras ESTÁN DISEÑADAS PARA DESPLEGARSE en las siguientes situaciones...

Las bolsas de aire delanteras están diseñadas para desplegarse cuando el vehículo sufre un impacto frontal moderado a severo. Una condición típica se muestra en la ilustración.

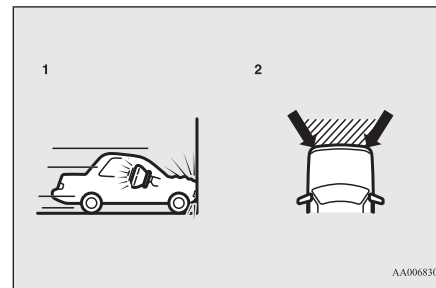

- 1- Colisión frontal con una pared sólida a una velocidad de aproximadamente 25 km/h o superior
- 2- Impacto frontal de moderado a severo dentro del área sombreada entre las flechas

Las bolsas de aire delanteras se desplegarán si la gravedad del impacto es superior al nivel

de umbral diseñado, comparable a una colisión de aproximadamente 25 km/h al impactar directamente contra una pared sólida que no se mueve ni se deforma. Si la gravedad del impacto es inferior al límite anterior, las bolsas de aire delanteras no podrán desplegarse. Sin embargo, este límite de velocidad será considerablemente mayor si el vehículo choca contra un objeto que absorbe el impacto ya sea deformando o moviéndose (por ejemplo, otro vehículo parado, un poste o una barandilla).

Debido a que las colisiones frontales pueden moverlo fácilmente fuera de su posición, es importante que siempre use correctamente los cinturones de seguridad. Los cinturones de seguridad le ayudarán a mantener una distancia segura del volante y del tablero de instrumentos durante las etapas iniciales del despliegue de la bolsa de aire. La fase inicial de inflado de la bolsa de aire es la más potente y puede causar lesiones graves o la muerte. Además, los cinturones de seguridad de su vehículo son su principal medio de protección en caso de colisión. Las bolsas de aire del sistema de sujeción suplementario (SRS) están diseñadas para proporcionar una protección adicional. Por lo tanto, para su seguridad y la seguridad de todos los ocupantes, asegúrese de usar siempre correctamente los cinturones de seguridad.

Puede que las bolsas de aire delanteras NO SE DESPLIEGUEN en las siguientes situaciones...

Con ciertos tipos de colisiones frontales, la estructura de la carrocería del vehículo está diseñada para absorber el impacto y ayudar a proteger a los ocupantes de daños. (El área frontal de la carrocería del vehículo puede deformarse significativamente a medida que absorbe el impacto). En tales circunstancias, las bolsas de aire delanteras no podrán desplegarse independientemente de la deformación y los daños sufridos por la carrocería del vehículo.

En la ilustración se muestran ejemplos de algunas condiciones típicas.

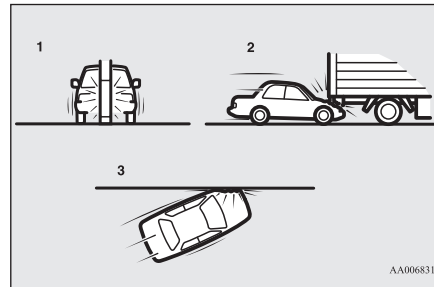

- 1- Colisión con un poste, árbol u otros objetos estrechos
- 2- El vehículo se desliza por debajo de la carrocería trasera de un camión
- 3- Impactos oblicuos frontales

Debido a que las bolsas de aire delanteras no protegen al ocupante en todo tipo de colisiones frontales, asegúrese de usar siempre correctamente los cinturones de seguridad.

Las bolsas de aire delanteras NO ESTÁN DISEÑADAS PARA DESPLEGARSE en las siguientes situaciones...

Las bolsas de aire delanteras no están diseñadas para desplegarse en condiciones en las que normalmente no pueden proporcionar protección al ocupante.

Estas condiciones se muestran en la ilustración.

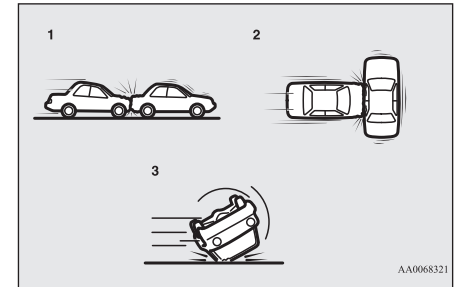

- 1- Colisión en la parte trasera de su vehículo
- 2- Colisiones laterales
- 3- El vehículo rueda sobre su costado o techo

Debido a que las bolsas de aire delanteras no protegen al ocupante en todo tipo de colisiones, asegúrese de usar siempre correctamente los cinturones de seguridad.

Puede que las bolsas de aire delanteras SE DESPLIEGUEN en las siguientes situaciones...

Las bolsas de aire delanteras pueden desplegarse si la parte inferior del vehículo sufre un impacto moderado a grave (daños en el chasis).

En la ilustración se muestran ejemplos de algunas condiciones típicas.

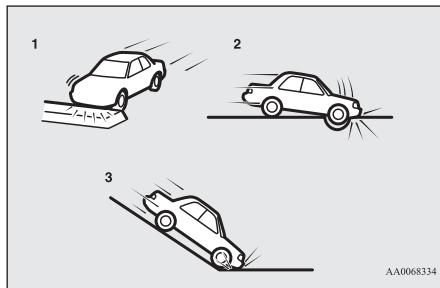

- 1- Colisión con un terraplén/isla o bordillo elevado
- 2- El vehículo se desplaza sobre un agujero profundo/bache
- 3- El vehículo baja por una pendiente pronunciada y golpea el suelo

Debido a que las bolsas de aire delanteras pueden desplegarse en ciertos tipos de impactos inesperados, como se muestra en la ilustración, que pueden moverlo fácilmente fuera de su posición, es importante que siempre use correctamente los cinturones de seguridad.

Los cinturones de seguridad le ayudarán a mantener una distancia segura del volante y del tablero de instrumentos durante las etapas iniciales del despliegue de la bolsa de aire. La fase inicial de inflado de las bolsas de aire es la más enérgica y puede causar lesiones graves o mortales si se entra en contacto con ella en esta fase.

⚠ ADVERTENCIA

- No coloque nada en la cubierta acolchada del volante, como material de tapicería, insignias, etc. Podría golpear y herir a un ocupante si la bolsa de aire se infla.
- No coloque ni fije nada en el tablero de instrumentos que se encuentra encima de la guantera. Podría golpear y herir a un ocupante si la bolsa de aire se infla.



⚠ ADVERTENCIA

- No coloque accesorios en el parabrisas ni delante de este. Estos objetos podrían restringir el inflado de las bolsas de aire, o golpear y herir a un ocupante si las bolsas de aire se inflan.
- No coloque paquetes, mascotas u otros objetos entre las bolsas de aire y el conductor o el pasajero delantero. Podría afectar el rendimiento de las bolsas de aire, o podría causar lesiones cuando se inflan.
- Inmediatamente después del inflado de la bolsa de aire, varios componentes del sistema de bolsa de aire estarán calientes. No los toque; podría quemarse.
- El sistema de bolsas de aire está diseñado para funcionar solo una vez. Una vez que las bolsas de aire se hayan desplegado, no volverán a funcionar. Se deben reemplazar de inmediato y el sistema de bolsas de aire completo debe ser inspeccionado por un distribuidor autorizado de MITSUBISHI MOTORS.

Sistema de bolsa de aire lateral*

E00407601948

Las bolsas de aire laterales (A) se encuentran en los respaldos de los asientos del conductor y del pasajero.

La bolsa de aire lateral está diseñada para inflarse solo en el lado del vehículo que recibe el impacto, incluso si no hay pasajeros en el asiento delantero.

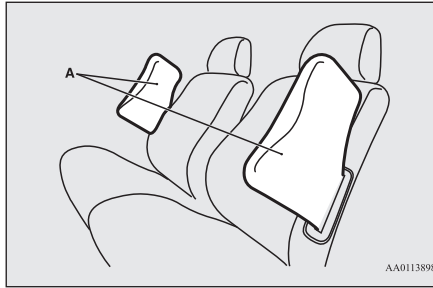

La etiqueta que se muestra aquí se encuentra en los respaldos de los asientos con bolsa de aire lateral.



Sistema de bolsa de aire de cortina*

E00409102061

Las bolsas de aire de cortina están contenidas en los pilares frontales y en el raíl lateral del techo. La bolsa de aire de cortina está diseñada para inflarse solo en el lado del vehículo

que se ha impactado, incluso sin pasajeros en el asiento delantero o del asiento trasero.

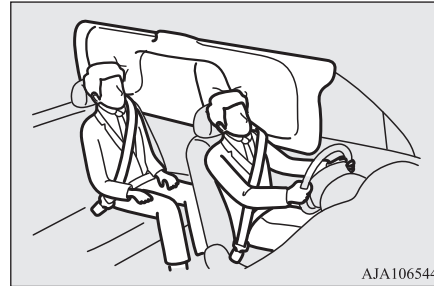

Despliegue de las bolsas de aire laterales y de cortina

E00407702744

Las bolsas de aire laterales y las bolsas de aire de cortina ESTÁN DISEÑADAS PARA ACTIVARSE cuando...

Las bolsas de aire laterales y las bolsas de aire de cortina están diseñadas para desplegarse cuando el vehículo sufre un impacto lateral de moderado a severo en el centro del compartimiento de pasajeros.

La condición típica se muestra en la ilustración.

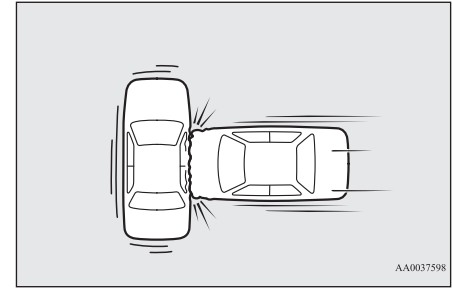

Los cinturones de seguridad de su vehículo son su principal medio de protección en caso de colisión. Las bolsas de aire laterales SRS y la bolsa de aire de cortina están diseñadas para proporcionar una protección adicional. Por lo tanto, para su seguridad y la seguridad de todos los ocupantes, asegúrese de usar siempre correctamente los cinturones de seguridad.

Las bolsas de aire laterales y las bolsas de aire de cortina PODRÍAN NO ACTIVARSE cuando...

Con ciertos tipos de colisiones laterales, la estructura de la carrocería del vehículo está diseñada para absorber el impacto y ayudar a proteger a los ocupantes de daños. (El área lateral de la carrocería del vehículo puede deformarse significativamente a medida que absorbe el impacto). En tales circunstancias, las bolsas de aire laterales y las bolsas de aire de cortina no podrán desplegarse independientemente de la deformación y los daños

sufridos por la carrocería del vehículo. En la ilustración se muestran ejemplos de algunas condiciones típicas.

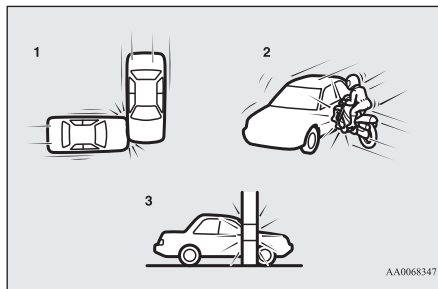

- 1- Impactos laterales en una zona alejada del compartimiento de pasajeros
- 2- Una motocicleta u otro vehículo pequeño similar choca con el costado del vehículo
- 3- Colisión con un poste, árbol u otro objeto estrecho

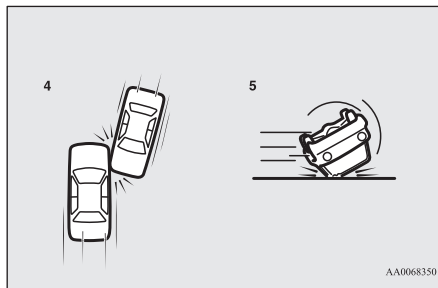

- 4- Impactos oblicuos laterales
- 5- El vehículo rueda sobre su costado o techo

Debido a que las bolsas de aire laterales y de cortina no protegen al ocupante en todo tipo de colisiones laterales, asegúrese de usar siempre correctamente los cinturones de seguridad.

Las bolsas de aire laterales y las bolsas de aire de cortina **NO ESTÁN DISEÑADAS PARA ACTIVARSE** cuando...

Las bolsas de aire laterales y las bolsas de aire de cortina no están diseñadas para desplegarse en condiciones en las que normalmente no pueden proporcionar protección al ocupante. Las condiciones típicas se muestran en la ilustración.

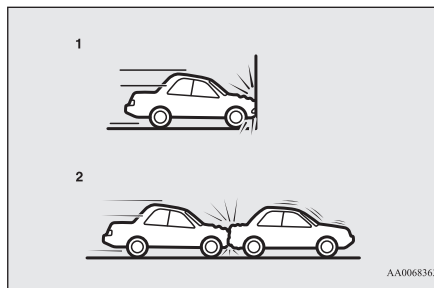

- 1- Colisiones frontales
- 2- Colisión en la parte trasera de su vehículo

Debido a que las bolsas de aire laterales y de cortina no protegen al ocupante en todo tipo de colisiones, asegúrese de usar siempre correctamente los cinturones de seguridad.

⚠ ADVERTENCIA

- Las bolsas de aire laterales y las bolsas de aire de cortina están diseñadas para complementar los cinturones de seguridad del conductor y del asiento del pasajero en determinados impactos laterales. Los cinturones de seguridad deben usarse siempre correctamente, y el conductor y el pasajero deben sentarse bien de espaldas y en posición vertical sin apoyarse en la ventana o la puerta.
- La bolsa de aire lateral y la bolsa de aire de cortina se inflan con gran fuerza. El conductor y el pasajero no deben sacar los brazos por la ventana ni apoyarse en la puerta, a fin de reducir el riesgo de lesiones graves o incluso mortales causadas por la bolsa de aire lateral y la bolsa de aire de cortina que se despliegan.



⚠ ADVERTENCIA

- No permita que ningún ocupante del asiento trasero se agarre al respaldo de ninguno de los asientos delanteros para reducir el riesgo de lesiones por el despliegue de la bolsa de aire lateral. Se debe tener especial cuidado con los niños.
- No coloque ningún objeto cerca o delante del respaldo de ninguno de los asientos delanteros. Podrían interferir con el inflado adecuado de las bolsas de aire laterales, y también podrían causar lesiones si son lanzadas al aire por el despliegue de las bolsas de aire laterales.
- No coloque adhesivos, etiquetas o adornos adicionales en el respaldo de ninguno de los asientos delanteros. Podrían interferir con el inflado adecuado de las bolsas de aire laterales.
- No instale fundas de asiento en asientos con bolsas de aire laterales.
No vuelva a cubrir los asientos que tengan bolsas de aire laterales. Esto podría interferir con el inflado adecuado de las bolsas de aire laterales.

⚠ ADVERTENCIA

- No coloque un micrófono (A) ni ningún otro dispositivo u objeto alrededor de la parte donde se activan las bolsas de aire de cortina (B), como en el parabrisas, los cristales laterales de las puertas, los montantes delantero y trasero y las asas laterales del techo o las manillas de asistencia. Cuando las bolsas de aire de cortina se inflan, el micrófono u otro dispositivo u objeto será lanzado con gran fuerza o las bolsa de aire de cortina pueden no activarse correctamente, resultando en la muerte o lesiones graves.

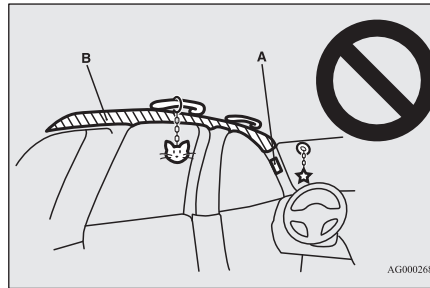
**⚠ ADVERTENCIA**

- Nunca instale los sistemas de sujeción para niños orientados hacia atrás en el asiento del pasajero delantero. Debe utilizarse un sistema de sujeción para niños orientada hacia delante en el asiento trasero cuando sea posible. Si es necesario utilizar un sistema de sujeción para niños orientada hacia delante en el asiento del pasajero delantero, ajuste el asiento en la posición que quede más atrás y asegúrese de que el niño permanezca en el sistema de sujeción y alejado de la puerta.
- No permita que el niño se apoye o se acerque a la puerta, incluso si el niño está sentado en un sistema de sujeción para niños.

La cabeza del niño tampoco debe estar apoyada ni cerca de la zona donde se encuentran la bolsa de aire lateral y la bolsa de aire de cortina. Es peligroso que la bolsa de aire lateral y la bolsa de aire de cortina se inflen.

Si no se siguen todas estas instrucciones, se pueden producir lesiones graves o mortales en el niño.

- Recomendamos que los trabajos alrededor y en las bolsas de aire laterales y en el sistema de bolsas de aire de cortina sean realizados por un distribuidor autorizado de MITSUBISHI MOTORS.

Luces de advertencia del sistema de sujeción suplementario (SRS)

E00407802918

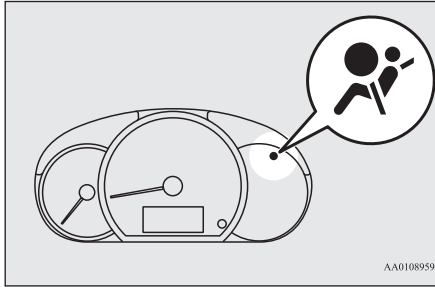

4

Hay una luz de advertencia del sistema de sujeción suplementario (SRS) en el tablero de instrumentos. El sistema se verifica a sí mismo cada vez que el interruptor de encendido se pone en posición "ON" (Encendido) o el modo de funcionamiento se pone en ON. La luz de advertencia del SRS se encenderá después de varios segundos y luego se apagará. Esto es normal y significa que el sistema está funcionando de forma correcta.

Si hay un problema con uno o más de los componentes del SRS, la luz de advertencia se encenderá y permanecerá encendida. La bolsa de aire del SRS y el sistema del pretensor de los cinturones de seguridad comparten la luz de advertencia del SRS.

⚠ ADVERTENCIA

- Si se produce alguna de las siguientes condiciones, puede haber un problema con las bolsas de aire del sistema de sujeción suplementario (SRS) y/o con los pretensores del cinturón de seguridad y es posible que no funcionen de forma correcta en una colisión o que se activen repentinamente sin que se produzca una colisión:
 - Incluso cuando el interruptor de encendido o el modo de funcionamiento está en ON (Encendido), la luz de advertencia del sistema de sujeción suplementario (SRS) no se enciende o permanece encendida.
 - La luz de advertencia del SRS se ilumina durante la conducción.

Las bolsas de aire del sistema de sujeción suplementario (SRS) y los pretensores del cinturón de seguridad están diseñados para ayudar a reducir el riesgo de lesiones graves o muerte en ciertas colisiones.

Si se da alguna de las condiciones anteriores, haga revisar su vehículo inmediatamente por un distribuidor autorizado de MITSUBISHI MOTORS.

Mantenimiento del SRS

E00407902919

⚠ ADVERTENCIA

- Cualquier mantenimiento que se realice en, o cerca de los componentes del SRS lo debe realizar solo un distribuidor autorizado de MITSUBISHI MOTORS. No permita que nadie más realice ningún servicio, inspección, mantenimiento o reparación de ningún componente o cableado del SRS. Asimismo, ninguna parte del SRS debe ser manipulada o desechada por nadie a excepción de un distribuidor autorizado de MITSUBISHI MOTORS.

El trabajo inadecuado en los componentes o en el cableado del sistema de sujeción suplementario (SRS) podría resultar en el despliegue inadvertido de las bolsas de aire, o podría hacer que el sistema de sujeción suplementario (SRS) no funcione; cualquiera de las dos situaciones podría resultar en lesiones graves.

- No modifique el volante, el retractor del cinturón de seguridad ni ningún otro componente del sistema de sujeción suplementario (SRS). Por ejemplo, la sustitución del volante o las modificaciones en la defensa delantera o en la estructura de la carrocería pueden afectar negativamente al rendimiento del SRS y provocar posibles lesiones.
- Si su vehículo ha sufrido algún daño, debe hacer que un distribuidor autorizado de MITSUBISHI MOTORS revise el SRS para asegurarse de que funcione de forma correcta.

ADVERTENCIA

- En los vehículos con bolsa de aire lateral, no modifique los asientos delanteros, el pilar central ni la consola central. Puede afectar negativamente al rendimiento del sistema de sujeción suplementario (SRS) y provocar posibles lesiones.
- Si encuentra algún desgarro, arañazo, grieta o daño en la parte de la bolsa de aire, haga inspeccionar el sistema de sujeción suplementario (SRS) por un distribuidor autorizado de MITSUBISHI MOTORS.

NOTA

- Si su vehículo tiene que ser desechado, hágalo de acuerdo con la legislación local y póngase en contacto con un distribuidor autorizado de MITSUBISHI MOTORS para desmontar de forma segura el sistema de bolsa de aire.

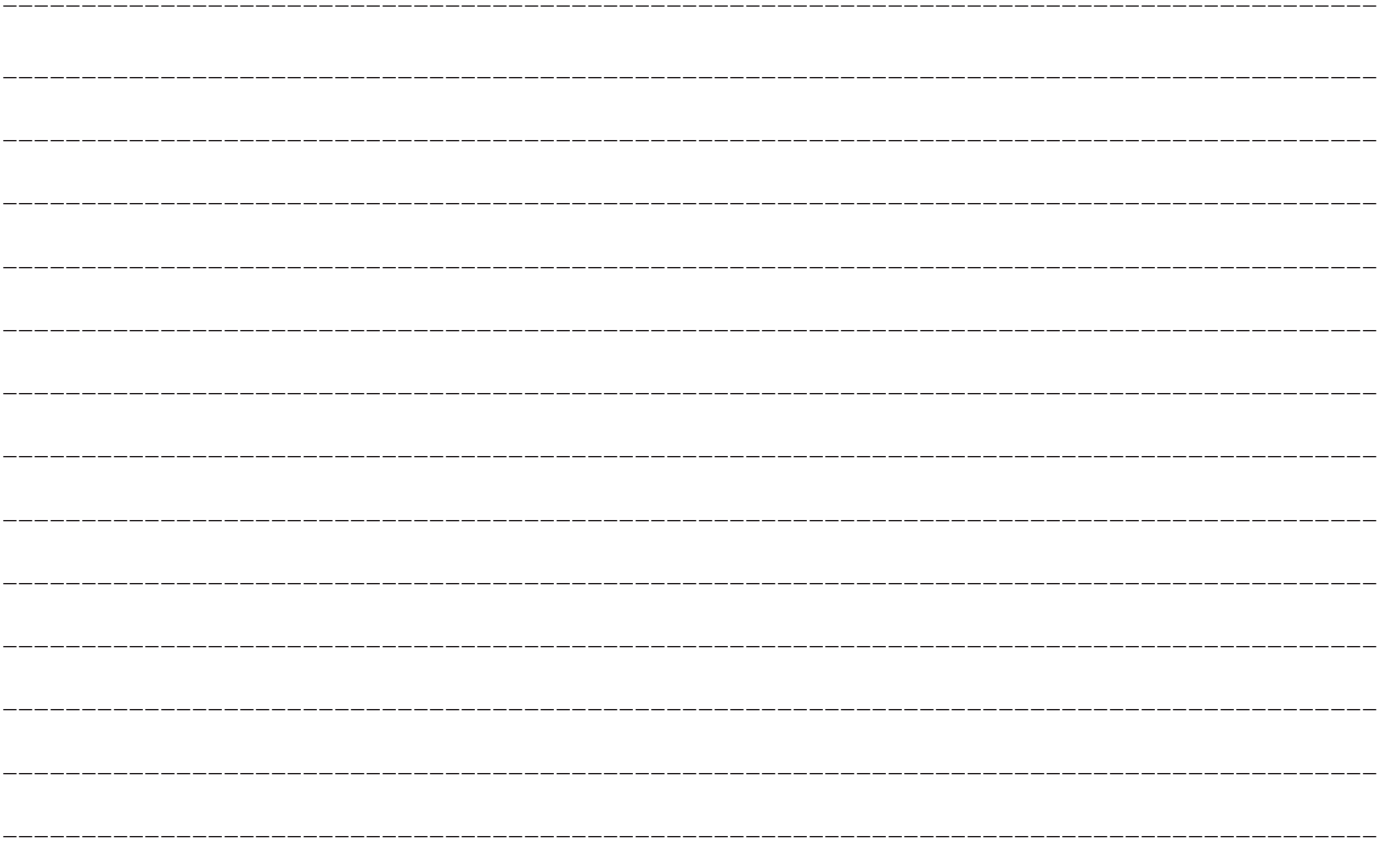

Instrumentos y controles

Instrumentos5-2
Pantalla de información múltiple.5-2
Luces de advertencia e indicadores5-11
Luces indicadoras5-12
Luces de advertencia5-13
Interruptor de faros delanteros combinados y palanca de cambio de luces5-16
Interruptor de nivelación del faro*.5-20
Palanca de la luz de viraje.5-21
Interruptor de las luces intermitentes de emergencia5-22
Interruptor de la luz antiniebla*5-22
Interruptor del limpiaparabrisas y lavaparabrisas5-24
Interruptor del desempañador del cristal trasero5-28
Interruptor de la bocina5-28

Instrumentos

E00500102779

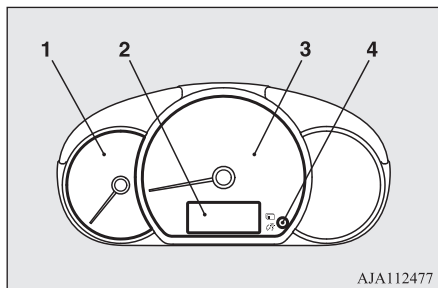

AJA112477

1- Tacómetro

El tacómetro indica la velocidad del motor (r/min). El tacómetro puede ayudarlo a obtener una conducción más económica y también le advierte sobre velocidades excesivas del motor (zona roja).

- 2- Pantalla de información múltiple → P.5-2
- 3- Velocímetro (km/h o mph + km/h)
- 4- Interruptor de la pantalla de información múltiple

⚠ PRECAUCIÓN

- Cuando conduzca, observe el tacómetro para asegurarse de que la indicación de velocidad del motor no suba a la zona roja (exceso de rpm del motor).

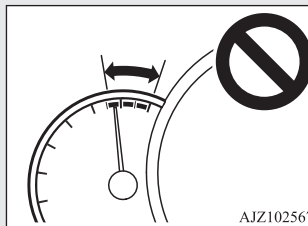

AJZ102567

Pantalla de información múltiple

E00519903552

Siempre detenga el vehículo en un lugar seguro antes de utilizarla.

La siguiente información se incluye en la pantalla de información múltiple: odómetro, cuentakilómetros parcial, control de iluminación del medidor, recordatorio de servicio, combustible restante, posición de la palanca del selector, autonomía de conducción, consumo promedio de combustible, etc.

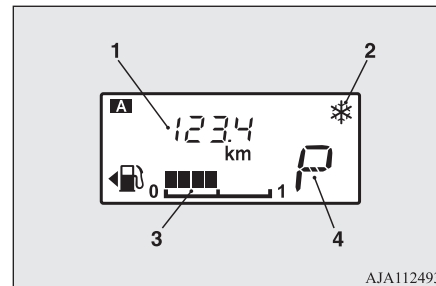

AJA112493

- 1- Pantalla de información → P.5-3
- 2- Advertencia de carretera congelada* → P.5-6
- 3- Visualización de combustible restante → P.5-6
- 4- Pantalla de la posición de la palanca del selector* → P.6-28

📖 NOTA

- Cuando el interruptor de encendido o el modo de funcionamiento estén en OFF, no se muestra la pantalla de la posición de la palanca del selector, la visualización de combustible restante y la advertencia de carretera congelada.

Pantalla de información

E00528201586

Cada vez que pulse ligeramente el interruptor de la pantalla de información múltiple (A), la pantalla cambia en el orden siguiente.

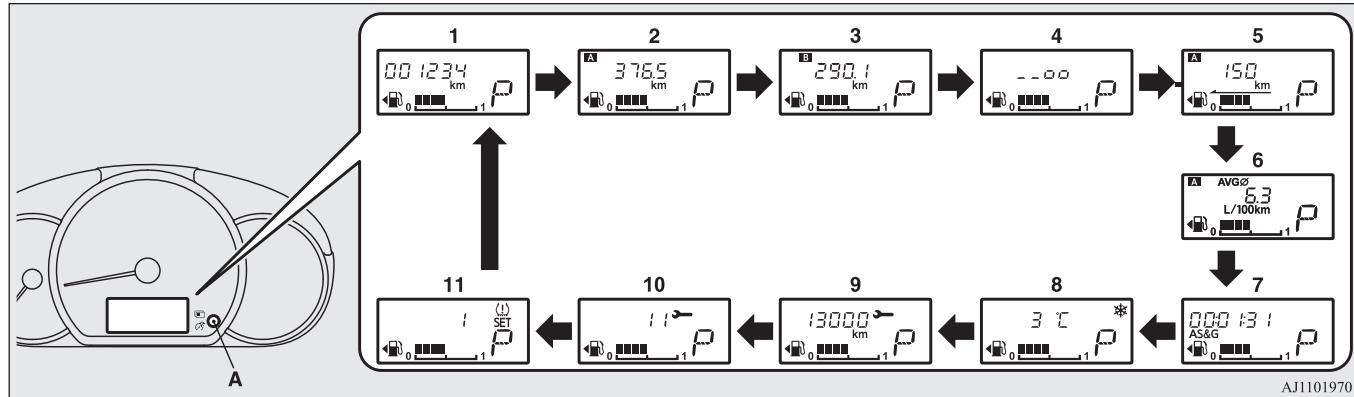

- | | |
|---|---|
| 1- Odómetro | 7- Monitor de Auto Stop & Go (AS&G)* → P.5-5 |
| 2- Cuentakilómetros parcial A | 8- Pantalla de la temperatura externa* → P.5-5 |
| 3- Cuentakilómetros parcial B | 9- Recordatorio de servicio (distancia) → P.5-7 |
| 4- Control de iluminación del medidor → P.5-4 | 10- Recordatorio de servicio (mensual) → P.5-7 |
| 5- Pantalla de autonomía de conducción → P.5-4 | 11- Pantalla del sistema de monitoreo de presión de las llantas* → P.6-48, 6-49 |
| 6- Pantalla del consumo promedio de combustible | |

NOTA

- Cuando el interruptor de encendido o el modo de funcionamiento estén OFF, no se muestran la pantalla de la autonomía de conducción, la pantalla del consumo promedio de combustible, la pantalla de la temperatura exterior y la pantalla del sistema de monitoreo de presión de las llantas.
- Mientras conduce, el recordatorio de servicio no se muestra aunque accione el interruptor de la pantalla de información múltiple.
- Cuando las luces de posición no están iluminadas, el control de iluminación del medidor no se muestra aunque se accione el interruptor de la pantalla de información múltiple.

Odómetro

E00527800067

El odómetro indica la distancia recorrida.

Cuentakilómetros parcial

E00527900042

El cuentakilómetros parcial indica la distancia recorrida entre dos puntos.

Ejemplo de uso del cuentakilómetros parcial **A** y el cuentakilómetros parcial **B**

Es posible medir dos distancias recorridas actualmente, desde el hogar mediante el cuentakilómetros parcial **A** y desde un punto particular en el camino mediante el cuentakilómetros parcial **B**.

Para reiniciar el cuentakilómetros parcial

Para devolver la pantalla a 0, mantenga pulsado el interruptor de la pantalla de información múltiple durante aproximadamente 1 segundo o más. Solo se reiniciará el valor que se muestra actualmente.

Ejemplo

Si se visualiza el cuentakilómetros parcial **A**, solo se reiniciará el cuentakilómetros parcial **A**.

NOTA

- Ambos cuentakilómetros parciales **A** y **B** pueden registrar hasta 9999.9 km. Cuando un cuentakilómetros parcial pasa los 9999.9 km, vuelve a 0.0 km.
- Al desconectar el terminal de la batería, se borran las memorias de los cuentakilómetros parciales **A** y **B**, y sus pantallas vuelven a 0.0 km.

Control de iluminación del medidor

E00537901260

Encienda las luces de posición y pulse el interruptor de la pantalla de información múltiple (2); se oye un sonido y el brillo cambia.

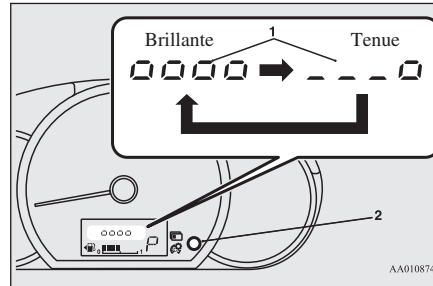

- 1- Nivel de brillo
- 2- Interruptor de la pantalla de información múltiple

NOTA

- Cuando las luces de posición se iluminan, puede elegir entre 8 niveles.
- Cada vez que reduce dos niveles de brillo, el segmento visualizador del nivel de brillo disminuye uno a uno.
- El nivel de brillo de los instrumentos se almacena cuando se gira el interruptor de encendido a la posición "LOCK" (Bloquear) o el modo de funcionamiento se coloca en OFF.
- Si se mantiene pulsado el interruptor durante más de 1 segundo, el brillo se desplaza automáticamente por sus diferentes niveles y deja de hacerlo cuando se suelta el interruptor. Seleccione el nivel de brillo deseado.
- En los vehículos equipados con el control automático de las luces, la pantalla de control de iluminación del medidor no se muestra cuando hay mucha luz en el exterior del vehículo y el interruptor de encendido o el modo de funcionamiento está en ON (Encendido).

Visualización de autonomía de conducción

E00538000014

Muestra la autonomía de conducción aproximada (cuántos kilómetros o millas más puede conducir). Cuando la autonomía de conducción cae por debajo de aproximadamente 50 km (30 millas), aparece "----".

 **NOTA**

- La autonomía de conducción se determina en función de los datos de consumo de combustible. Esto puede variar según las condiciones y los hábitos de conducción. Considere la distancia mostrada como una guía aproximada.
- Al cargar combustible, la autonomía de conducción se actualiza.
No obstante, si solo carga una cantidad pequeña de combustible, no se mostrará el valor correcto. Llene del todo un depósito de combustible siempre que sea posible.
- En raras ocasiones, el valor que se muestra para la autonomía de conducción puede cambiar si el vehículo está estacionado en una pendiente extremadamente inclinada. Esto se debe al movimiento de combustible en el depósito y no indica ninguna falla.
- Se puede cambiar la configuración de la visualización a las unidades que prefiera (km o millas).
Consulte “Cambio de la configuración de las funciones” en la página 5-8.

Pantalla del consumo promedio de combustible

E00531200017

Esto muestra el consumo promedio de combustible desde el último reinicio hasta el momento actual.
Las condiciones del modo de restablecimiento para la visualización del consumo

promedio de combustible se pueden cambiar entre “restablecimiento automático” y “restablecimiento manual”.

Para obtener información sobre cómo cambiar la configuración de la pantalla del consumo promedio de combustible, consulte la sección “Cambio de los ajustes de configuración” en la página 5-8.

 **NOTA**

- La pantalla de consumo promedio de combustible se puede restablecer por separado tanto en el modo de restablecimiento automático como en el modo de restablecimiento manual.
- Se muestra “---” cuando el consumo promedio de combustible no se puede calcular.
- La configuración inicial (predeterminada) es el “Modo de restablecimiento automático”.
- El consumo promedio de combustible dependerá de las condiciones de manejo (condición de los caminos, cómo conduce, etc.). El consumo de combustible visualizado puede variar del consumo de combustible real. Considere el consumo de combustible mostrado como una guía aproximada.
- Si la batería se desconecta, se borrará la memoria del modo de restablecimiento manual o el modo de restablecimiento automático para la visualización del consumo promedio de combustible.
- Se puede cambiar la configuración de visualización a las unidades que prefiera {km/L, L/100 km, mpg}.
Consulte “Cambio de la configuración de las funciones” en la página 5-8.

Monitor de Auto Stop & Go (AS&G)*

E00531101068

Se muestra el tiempo acumulado que el motor ha estado parado por el sistema Auto Stop & Go (AS&G).

Consulte la sección “Sistema Auto Stop & Go (AS&G)” en la página 6-20.

 **NOTA**

- Cuando el interruptor de encendido o el modo de funcionamiento se enciende de nuevo, el tiempo acumulado se restablece.

Pantalla de la temperatura externa*

E00533501112

Esto muestra la temperatura en el exterior del vehículo.

 **NOTA**

- Se puede cambiar la configuración de la pantalla a las unidades que prefiera (°C o °F). Consulte “Cambio de la configuración de las funciones” en la página 5-8.
- Según factores como las condiciones de manejo, la temperatura visualizada podría variar de la temperatura externa real.

Advertencia de carretera congelada*

E00533401094

Si la temperatura del aire exterior baja a menos de aproximadamente 3 °C (37 °F), suena la alarma y el símbolo de advertencia de temperatura del aire exterior (A) parpadea por aproximadamente 10 segundos.

5

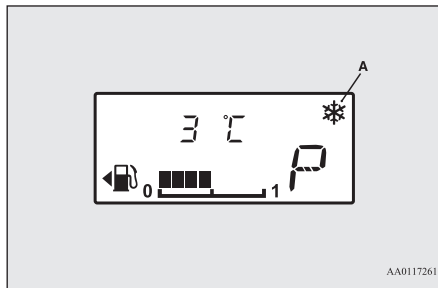

⚠ PRECAUCIÓN

- Existe el peligro de que la carretera tenga hielo, aun cuando el símbolo no esté parpadeando. Por esta razón, tenga cuidado cuando maneja.

Visualización de combustible restante

E00522200558

La visualización de combustible restante indica el nivel de combustible en el tanque de

combustible cuando el interruptor de arranque o el modo de funcionamiento estén encendidos (ON).

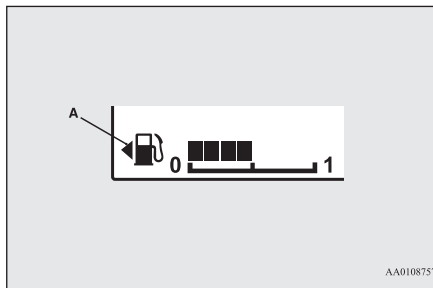

- 1- Full (Lleno)
- 0- Vacío

📖 NOTA

- Puede llevar varios segundos estabilizar la pantalla luego de rellenar el depósito de combustible.
- Si se agrega combustible cuando el interruptor de arranque o el modo de funcionamiento están ON (Encendidos), es posible que el indicador de combustible indique el nivel de combustible de manera incorrecta.
- La marca de la tapa de combustible (A) indica que la puerta de llenado del tanque de combustible está situada en el lado izquierdo del vehículo.

Pantalla de advertencia de combustible restante

E00522402192

Si el nivel de combustible restante es de aproximadamente 6.5 litros o menos (se muestra un segmento) cuando el interruptor de encendido está en la posición "ON" (Encendido) o el modo de funcionamiento cambia a ON, el último segmento del indicador de combustible parpadea. Si el nivel de combustible restante se reduce aún más, el último segmento del indicador de combustible se apaga, " " y el gráfico de barras parpadea.

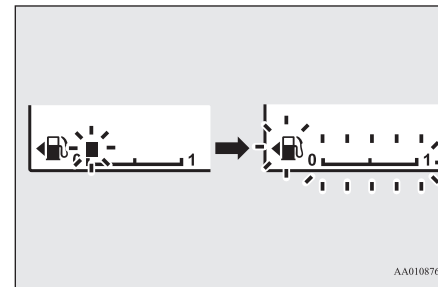

📖 NOTA

- En pendientes o curvas, la visualización puede ser incorrecta debido al movimiento de combustible en el depósito.

⚠ PRECAUCIÓN

- No conduzca con un nivel de combustible extremadamente bajo. Si se queda sin combustible, podría dañar el catalizador.

Recordatorio de servicio

E00522501040

Muestra el tiempo aproximado hasta la próxima inspección periódica que MITSUBISHI MOTORS recomienda. Se muestra “---” cuando llega el momento de la inspección.

La marca de la llave indica la inspección periódica.

📖 NOTA

- Según las especificaciones del vehículo, el tiempo que se muestra hasta la próxima inspección periódica puede ser diferente al que MITSUBISHI MOTORS recomienda. Además, se puede modificar la configuración de la pantalla para el próximo tiempo de inspección periódica. Para modificar la configuración de la pantalla, haga que un distribuidor autorizado de MITSUBISHI MOTORS la ajuste. Para obtener más detalles, póngase en contacto con un distribuidor autorizado de MITSUBISHI MOTORS.

Distancia

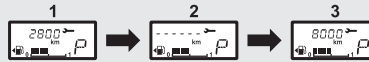

Mes

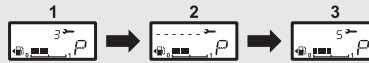

AA0108773

1. Muestra el tiempo que falta hasta la siguiente inspección periódica.

📖 NOTA

- La distancia se muestra en unidades de 100 km. El tiempo se muestra en unidades de meses.

2. Esto le informa que debe realizar una inspección periódica. Consulte con un distribuidor autorizado de MITSUBISHI MOTORS.
3. Luego de que revisen el vehículo en un distribuidor autorizado de MITSUBISHI MOTORS, muestra el tiempo restante hasta la próxima inspección periódica.

Para reiniciar

La visualización “---” se puede reiniciar cuando el interruptor de encendido o el modo de funcionamiento estén en OFF.

1. Cuando presiona algunas veces la pantalla de información múltiple ligeramente, la pantalla de información cambia a la pantalla de recordatorio de servicio.

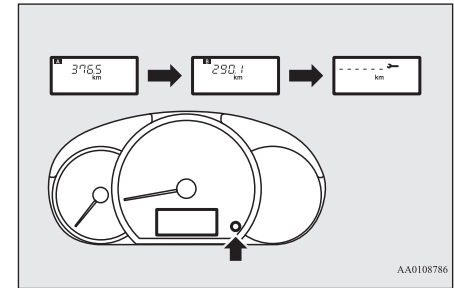

2. Mantenga pulsado el interruptor de la pantalla de información múltiple durante 1 segundos o más para que la marca de llave comience a parpadear. (Si no hay ninguna operación durante unos 10 segundos con el parpadeo, la pantalla volverá a su indicación original).

5

3. Ligeramente, presione el interruptor de la pantalla de información múltiple mientras el ícono está parpadeando para cambiar la visualización de “---” a “CLEAR”. Luego de esto, se mostrará el tiempo restante para la próxima inspección periódica.

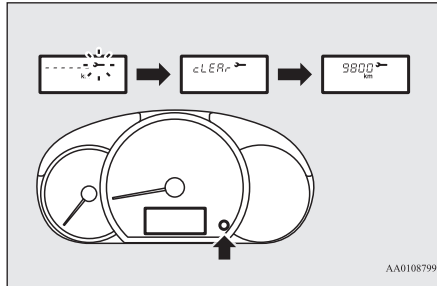

⚠ PRECAUCIÓN

- El cliente es responsable de garantizar que se lleve a cabo la inspección periódica y el mantenimiento. Se deben llevar a cabo las inspecciones y el mantenimiento para evitar accidentes y fallas en el funcionamiento.

📖 NOTA

- La visualización “---” no se puede reiniciar cuando el interruptor de encendido o el modo de funcionamiento estén en ON (Encendido).
- Cuando se muestra “---”, luego de una determinada distancia y periodo de tiempo, se reinicia la pantalla y se muestra el tiempo restante hasta la próxima inspección periódica.
- Si reinicia la pantalla por accidente, consulte con un distribuidor autorizado de MITSUBISHI MOTORS.

Cambio de los ajustes de configuración

E00522702007

Cuando el interruptor de encendido o el modo de funcionamiento está en ON (Encendido), la configuración del modo de reinicio del consumo promedio de combustible, la unidad de consumo de combustible y la unidad de temperatura se puede modificar como desee.

⚠ PRECAUCIÓN

- El conductor no debe operar la pantalla mientras el vehículo está en movimiento.
- Cuando use el sistema, detenga el vehículo en un área segura.

Cambiar el modo de restablecimiento para el consumo promedio de combustible

E00522902067

Las condiciones del modo para la pantalla del consumo promedio de combustible se pueden cambiar entre “restablecimiento automático” y “restablecimiento manual”.

1. Cuando presiona algunas veces la pantalla de información múltiple ligeramente, la pantalla de información cambia a la pantalla de autonomía de conducción. Consulte la sección “Pantalla de información” en la página 5-3.

2. Cada vez que presiona el interruptor de pantalla de información múltiple durante 1 segundo o más en la pantalla de autonomía de conducción, puede cambiar el modo de reinicio por el consumo promedio de combustible.

(A: Modo de restablecimiento automático, B: modo de restablecimiento manual)

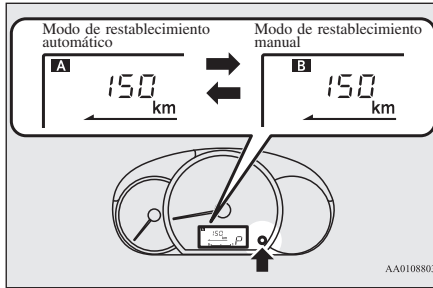

Modo de restablecimiento manual

- Si mantiene presionado el interruptor de la pantalla de información múltiple cuando se muestra el consumo promedio de combustible, se reiniciarán los valores que se mostraban en ese momento.
- Cuando se realice la siguiente operación, la configuración de modo automáticamente cambia de manual a automático.
[Excepto para los vehículos equipados con el sistema de operación a distancia] Gire el interruptor de encendido a la posición “ACC” o “LOCK” (Bloquear) a la posición “ON” (Encendido).
[Para los vehículos equipados con el sistema de operación a distancia] Cambie el modo de funcionamiento de ACC u OFF (Apagado) a ON (Encendido).

Modo de restablecimiento automático

- Si mantiene presionado el interruptor de la pantalla de información múltiple cuando se muestra el consumo promedio de combustible, se reinician los valores que se mostraban en ese momento.
- Cuando el interruptor del motor o el modo de funcionamiento están en las siguientes condiciones, se reinicia la pantalla del consumo promedio de combustible.
[Excepto para los vehículos equipados con el sistema de operación a distancia] El interruptor de encendido se encuentra en la posición “ACC” (Accesorios) o “LOCK” (Bloquear) durante aproximadamente 4 horas o más.
[Para los vehículos equipados con el sistema de operación a distancia] El modo de funcionamiento está en ACC (Accesorios) o en OFF (Apagado) durante aproximadamente 4 horas o más.

El cambio a automático se realiza de manera automática. Si se realizó el cambio a modo manual, pero se siguen mostrando los datos del último restablecimiento.

NOTA

- Se puede reiniciar la pantalla del consumo promedio de combustible por separado para el modo de restablecimiento automático y para el modo de restablecimiento manual.
- Si la batería se desconecta, se borrará la memoria del modo de restablecimiento manual o el modo de restablecimiento automático para la visualización del consumo promedio de combustible.
- La configuración inicial (predeterminada) es el “Modo de restablecimiento automático”.

Cambiar la unidad de la pantalla de consumo de combustible

E00523001781

Se puede cambiar la pantalla para el consumo de combustible. Las unidades de distancia y cantidad también se cambian para coincidir con la unidad de consumo de combustible seleccionada.

1. Cuando presiona algunas veces la pantalla de información múltiple ligeramente, la pantalla de información cambia a la pantalla de consumo promedio de combustible.
Consulte la sección “Pantalla de información” en la página 5-3.
2. Mantenga pulsado el interruptor de la pantalla de información múltiple durante unos 5 segundos o más hasta que se escuche el sonido del timbre dos veces.

Pantalla de información múltiple

- Mantenga presionado el interruptor de pantalla de información múltiple para cambiar en secuencia de “km/L” → “L/100 km” → “mpg” → “km/L”.

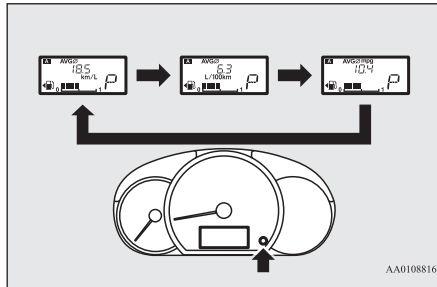

NOTA

- Las unidades de visualización para la autonomía de conducción y el consumo promedio de combustible cambiarán, pero las unidades de la aguja indicadora (velocímetro), el odómetro, el cuentakilómetros parcial y el recordatorio de servicios se mantendrán.
- Si la batería se desconecta, se borra la memoria de la configuración de unidades y vuelve automáticamente al ajuste de fábrica.

Las unidades de distancia también cambian en las siguientes combinaciones para coincidir con la unidad de consumo de combustible seleccionada.

Consumo de combustible	Distancia (autonomía de conducción)
km/L	km
L/100 km	km
mpg	milla (s)

Cambiar la unidad de temperatura*

E00523102301

Se puede cambiar la pantalla para la temperatura externa.

- Cuando presiona algunas veces la pantalla de información múltiple ligeramente, la pantalla de información cambia a la pantalla de la temperatura externa. Consulte la sección “Pantalla de información” en la página 5-3.
- Cada vez que presiona el interruptor de la pantalla de información múltiple durante unos 5 segundos o más en la pantalla de la temperatura externa, puede cambiar la unidad de la temperatura externa de °C a °F o de °F a °C en dicha pantalla.

NOTA

- En vehículos con aire acondicionado automático, el valor de la unidad de temperatura del tablero del aire acondicionado se cambia junto con la pantalla de la temperatura exterior de la pantalla de información múltiple.

NOTA

Sin embargo, “°C” o “°F” no se muestran en la pantalla de la temperatura del aire acondicionado.

Luces de advertencia e indicadores

E00501504585

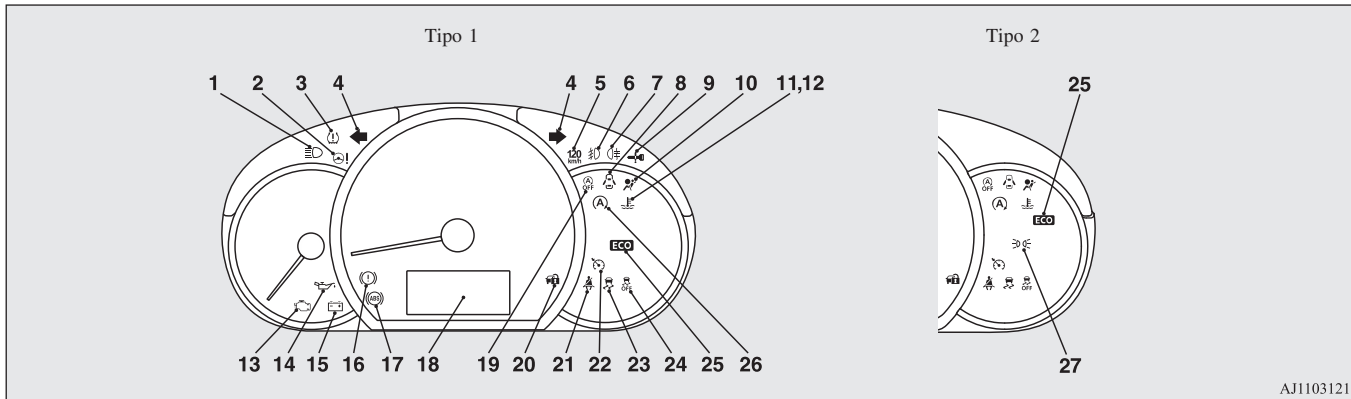

AJ1103121

- 1- Luz indicadora de luces altas → P.5-12
- 2- Luz de advertencia del sistema de dirección asistida eléctrica (EPS) → P.6-36
- 3- Luz de advertencia del sistema de monitoreo de presión de las llantas* → P.6-45
- 4- Luces indicadoras de viraje/luces indicadoras de advertencia → P.5-12
- 5- Luz de advertencia de velocidad* → P.5-16
- 6- Luz indicadora de la luz antiniebla delantera* → P.5-12
- 7- Luz indicadora de la luz antiniebla trasera* → P.5-12
- 8- Luz de advertencia de la puerta del vehículo → P.5-16
- 9- Para obtener más información, consulte la sección "Activador de advertencias" en la página 3-13. (si está incluido)
- 10- Luz de advertencia del sistema de sujeción suplementario (SRS) → P.4-26
- 11- Luz de advertencia de temperatura alta del refrigerante (roja) P.5-15
- 12- Luz indicadora de temperatura baja del refrigerante (verde) P.5-13
- 13- Luz de advertencia de revisión del motor → P.5-14
- 14- Luz de advertencia de la presión del aceite → P.5-15
- 15- Luz de advertencia de carga → P.5-15
- 16- Luz de advertencia de frenos → P.5-13
- 17- Luz de advertencia del sistema de frenos antibloqueo (ABS)* → P.6-35
- 18- Pantalla de información múltiple → P.5-2
- 19- Luz indicadora de OFF (Apagado) de Auto Stop & Go (AS&G)* P.6-24
- 20- Para obtener más información, consulte la sección "Activador de advertencias" en la página 3-13. (si está incluido)
- 21- Luz de advertencia de cinturón de seguridad* → P.4-7
- 22- Luz indicadora del control de cruceo* → P.6-41
- 23- Luz indicadora del control activo de estabilidad (ASC)* → P.6-39
- 24- Luz indicadora del control activo de estabilidad (ASC) OFF* → P.6-39
- 25- Luz indicadora ECO → P.5-13
- 26- Luz indicadora de Auto Stop & Go (AS&G)* → P.6-20
- 27- Luz indicadora de la luz de posición* → P.5-12

Luces indicadoras

E00501600139

Luces indicadoras de viraje/luces indicadoras de advertencia

E00501701515

5

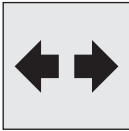

Estos luces indicadoras parpadean en las siguientes situaciones.

- Cuando la palanca de la luz de viraje se mueve para activar una luz de viraje. Consulte la sección “Palanca de la luz de viraje” en la página 5-21.
- Cuando se presiona en interruptor de las luces intermitentes de emergencia para activar las luces de advertencia de peligro. Consulte la sección “Interruptor de las luces intermitentes de emergencia” en la página 5-22.

- Cuando las luces de advertencia de emergencia se activan automáticamente debido a un frenado repentino durante la conducción. (Vehículos equipados con el sistema de la señal de parada de emergencia) Consulte la sección “Sistema de la señal de parada de emergencia” en la página 6-34.

Luz indicadora de luces altas

E00501800186



Este luz indicadora se ilumina cuando se usan las luces altas.

Luz indicadora de la luz antiniebla delantera*

E00501900480



Esta luz indicadora se ilumina cuando las luces antiniebla delanteras están encendidas.

Luz indicadora de la luz antiniebla trasera*

E00502000231

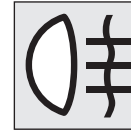

Esta luz indicadora se ilumina cuando la luz antiniebla trasera está encendida.

Luz indicadora de la luz de posición*

E00508901268

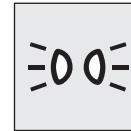

Esta luz indicadora ilumina cuando las luces de posición están encendidas.

Luz indicadora de temperatura baja del refrigerante

E00502200044



Esta luz indicadora se ilumina en verde cuando la temperatura del refrigerante es baja.

NOTA

- Cuando la luz indicadora se apaga, esto debe usarse como una indicación aproximada de cuándo comienza a funcionar la calefacción.

Luz indicadora de ECO*

E00529800117



Esta luz indicadora se ilumina cuando se logra una conducción eficiente en el consumo de combustible.

Luces de advertencia

E00502400176

Luz de advertencia de los frenos

E00502502605



Esta luz se ilumina cuando el interruptor de encendido se gira a la posición "ON" (Encendido) o el modo de funcionamiento se pone en ON, y se apaga luego de unos segundos. Antes de conducir, asegúrese de que la luz se apague.

Con el interruptor de encendido o el modo de funcionamiento en ON (Encendido), la luz de advertencia de los frenos se ilumina bajo las siguientes condiciones:

- Cuando activa el freno de estacionamiento.
- Cuando el nivel del líquido de frenos en el depósito cae a un nivel bajo.

- Cuando la función de distribución de la fuerza de los frenos no funciona correctamente (vehículos con sistema de frenos antibloqueo).

Con el interruptor de encendido o el modo de funcionamiento en ON (Encendido), un timbre suena si:

- La velocidad del vehículo supera los 8 km/h con el freno de estacionamiento aplicado.

PRECAUCIÓN

- En las situaciones que se indican a continuación, el desempeño del freno puede verse comprometido o el vehículo puede tornarse inestable si aplica los frenos repentinamente; en consecuencia, evite conducir a alta velocidad o frenar repentinamente. Además, debe detener inmediatamente el vehículo en un lugar seguro y ponerse en contacto con su distribuidor autorizado de MITSUBISHI MOTORS.
 - La luz de advertencia de los frenos no se ilumina cuando se aplica el freno de estacionamiento o no se apaga cuando se suelta el freno de estacionamiento.

⚠ PRECAUCIÓN

- La luz de advertencia de los frenos y la luz de advertencia del ABS se iluminan al mismo tiempo.
Para obtener más detalles, consulte la sección “Luz de advertencia de ABS” en la página 6-35 (vehículos con sistema de frenos antibloqueo).
- La luz de advertencia de los frenos permanece iluminada mientras se conduce.
- El vehículo debe detenerse de la siguiente manera cuando el desempeño del freno se haya deteriorado.
 - Pise el pedal del freno más fuerte de lo usual.
Incluso si el pedal del freno se mueve hasta el final de su recorrido posible, manténgalo presionado con fuerza.
 - Si los frenos fallan, utilice el frenado del motor para reducir su velocidad y tire con cuidado de la palanca del freno de estacionamiento.
Pise el pedal del freno para encender la luz de freno y alertar a los vehículos que están detrás de usted.

Luz de advertencia de revisión del motor

E00502603300

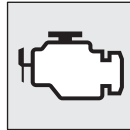

Esta luz forma parte de un sistema de diagnóstico en el vehículo que monitorea las emisiones, el sistema de control del motor o el sistema de control CVT. Si se detecta un problema en uno de estos sistemas, esta luz se enciende o parpadea. Aunque el vehículo normalmente podrá ser conducido sin necesidad de remolque, le recomendamos que haga revisar el sistema de inmediato. Esta luz también se ilumina cuando el interruptor de encendido se gira a la posición de “ON” (Encendido) o el modo de funcionamiento se pone en ON, y se apaga una vez que arranca el motor. Si no se apaga al arrancar el motor, lleve el vehículo a un distribuidor autorizado de MITSUBISHI MOTORS.

⚠ PRECAUCIÓN

- La conducción prolongada con esta luz encendida puede causar daños adicionales al sistema de control de emisiones. También podría afectar el rendimiento de combustible y la capacidad de conducción.
- Si la luz no se ilumina cuando el interruptor de encendido se gira a la posición “ON” (Encendido) o el modo de funcionamiento se coloca en ON, le recomendamos que un distribuidor autorizado de MITSUBISHI MOTORS revise el sistema.
- Si la luz se enciende mientras el motor está en marcha, evite conducir a alta velocidad y haga que un distribuidor autorizado de MITSUBISHI MOTORS revise el sistema de inmediato.
La respuesta de los pedales del acelerador y del freno puede verse influida negativamente en estas condiciones.

📖 NOTA

- El módulo de control electrónico del motor que posee el sistema de diagnóstico en el vehículo tiene varios datos de fallas (especialmente sobre las emisiones de escape) almacenados.
Estos datos se eliminarán si se desconecta el cable de la batería, lo que dificultará un diagnóstico rápido. No desconecte un cable de la batería cuando la luz de advertencia de revisión del motor está en ON (Encendido).

Luz de advertencia de carga

E00502701235

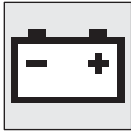

Esta luz se ilumina cuando el interruptor de encendido se gira a la posición "ON" (Encendido) o el modo de funcionamiento se pone en ON, y se apaga una vez que arranca el motor.

⚠ PRECAUCIÓN

- Si se enciende mientras el motor está funcionando, existe un problema en el sistema de carga. Detenga inmediatamente el vehículo en un lugar seguro y póngase en contacto con su distribuidor autorizado de MITSUBISHI MOTORS más cercano.

Luz de advertencia de la presión del aceite

E00502800691

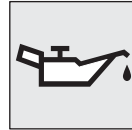

Esta luz se ilumina cuando el interruptor de encendido se gira a la posición "ON" (Encendido) o el modo de funcionamiento se pone en ON, y se apaga una vez que arranca el motor. Si se enciende mientras el motor está en funcionamiento, la presión del aceite está demasiado baja.

Si la luz de advertencia se enciende con el motor en marcha, apague el motor y póngase en contacto con el distribuidor autorizado de MITSUBISHI MOTORS más cercano para su inspección.

⚠ PRECAUCIÓN

- Si esta luz se enciende cuando el nivel de aceite del motor no es bajo, póngase en contacto con su distribuidor autorizado de MITSUBISHI MOTORS más cercano para su inspección.

⚠ PRECAUCIÓN

- Esta luz de advertencia no indica la cantidad de aceite en el cárter. Esto se debe determinar al verificar el nivel de aceite con la varilla de medición, mientras en motor está apagado.
- Si continúa conduciendo con el nivel de aceite del motor bajo o con esta luz de advertencia encendida, puede ocurrir una falla del motor.

📖 NOTA

- La luz de advertencia de la presión del aceite no debe considerarse como una indicación del nivel de aceite del motor. El nivel de aceite se debe comprobar con la varilla de nivel.

Luz de advertencia de temperatura alta del refrigerante

E00503000049



Esta luz se ilumina en rojo si la temperatura del refrigerante es excesivamente alta.

⚠ PRECAUCIÓN

- Si la luz se enciende durante el funcionamiento del vehículo, esto indica que el motor puede estar sobrecalentado. La conducción continua podría hacer que el motor falle. Detenga inmediatamente el vehículo en un lugar seguro y tome las medidas apropiadas. (Consulte la sección “Sobrecalentamiento del motor” en la página 8-4.)

Luz de advertencia de puerta entreabierta

E00503301892



Esta luz se enciende cuando una puerta está abierta o no está completamente cerrada. Si la velocidad del vehículo alcanza aproximadamente los 8km/h con una puerta abierta o parcialmente cerrada, sonará un timbre 4 veces como advertencia.

⚠ PRECAUCIÓN

- Antes de mover el vehículo, verifique que la luz de advertencia está APAGADA (OFF).

Luz de advertencia de velocidad*

E00531901053



Si la velocidad del vehículo excede aproximadamente 120 km/h, la luz parpadea.

Interruptor de faros delanteros combinados y palanca de cambio de luces

E00506005452

Faros delanteros

📖 NOTA

- Al entrar a un país en el que los vehículos se conducen del lado opuesto de la carretera en comparación al país en el que se suministra su vehículo, deben tomarse las medidas necesarias para evitar deslumbrar a los vehículos que se aproximan.
[Para los vehículos equipados con faros LED] No necesitan ningún tipo de ajuste.
[Para los vehículos equipados con faros de halógeno] Consulte “Cómo cubrir los faros delanteros” en la página 10-31.
- No deje las luces encendidas por mucho tiempo mientras el motor esté parado (sin funcionar). Podría agotarse la batería.
- Cuando llueve, o cuando el vehículo ha sido lavado, el interior de la lente a veces se torna borroso, pero esto no indica un problema funcional. Cuando se encienda la luz, el calor eliminará la niebla. Sin embargo, si entra agua en el interior de la luz, vaya a un distribuidor autorizado de MITSUBISHI MOTORS para que lo comprueben.

📖 NOTA

- La luz de advertencia de temperatura alta del refrigerante puede encenderse cuando el vehículo se haya conducido a altas velocidades o por carreteras montañosas. Esta iluminación no necesariamente indica un problema. Debe detenerse si mantiene el motor en funcionamiento durante un tiempo o continúa conduciendo el vehículo.

Tipo 1

Para encender los faros, gire el interruptor.

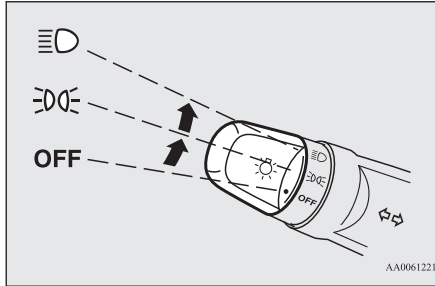

OFF (Apagado)	Todas las luces están apagadas {excepto las luces de circulación diurna (si están equipadas)}
☹	Se encienden las luces de posición, traseras, de la placa de matrícula y del tablero de instrumentos
☹☹	Se encienden los faros delanteros y los otros faros

Tipo 2

Para encender los faros, gire el interruptor.

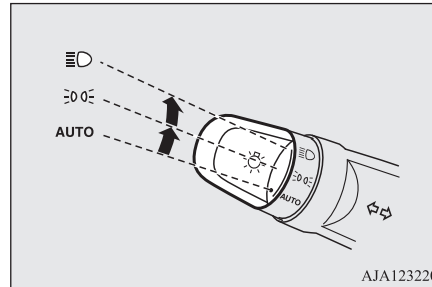

AUTO (Automático)	Con el interruptor de encendido o el modo de funcionamiento en ON (Encendido), los faros, las luces traseras, de posición, de la placa de matrícula y del tablero de instrumentos se encienden y se apagan automáticamente de acuerdo con el nivel de luz exterior. {Las luces de circulación diurna (si están equipadas) se encenderán mientras las luces traseras estén apagadas.} Todos los faros se apagan automáticamente cuando el interruptor de encendido se pone en la posición "OFF" (Apagado) o el modo de funcionamiento se apaga.
----------------------	--

☹☹	Se encienden las luces de posición, traseras, de la placa de matrícula y del tablero de instrumentos
☹☹☹	Se encienden los faros delanteros y los otros faros

	NOTA
<ul style="list-style-type: none"> • Cuando los faros delanteros se apagan con el control automático de encendido/apagado del interruptor de encendido en la posición "ON" (Encendido) o el modo de funcionamiento en ON, los faros antiniebla delanteros (si están equipados) y los faros antiniebla traseros (si están equipados) también se apagan. Cuando los faros delanteros se vuelven a encender con el control automático de encendido/apagado, las luces antiniebla delanteras también se encienden, pero la luz antiniebla trasera permanece apagada. Si desea volver a activar la luz antiniebla trasera, vuelva a accionar el interruptor. • No cubra el sensor (A) para el control automático de encendido/apagado con una etiqueta o adhesivo en el parabrisas. 	

NOTA

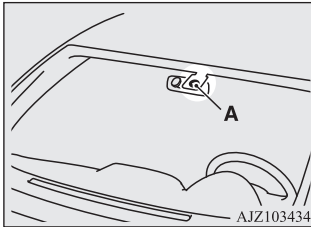

- Si las luces no se encienden o apagan con el interruptor en la posición "AUTO" (Automático), accione manualmente el interruptor y haga que un distribuidor autorizado de MITSUBISHI MOTORS revise el vehículo.

Función de corte automático de los faros (faros delanteros, faros antiniebla, etc.)

- Si realiza la siguiente operación mientras el interruptor de la luz está en la posición "☰", las luces se apagarán automáticamente cuando se abra la puerta del conductor. [Excepto para los vehículos equipados con el sistema de operación a distancia] El interruptor de encendido se encuentra en la posición "LOCK" o "ACC" (Accesorios), o extrae la llave del interruptor de encendido.

[Para los vehículos equipados con el sistema de operación a distancia]

El modo de funcionamiento está en OFF (Apagado) o en ACC.

- Si realiza la siguiente operación mientras el interruptor de la luz está en la posición "☰", las luces permanecerán encendidas durante aproximadamente 3 minutos mientras la puerta del conductor está cerrada y luego se apagarán automáticamente.

[Excepto para los vehículos equipados con el sistema de operación a distancia]

El interruptor de encendido se encuentra en la posición "LOCK" o "ACC" (Accesorios), o extrae la llave del interruptor de encendido.

[Para los vehículos equipados con el sistema de operación a distancia]

El modo de funcionamiento está en OFF (Apagado) o en ACC.

NOTA

- La función de corte automático no funcionará cuando el interruptor de la luz esté en la posición "☰".
- También puede desactivar la función de corte automático de las luces. Para obtener más información, póngase en contacto con un distribuidor autorizado de MITSUBISHI MOTORS.

Cuando quiera mantener los faros encendidos:

1. En los siguientes casos, gire el interruptor de la luz a la posición "OFF" (Apagado) o "AUTO" (Automático).

[Excepto para los vehículos equipados con el sistema de operación a distancia]

El interruptor de encendido está en la posición "LOCK" o "ACC" (Accesorios).

[Para los vehículos equipados con el sistema de operación a distancia]

El modo de funcionamiento está en OFF (APAGADO) o en ACC (Accesorios).

2. Encienda los faros con el interruptor en la posición "☰" o "☰" nuevamente, y luego las lámparas permanecerán encendidas.

Timbre del monitor de las luces

E00506101976

Si se realiza la siguiente operación, sonará un timbre para recordarle al conductor que apague los faros.

[Excepto para los vehículos equipados con el sistema de operación a distancia]

Si se abre la puerta del conductor cuando la llave se retira del interruptor de encendido mientras los faros están encendidos.

[Para los vehículos equipados con el sistema de operación a distancia]

Si la puerta del conductor está abierta cuando el modo de funcionamiento está OFF (Apagado) mientras los faros están encendidos.

En ambos casos, el timbre se detendrá automáticamente si se activa la función de corte automático, si se apaga el interruptor del faro o se cierra la puerta.

Luces de funcionamiento diurno*

E00530601880

Las luces de funcionamiento diurno se encienden cuando el motor está encendido y el interruptor de la luz está en la posición "OFF" (Apagado) o "AUTO" (Automático) y las luces traseras están apagadas.

NOTA

- Si el interruptor de la luz está en la posición "OFF" o "AUTO", o si las luces traseras están encendidas cuando el interruptor de la luz está en la posición "AUTO" (Automático), las luces de funcionamiento diurno se encienden como luces de posición.

Palanca (cambio de luces altas/bajas)

E00506201980

Cuando los faros delanteros están encendidos, las luces cambian de altas a bajas (o bajas a altas) cada vez que se tira de la palanca completamente (1). Cuando las luces

altas están encendidas, la luz indicadora de luces altas en el tablero de instrumentos se iluminará.

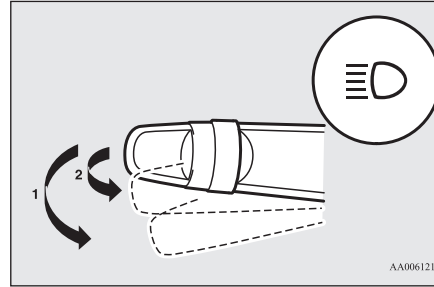

Destello del faro

E00506301604

Las luces altas parpadean cuando se tira de la palanca ligeramente (2), y se apagarán cuando se suelte. Cuando las luces altas están encendidas, la luz indicadora de luces altas en el tablero de instrumentos se iluminará.

NOTA

- Las luces altas también pueden parpadear cuando los faros están apagados.
- Si apaga las luces con las luces altas ajustadas en luces altas, entonces éstas volverán automáticamente a su configuración de luces bajas.

Luz de bienvenida*

E00528901903

Esta función enciende las luces de posición y las luces traseras durante aproximadamente 30 segundos después de pulsar el Interruptor UNLOCK (Desbloquear) en el transmisor de control remoto cuando el interruptor de faros delanteros combinados y palanca de cambio de luces está en la posición "OFF" (Apagado).

NOTA

- Mientras la función de luz de bienvenida está funcionando, realice una de las siguientes operaciones para cancelar la función.
 - Presione el interruptor de BLOQUEO en el transmisor de control remoto.
 - Gire el interruptor de faros delanteros combinados y palanca de cambio de luces a la posición "OFF" o "AUTO".
 - Gire el interruptor de encendido a la posición "ON" (Encendido) o ponga el modo de funcionamiento en ON.
 - Es posible modificar las funciones de la siguiente manera:
 - Los faros delanteros pueden configurarse para encenderse en la configuración de luces bajas.
 - Puede desactivar la función de luz de bienvenida.
- Para obtener más información, póngase en contacto con un distribuidor autorizado de MITSUBISHI MOTORS.

Luz de llegada a casa*

E00529001695

Esta función enciende los faros en la configuración de luces bajas durante aproximadamente 30 segundos, luego de que el interruptor de encendido se gire a la posición "LOCK" (Bloquear) o el modo de funcionamiento se coloque en OFF (APAGADO).

1. Gire el interruptor de faros delanteros combinados y palanca de cambio de luces a la posición "OFF" (Apagado).
2. Gire el interruptor de encendido a la posición "LOCK" (Bloquear) o ponga el modo de funcionamiento en OFF (Apagado). Además, si usó una llave para arrancar el motor, retire la llave del interruptor de encendido.
3. Dentro de 60 segundos de girar el interruptor de encendido a la posición "LOCK" (Bloquear) o de poner el modo de funcionamiento en OFF (Apagado), tire la palanca de la luz de viraje hacia usted.

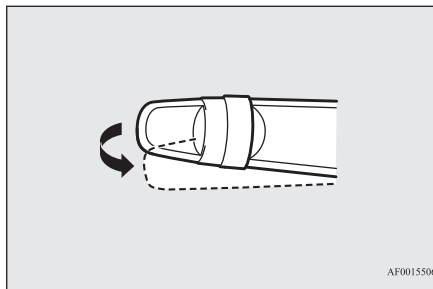

4. Los faros se encenderán en la configuración de luces bajas durante aproximadamente 30 segundos. Luego de que se apaguen los faros, estos pueden prenderse de nuevo en la configuración de luces bajas durante aproximadamente 30 segundos, al tirar la palanca de la luz de viraje hacia usted dentro de los 60 segundos al girar el interruptor de encendido a la posición "LOCK" (Bloquear) o la puesta del modo de funcionamiento en OFF.

Para encender nuevamente las luces luego de 60 segundos de haber girado el interruptor de encendido a la posición "LOCK" (Bloquear) o de haber puesto el modo de funcionamiento en OFF (Apagado), repita el proceso desde el paso 1.

NOTA

- Mientras la función de luz de llegada a casa esté funcionando, realice una de las siguientes operaciones para cancelar la función.
 - Tire de la palanca de la luz de viraje hacia usted.
 - Gire el interruptor de faros delanteros combinados y palanca de cambio de luces a la posición "OFF" o "ON".
 - Gire el interruptor de encendido a la posición "ON" (Encendido) o ponga el modo de funcionamiento en ON.
- Es posible modificar las funciones de la siguiente manera:
 - Puede cambiar el tiempo que los faros delanteros permanecen encendidos.
 - Puede desactivar la función de luz de llegada a casa.

Para obtener más información, póngase en contacto con un distribuidor autorizado de MITSUBISHI MOTORS.

Interruptor de nivelación del faro*

E00506402181

El ángulo de las luces del faro delantero varía según la carga que transporta el vehículo. El interruptor de nivelación de los faros delanteros se puede utilizar para ajustar la distancia de iluminación de los faros (cuando se encienden las luces inferiores) para que el

resplandor de los faros no distraiga a otros conductores. Configure el interruptor según la tabla siguiente.

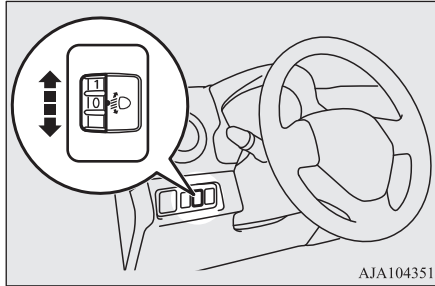





AJA104351

⚠ PRECAUCIÓN

- Siempre haga las configuraciones antes de conducir. No intente ajustar mientras conduce, ya que podría causar un accidente.

📖 NOTA

- Al ajustar la posición de la luz, coloque primero el dial en la posición "0" (la posición de la luz más alta).

Condición del vehículo	Posición del interruptor
	"0"
	"1"
	"2"
	"3"
	"3"

•: 1 persona

 : Carga completa del equipaje

Posición del interruptor 0- Solo conductor

Posición del interruptor 1- Conductor + 1 pasajero delantero

Posición del interruptor 2-
Posición del interruptor 3-

5 pasajeros (incluido el conductor)
5 pasajeros (incluido el conductor) + carga completa del equipaje / Conductor + carga completa del equipaje

Palanca de la luz de viraje

E00506501651

Las luces de viraje parpadean cuando se acciona la palanca (con el interruptor de encendido o el modo de funcionamiento está en ON (Encendido)). Al mismo tiempo, el indicador de la luz direccional parpadea.

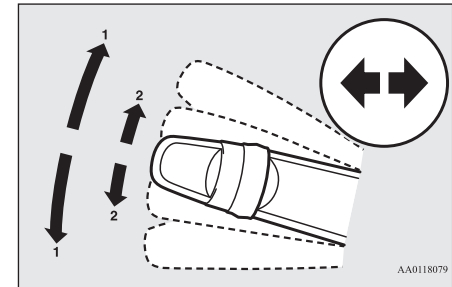

AA0118079

1- Faros direccionales

Al hacer un giro normal, use la posición (1). La palanca volverá automáticamente a la posición normal cuando se termine el giro.

2- Señales de cambio de carril

Al mover ligeramente la palanca a (2) para cambiar de carril, las luces de viraje y la luz indicadora en el tablero de instrumentos solo parpadearán mientras se acciona la palanca.

Además, al mover ligeramente la palanca a (2) y luego soltarla, las luces de viraje y la luz indicadora en el tablero de instrumentos parpadearán 3 veces.

Interruptor de las luces intermitentes de emergencia

E00506602271

Use el interruptor de las luces intermitentes de emergencia cuando tenga que estacionar el vehículo en la carretera por cualquier emergencia.

Puede utilizar las luces intermitentes de emergencia en cualquier momento, sin importar la posición del interruptor de encendido o del modo de funcionamiento.

Presione el interruptor para encender las luces intermitentes de emergencia. Las luces de viraje parpadearán continuamente.

Para apagarlas, presione el interruptor nuevamente.

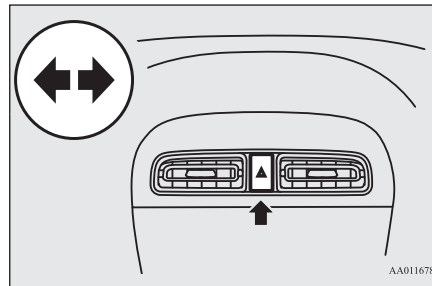

NOTA

- En vehículos equipados con el sistema de la señal de parada de emergencia, cuando las luces de advertencia de emergencia parpadearan debido al pulsado manual del interruptor, el sistema de la señal de parada de emergencia no funciona. Consulte la sección “Sistema de la señal de parada de emergencia” en la página 6-34.

Interruptor de la luz antiniebla*

E0050670089

Interruptor de las luces antiniebla delanteras*

E00508302041

Las luces antiniebla delanteras se pueden utilizar mientras los faros delanteros o las luces traseras están encendidas. Gire la perilla en la dirección “ON” (Encendido) para encender las luces antiniebla delanteras. Una luz indicadora en el tablero de instrumentos también se enciende. Gire la perilla en la dirección “OFF” (Apagado) para apagar las luces antiniebla delanteras. El botón volverá automáticamente a su posición original cuando lo suelte.

NOTA

- Si las luces parpadearan de manera inusualmente rápida, es posible que el foco de una luz de viraje se haya quemado. Haga revisar el vehículo en un distribuidor autorizado de MITSUBISHI MOTORS.
- Es posible activar las siguientes funciones. Para obtener más información, póngase en contacto con un distribuidor autorizado de MITSUBISHI MOTORS.
 - El parpadeo de las luces de viraje cuando la palanca se acciona con el interruptor de encendido o el modo de funcionamiento está en ACC.
 - Se puede desactivar la función de 3 destellos de la luz de viraje para cambiar de carril.
 - Se puede ajustar el tiempo requerido para operar la palanca para la función de 3 destellos.
 - Cambio del tono de un timbre cuando las luces de viraje parpadearan.

Interruptor del limpiaparabrisas y lavaparabrisas

E00507102736

El limpiaparabrisas y el lavaparabrisas se pueden utilizar con el interruptor de encendido o si el modo de funcionamiento está en ON (Encendido) o ACC.

Si las plumillas están congeladas en el parabrisas, no accione los limpiaparabrisas hasta que el hielo se haya derretido y se liberen las cuchillas; de lo contrario, el motor del limpiaparabrisas podría dañarse.

Limpiaparabrisas

E00516902411

Excepto para vehículos equipados con sensor de lluvia

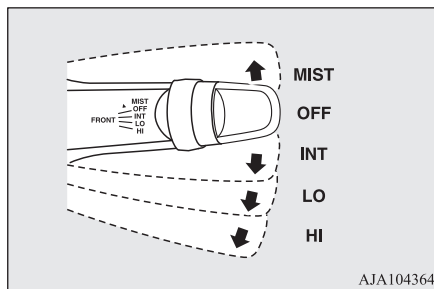

AJA104364

- MIST- Función de desempañamiento
Los limpiaparabrisas funcionarán solo una vez.
- OFF (Apagado) Off (apagado)
- INT- Intermitente (sensible a la velocidad)
- LO- (lento) Lento
- HI- (rápido) Rápido

Para ajustar intervalos intermitentes

Con la palanca en la posición “INT” (funcionamiento intermitente sensible a la velocidad), los intervalos intermitentes se pueden ajustar girando el pomo (A).

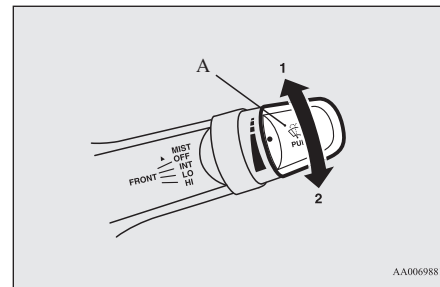

AA0069881

- 1- Rápido
- 2- Lento



NOTA

- La función de operación sensible a la velocidad de los limpiaparabrisas puede desactivarse. Para obtener más información, póngase en contacto con un distribuidor autorizado de MITSUBISHI MOTORS.

⚠ PRECAUCIÓN

- Si el líquido lavaparabrisas se usa en climas fríos, el líquido rociado contra el vidrio se puede congelar y dificultar la visibilidad. Caliente el vidrio con el descongelador antes de usar el lavaparabrisas.

Función de desempañamiento

Mueva la palanca en la dirección de la flecha y suéltela para operar los limpiaparabrisas de inmediato.
 Utilice esta función cuando conduzca con niebla o llovizna.

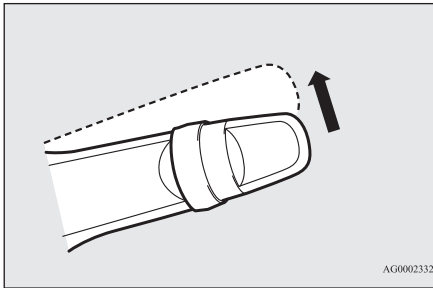

AG0002332

Vehículos equipados con sensor de lluvia

E00517001874

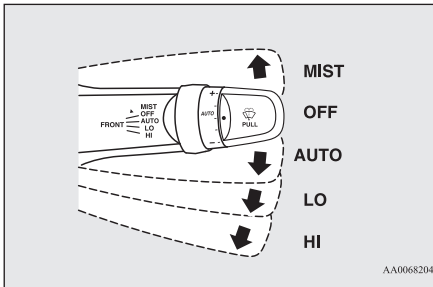

AA0068204

MIST- Función de desempañamiento
 Los limpiaparabrisas funcionarán solo una vez.
OFF (Apagado)
AUTO- (automático) Control automático del limpiaparabrisas
 Sensor de lluvia
 Los limpiaparabrisas funcionarán automáticamente según el nivel de humedad del parabrisas.
LO- (lento) Lento
HI- (rápido) Rápido

Sensor de lluvia

Solo se puede utilizar cuando el interruptor de encendido o el modo de funcionamiento están en ON (Encendido).
 Si la palanca se coloca en la posición "AUTO" (Automático), el sensor de lluvia (A) detectará la cantidad de lluvia (o nieve, humedad, polvo, etc.) y los limpiaparabrisas funcionarán automáticamente.
 Mantenga la palanca en la posición "OFF" (Apagado) si el parabrisas está sucio y el clima es seco.
 El funcionamiento del limpiaparabrisas en estas condiciones puede rayar el parabrisas y dañar los limpiaparabrisas.

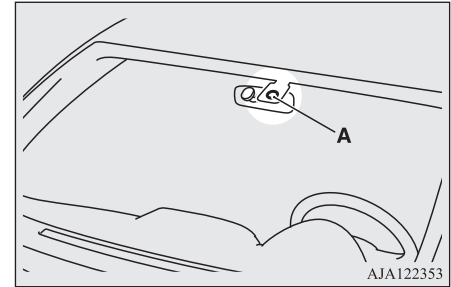

AJA122353

PRECAUCIÓN

- Con el interruptor de encendido o el modo de funcionamiento en ON (Encendido) y la palanca en la posición "AUTO" (Automático), los limpiaparabrisas pueden funcionar automáticamente en las situaciones descritas a continuación.
 Si sus manos quedan atrapadas, podría sufrir lesiones o los limpiaparabrisas podrían fallar. Asegúrese de girar el interruptor de encendido a la posición "LOCK" (Bloquear) o de poner el modo de funcionamiento en OFF, o mueva la palanca a la posición "OFF" (Apagado) para desactivar el sensor de lluvia.
- Al limpiar la superficie exterior del parabrisas, si toca la parte superior del sensor de lluvia.
- Al limpiar la superficie exterior del parabrisas, si limpia la parte superior del sensor de lluvia con un paño.
- Al usar un lavado de autos automático.
- Se aplica un choque físico al parabrisas.

⚠ PRECAUCIÓN

- Se aplica un choque físico al sensor de lluvia.

📖 NOTA

- Para proteger las partes de goma de los limpiaparabrisas, esta operación de los limpiaparabrisas no se realiza cuando el vehículo está parado y la temperatura ambiente es de aproximadamente 0 °C o inferior.
- No cubra el sensor al pegar un adhesivo o etiqueta en el parabrisas. Además, no coloque ningún revestimiento hidrófugo en el parabrisas. El sensor de lluvia podría no detectar la cantidad de lluvia y los limpiaparabrisas podrían dejar de funcionar con normalidad.
- En estos casos, el sensor de lluvia puede estar funcionando mal.
Haga revisar el vehículo en un distribuidor autorizado de MITSUBISHI MOTORS.
 - Cuando los limpiaparabrisas funcionan a un intervalo constante a pesar de los cambios en la cantidad de lluvia.
 - Cuando los limpiaparabrisas no funcionan, aunque esté lloviendo.
- Los limpiaparabrisas pueden funcionar automáticamente cuando se adhieren objetos como insectos o elementos extraños al parabrisas en la parte superior del sensor de lluvia o cuando el parabrisas está congelado. Los objetos pegados al parabrisas detendrán los limpiaparabrisas cuando no puedan eliminarse. Para activar los limpiaparabrisas nuevamente, mueva la palanca a la posición "LO" o "HI".

📖 NOTA

- Además, los limpiaparabrisas pueden funcionar automáticamente debido a una fuerte luz solar directa u onda electromagnética. Para detener los limpiaparabrisas, coloque la palanca en la posición "OFF" (Apagado).
- Póngase en contacto con un distribuidor autorizado de MITSUBISHI MOTORS al reemplazar el parabrisas o reforzar el vidrio alrededor del sensor.

Para ajustar la sensibilidad del sensor de lluvia

Con la palanca en la posición "AUTO" (automático) (sensor de lluvia), es posible ajustar la sensibilidad del sensor de lluvia al girar la perilla (B).

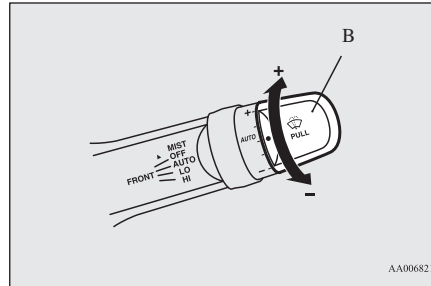

- “+”- Mayor sensibilidad a la lluvia
- “-”- Menor sensibilidad a la lluvia

📖 NOTA

- Es posible activar las siguientes funciones:
 - El funcionamiento automático (sensible a las gotas de lluvia) se puede cambiar a funcionamiento intermitente (sensible a la velocidad del vehículo).
 - El funcionamiento automático (sensible a las gotas de lluvia) se puede cambiar a funcionamiento intermitente (excepto el modo sensible a la velocidad del vehículo).
- Para obtener más información, le recomendamos que consulte a un distribuidor autorizado de MITSUBISHI MOTORS.

Función de desempañamiento

Mueva la palanca en la dirección de la flecha y suéltela para operar los limpiaparabrisas de inmediato.

Utilice esta función cuando conduzca con niebla o llovizna.

Los limpiaparabrisas funcionarán solo una vez si la palanca del limpiaparabrisas está en la posición "MIST" y luego se suelta cuando el interruptor de encendido o el modo de funcionamiento está en ON (Encendido) o ACC (Accesorios). Los limpiaparabrisas continuarán funcionando mientras la palanca se mantiene en la posición "MIST".

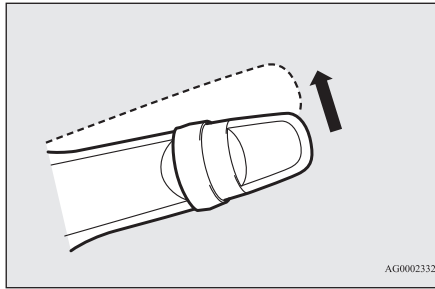

Los limpiaparabrisas funcionarán solo una vez si la palanca se mueve a la posición “AUTO” (Automático) y la perilla (C) se gira en la dirección “+” cuando el interruptor de encendido está en la posición “ON” (Encendido) o el modo de funcionamiento está en ON.

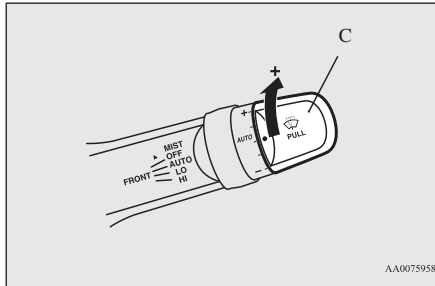

Lavaparabrisas

E00507202346

El líquido lavaparabrisas se rociará en el parabrisas cuando tire de la palanca hacia usted.

Los limpiaparabrisas funcionan automáticamente mientras se rocía el líquido lavaparabrisas.

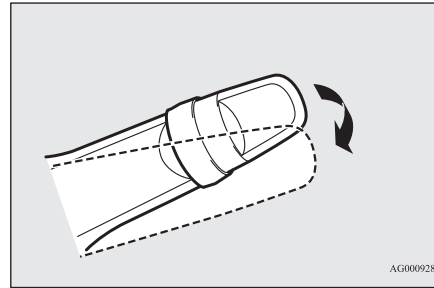

⚠ PRECAUCIÓN

- Si el lavaparabrisas se usa en climas fríos, el líquido lavaparabrisas rociado contra el vidrio puede congelarse y provocar mala visibilidad. Caliente el vidrio con el descongelador y el desempañador antes de usar el lavaparabrisas.

Precauciones a tener en cuenta al usar limpiaparabrisas y lavaparabrisas

E00507601428

- Si los limpiaparabrisas en movimiento se bloquean parcialmente durante un barrido a causa de hielo u otros depósitos en el vidrio, los limpiaparabrisas pueden dejar de funcionar temporalmente para evitar que el motor se sobrecaliente. En este caso, estacione el vehículo en un lugar seguro, gire el interruptor de encendido a la posición “LOCK” (Bloquear) o ponga el modo de funcionamiento en OFF (Apagado), y luego retire el hielo u otros depósitos. Debido a que los limpiaparabrisas comenzarán a funcionar nuevamente una vez que el motor del limpiaparabrisas se enfríe, verifique que los limpiaparabrisas funcionen antes de usarlos.
- No utilice los limpiaparabrisas cuando el vidrio esté seco. Podrían rayar la superficie del vidrio y las plumillas se desgastarían antes de tiempo.
- Antes de usar los limpiaparabrisas en clima frío, verifique que las plumillas del limpiaparabrisas no estén congeladas en el vidrio. El motor podría quemarse si los limpiaparabrisas se usan con las plumillas congeladas en el vidrio.

Interruptor de la bocina

- Evite usar el lavaparabrisas continuamente durante más de 20 segundos. No opere el lavaparabrisas cuando el depósito de líquido esté vacío. De otro modo, el motor podría quemarse.
- Verifique periódicamente el nivel de líquido lavaparabrisas en el depósito y rellene si es necesario. Durante climas fríos, agregue una solución limpiaparabrisas recomendada que no se congelará en el depósito del líquido lavaparabrisas. De lo contrario, podría perder la función del lavaparabrisas y causar daños por congelamiento a los componentes del sistema.

5

Interruptor del desempañador del cristal trasero

E00507902574

El interruptor del desempañador del cristal trasero se puede operar cuando el motor está en marcha.

Presione el interruptor para encender el desempañador del cristal trasero. Se apagará automáticamente en aproximadamente 20 minutos. Para apagar el desempañador en unos 20 minutos, pulse de nuevo el interruptor. La luz indicadora (A) se iluminará mientras el desempañador esté encendido.

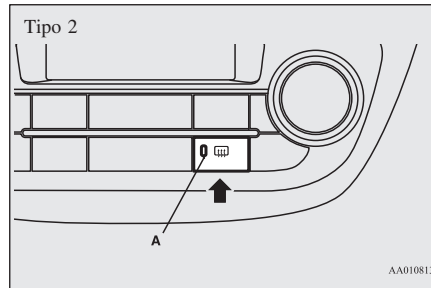
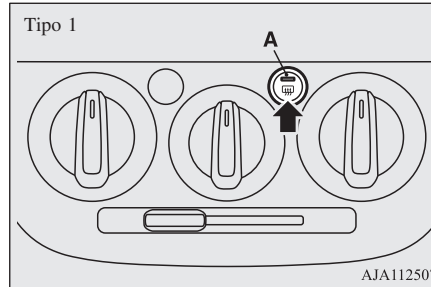

NOTA

- En vehículos equipados con espejos con calefacción, cuando presiona el interruptor del desempañador del cristal trasero, los espejos retrovisores exteriores se desempañan o descongelan. Consulte “Espejo con calefacción” en la página 6-10.
- El interruptor del desempañador no es para derretir nieve sino para despejar la neblina. Elimine la nieve antes de usar el interruptor del desempañador.

NOTA

- Para evitar una descarga innecesaria de la batería, no use el interruptor del desempañador del cristal trasero durante el arranque del motor o cuando el motor no esté en funcionamiento. Apague el desempañador inmediatamente después de que la ventana esté limpia.
- Al limpiar el interior del cristal trasero, use un paño suave y páselo delicadamente por los cables del calefactor, con cuidado para no dañarlos.
- No permita que los objetos toquen el interior del cristal trasero, ya que podrían producirse daños o roturas en los cables.

Interruptor de la bocina

E00508000640

Presione el volante sobre la marca “” o alrededor de ella.

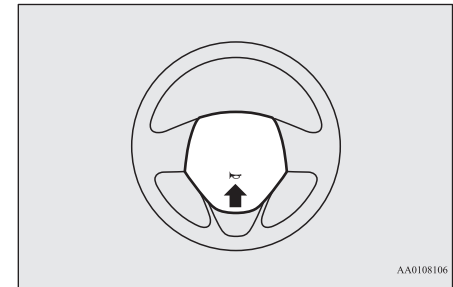

Arranque y conducción

Conducción económica6-2
Conducción, alcohol y drogas6-2
Técnicas de conducción segura.6-3
Recomendaciones para el rodaje.6-3
Freno de estacionamiento6-4
Estacionamiento.6-5
Ajuste de la altura y del alcance del volante6-6
Espejo retrovisor interno6-7
Espejos retrovisores exteriores6-8
Interruptor de encendido*6-10
Interruptor del motor*6-11
Bloqueo del volante.6-14
Arranque6-16
Sistema Auto Stop & Go (AS&G)*6-20
Transmisión manual*.6-25
Transmisión automática INVECS-III CVT (Sistema de control electrónico de vehículos inteligente e innovador III)*.6-26
Frenado6-31
Asistencia de arranque en pendientes*6-32
Sistema de asistencia de los frenos*.6-34
Sistema de la señal de parada de emergencia*.6-34
Sistema de frenos antibloqueo (ABS)*6-35
Sistema de dirección asistida eléctrica (EPS)6-36
Control activo de estabilidad (ASC)*6-37
Control de crucero*.6-40
Sistema de monitoreo de presión de las llantas (TPMS)*6-44
Capacidad de carga6-49

Conducción económica

E00600102956

Para una conducción económica, hay algunos requisitos técnicos que deben cumplirse. El requisito previo para un bajo consumo de combustible es un motor bien alineado. Para conseguir una vida útil más larga del vehículo y un funcionamiento más económico, haga que un distribuidor autorizado de MITSUBISHI MOTORS realice el mantenimiento del vehículo a intervalos regulares de acuerdo con las normas de servicio.

El rendimiento de combustible y la generación de gases de escape y de ruido están muy influenciados por los hábitos personales de conducción, así como por las condiciones particulares de funcionamiento. Los siguientes puntos deben ser observados para minimizar el desgaste de los frenos, llantas y motor, así como para reducir la contaminación ambiental.

Acelerar y desacelerar

Conduzca de acuerdo a las condiciones del tráfico, y evite arranques repentinos, aceleraciones repentinas y frenados repentinos, ya que aumentarán el consumo de combustible.

Cambios de marchas

Solo haga los cambios a una velocidad y velocidad del motor adecuadas. Utilice siempre la posición de cambio más alta posible.

Tráfico de la ciudad

Los arranques y paradas repentinos aumentan el consumo promedio de combustible. Siempre que sea posible, utilice caminos con flujo de tráfico suave. Cuando esté conduciendo en caminos congestionados, evite el uso de posición de cambio bajo a altas velocidades del motor.

Inactivo

El vehículo consume combustible aun estando inactivo. Evite periodos prolongados de inactividad siempre que sea posible.

Velocidad

A mayor velocidad del vehículo, se consume más combustible. Evite conducir a alta velocidad. Tan solo soltar un poco el pedal del acelerador ahorrará una cantidad significativa de combustible.

Presión de inflado de las llantas

Verifique la presión de inflado de las llantas a intervalos regulares. Una baja presión de inflado de las llantas aumenta la resistencia a la carretera y el consumo de combustible. Adicionalmente, una baja presión de las llantas afecta significativamente el desgaste de las llantas y la estabilidad de conducción.

Carga

No conduzca con artículos innecesarios en el compartimiento de equipaje. Especialmente durante la conducción en ciudad, donde es necesario el arranque y la parada frecuentes, el aumento de peso del vehículo afectará en gran medida el consumo de combustible.

Arranque en frío del motor

El arranque de un motor frío consume más combustible.

También se causa consumo innecesario de combustible al dejar corriendo un motor caliente. Una vez que el motor ha arrancado, comience a conducir tan pronto como sea posible.

Aire acondicionado

El uso del aire acondicionado aumentará el consumo de combustible.

Conducción, alcohol y drogas

E00600201181

Conducir en estado de ebriedad es una de las causas más frecuentes de accidentes.

Su capacidad de conducción se puede ver seriamente afectada incluso con niveles de alcohol en la sangre muy por debajo del mínimo legal. Si toma, no maneje. Viaje con

un conductor designado que no beba, llame a un taxi o a un amigo, o use el transporte público. Tomar café o una ducha fría no lo hará estar sobrio.

Asimismo, los medicamentos con receta y sin receta afectan su estado de alerta, percepción y tiempo de reacción. Consulte a su médico o farmacéuta antes de conducir bajo la influencia de cualquiera de estos medicamentos.

⚠️ ADVERTENCIA

- **NUNCA BEBA Y CONDUZCA.**
Sus percepciones son menos precisas, sus reflejos son más lentos y su juicio se ve afectado.

Técnicas de conducción segura

E00600300619

La seguridad al conducir y la protección contra lesiones no pueden garantizarse completamente. Sin embargo, le recomendamos que preste especial atención a lo siguiente:

Cinturones de seguridad

Antes de poner en marcha el vehículo, asegúrese de que usted y sus pasajeros se han abrochado los cinturones de seguridad.

Alfombras de piso

⚠️ ADVERTENCIA

- **Mantenga las alfombras del piso alejadas de los pedales colocando correctamente las alfombras del piso, adecuadas para el vehículo.**
Para evitar que los tapetes se salgan de su posición, sujételos firmemente con el gancho, etc.
Tenga en cuenta que colocar un tapete sobre un pedal o poner un tapete encima de otro puede obstruir el funcionamiento del pedal y provocar un accidente grave.

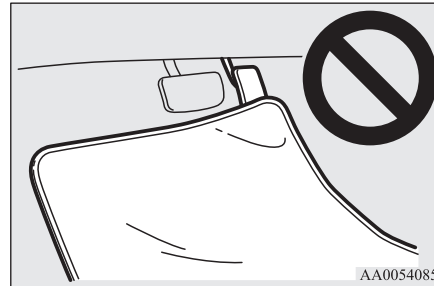

AA0054085

Llevar niños en el vehículo

- Nunca deje su vehículo desatendido con la llave y los niños dentro del vehículo. Los niños pueden jugar con los mandos de

conducción y esto podría provocar un accidente.

- Asegúrese de que los bebés y los niños pequeños estén bien sujetos de acuerdo con las leyes y reglamentos, y de que cuenten con la máxima protección en caso de accidente.
- Evite que los niños jueguen en el compartimiento de equipaje. Es muy peligroso permitir que jueguen allí mientras el vehículo está en movimiento.

Carga de equipaje

Al cargar el equipaje, tenga cuidado de no cargar por encima de la altura de los asientos. Esto es peligroso no solo porque se obstruye la visión hacia atrás, sino también porque el equipaje puede proyectarse dentro del compartimiento de pasajeros en caso de frenado brusco.

Recomendaciones para el rodaje

E00600404706

Durante el periodo de rodaje de los primeros 1.000 km, es aconsejable conducir su vehículo nuevo utilizando las siguientes precauciones como guía para ayudar a prolongar la vida útil, así como la economía y el rendimiento futuros.

- No haga funcionar el motor a altas revoluciones.

Freno de estacionamiento

- Evite el arranque rápido, la aceleración, el frenado y el funcionamiento prolongado a alta velocidad.
- Mantenga el límite de velocidad de rodaje que se muestra a continuación.
Tenga en cuenta que deben respetarse los límites de velocidad legales que aparecen en la pantalla.
- No exceda los límites de carga.
- Absténgase de remolcar un remolque.

Freno de estacionamiento

E00600501719

Para estacionar el vehículo, primero deténgalo completamente, aplique el freno de estacionamiento en su totalidad de manera que pueda detener al vehículo.

Para aplicarlo

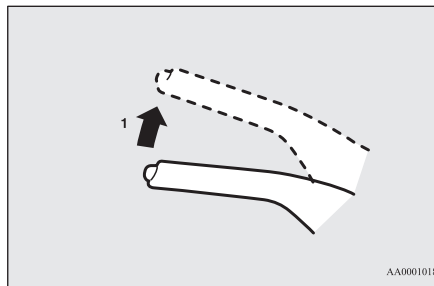

- 1- Presione y mantenga firmemente presionado el pedal del freno y, a continuación, tire de la palanca hacia arriba sin presionar el botón que se encuentra al final de la palanca.

⚠ PRECAUCIÓN

- Cuando pretenda aplicar el freno de estacionamiento, presione firmemente el pedal del freno para detener el vehículo por completo antes de tirar de la palanca del freno de estacionamiento. Tirar de la palanca del freno de estacionamiento con el vehículo en movimiento podría provocar que las ruedas traseras se bloqueen, haciendo así inestable al vehículo. También podría hacer que el freno de estacionamiento funcione mal.

📖 NOTA

- Aplique fuerza suficiente a la palanca del freno de estacionamiento para mantener el vehículo detenido después de que se suelte el freno de pie.
- Si el freno de estacionamiento no detiene el vehículo después de soltar el freno de pie, póngase en contacto con su distribuidor autorizado de MITSUBISHI MOTORS.

6

Vehículos con transmisión manual

Punto de cambio	Límite de velocidad
1er velocidad	30 km/h
2da velocidad	55 km/h
3er velocidad	85 km/h
4ta velocidad	110 km/h
5ta velocidad	110 km/h

Vehículos con CVT

Punto de cambio	Límite de velocidad
“D” (MARCHA)	100 km/h

Para liberar

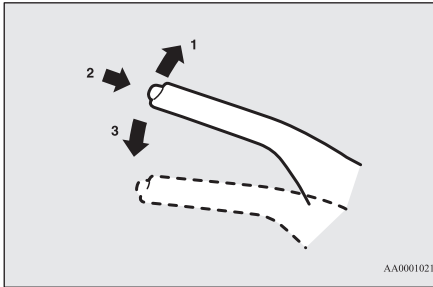

- 1- Presione firmemente y mantenga presionado el pedal del freno, luego levante la palanca ligeramente hacia arriba.
- 2- Presione el botón al final de la palanca.
- 3- Baje la palanca completamente.

⚠ PRECAUCIÓN

- Antes de conducir, asegúrese de que el freno de estacionamiento esté completamente liberado y de que la luz de advertencia de los frenos esté apagada.
Si conduce sin liberar completamente el freno de estacionamiento, la luz de advertencia se encenderá y un timbre sonará cuando la velocidad del vehículo exceda los 8 km/h.
Si se conduce un vehículo sin soltar el freno de estacionamiento, el freno se sobrecalentará, lo que provocará un frenado ineficaz y una posible falla del freno.

⚠ PRECAUCIÓN

- Si la luz de advertencia de los frenos no se apaga al desbloquear por completo el freno de estacionamiento, es posible que el sistema de frenos no funcione correctamente. Póngase en contacto con un distribuidor autorizado de MITSUBISHI MOTORS. Para obtener más información, consulte "Luz de advertencia de los frenos" en la página 5-13.

Estacionamiento

E00600602658

Para estacionar el vehículo accione completamente el freno de estacionamiento y, a continuación, mueva la palanca de velocidades a la posición 1 o "R" (Reversa) para los vehículos con transmisión manual, o ajuste la palanca del selector a la posición "P" (Estacionamiento) para los vehículos con CVT.

Estacionarse en una pendiente

Para prevenir que el vehículo ruede hacia la calle, siga estos procedimientos:

Estacionar en una pendiente cuesta abajo

Gire las ruedas delanteras hacia el bordillo y mueva el vehículo hacia adelante hasta que la rueda lateral del bordillo toque suavemente el bordillo.

Aplique el freno de estacionamiento y coloque la palanca de velocidades en la posición "R" (Reversa) (Transmisión manual) o la palanca del selector en la posición "P" (Estacionamiento) (CVT).

Si es necesario, aplique cuñas en las ruedas.

Estacionar en una pendiente cuesta arriba

Gire las ruedas delanteras fuera del bordillo y mueva el vehículo hacia adelante hasta que la rueda lateral del bordillo toque suavemente el bordillo.

Aplique el freno de estacionamiento y coloque la palanca de velocidades en la posición 1 (Transmisión manual) o la palanca del selector en la posición "P" (Estacionamiento) (CVT).

Si es necesario, aplique cuñas en las ruedas.

NOTA

- En vehículos equipados con CVT, asegúrese de aplicar el freno de estacionamiento antes de mover la palanca del selector a la posición “P” (Estacionamiento). Si coloca la palanca del selector en la posición “P” (Estacionamiento) antes de aplicar el freno de estacionamiento, podría ser difícil desenganchar la palanca del selector de la posición “P” (Estacionamiento) cuando conduzca el vehículo, para lo cual será necesario aplicar una mayor fuerza a la palanca del selector para que se mueva de dicha posición.

6

Estacionar con el motor en marcha

Nunca deje el motor en marcha mientras duerme una siesta o descansa. Además, nunca deje el motor en marcha en un lugar cerrado o con poca ventilación.

ADVERTENCIA

- **Dejar el motor en marcha puede provocar lesiones o la muerte cuando se mueve accidentalmente la palanca de velocidades (transmisión manual) o la palanca del selector (CVT) o debido a la acumulación de humos de escape tóxicos en el compartimiento de pasajeros.**

En el lugar donde se estaciona

ADVERTENCIA

- **No estacione su vehículo en zonas donde haya material combustible como hierba u hojas secas que puedan entrar en contacto con el escape caliente, ya que se puede producir un incendio.**

No mantenga el volante completamente girado durante mucho tiempo

Se puede requerir mucho esfuerzo para girar el volante.

Consulte “Sistema de dirección asistida eléctrica (EPS)” en la página 6-36.

Cuando deja el vehículo

Siempre lleve consigo la llave y bloquee todas las puertas cuando deje solo el vehículo. Intente siempre estacionar el vehículo en un lugar bien iluminado.

Ajuste de la altura y del alcance del volante

E00600700554

1. Suelte la palanca mientras sujeta el volante hacia arriba.
2. Ajuste el volante a la posición deseada.
3. Tire de la palanca completamente hacia arriba para bloquear firmemente el volante.

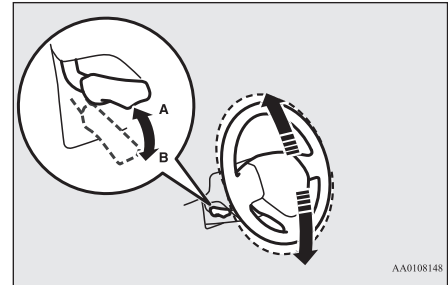

- A- Bloqueado
B- Soltar

ADVERTENCIA

- **No intente ajustar el volante mientras conduce el vehículo.**

⚠ PRECAUCIÓN

- Al soltar la palanca, sujete el volante con la mano para evitar que caiga a la posición más baja.

Espejo retrovisor interno

E00600800816

Ajuste el espejo retrovisor solo después de hacer los ajustes del asiento de forma que tenga una visión clara de la parte trasera del vehículo.

⚠ ADVERTENCIA

- No intente ajustar el espejo retrovisor mientras conduce. Esto puede resultar peligroso.
Ajuste el espejo siempre antes de conducir.

Ajuste el espejo retrovisor para maximizar la visión a través del cristal trasero.

Ajustar la posición del espejo vertical

Puede mover el espejo hacia arriba y hacia abajo para ajustar su posición.

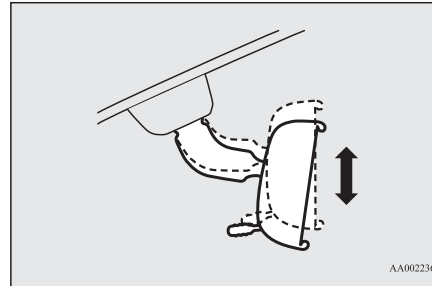
**Ajustar la posición del espejo**

Es posible mover el espejo hacia arriba/abajo e izquierda/derecha para ajustar su posición.

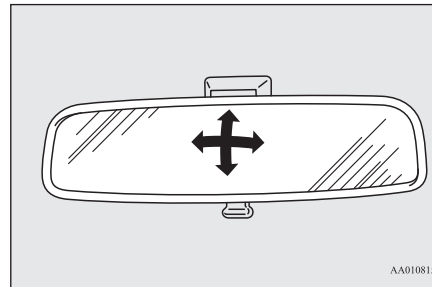
**Para reducir el reflejo**

La palanca (A) en la parte inferior del espejo puede usarse para ajustar el espejo y reducir el brillo de los faros de los vehículos que se encuentran detrás de usted durante la conducción nocturna.

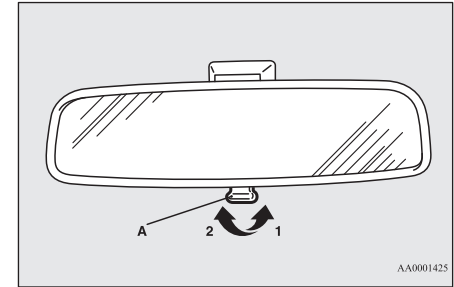

- 1- Normal
- 2- Antirreflejo

Espejos retrovisores exteriores

E00600900761

⚠ ADVERTENCIA

- No intente ajustar el espejo retrovisor mientras conduce. Esto puede resultar peligroso. Ajuste los espejos siempre antes de conducir.
- El vehículo está equipado con espejos tipo convexo. Téngalo en cuenta. Los objetos que se ven en el espejo parecerán más pequeños y lejanos en comparación con un espejo plano normal. No use este espejo para estimar la distancia de los vehículos contiguos al cambiar de carril.

Ajustar la posición del espejo

E00601001942

Los espejos retrovisores exteriores pueden ajustarse cuando el interruptor de encendido o el modo de funcionamiento está en ON (Encendido) o ACC (Accesorios).

1. Coloque la palanca (A) en el mismo lado que el espejo que desea ajustar.

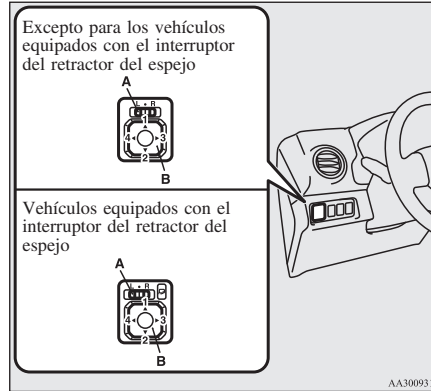

L- Ajuste del espejo exterior izquierdo

R- Ajuste del espejo exterior derecho

2. Presione el interruptor (B) hacia la izquierda, derecha, arriba o abajo para ajustar la posición de los retrovisores.

- 1- Arriba
- 2- Abajo
- 3- Derecha
- 4- Izquierda

3. Regrese la palanca (A) a la posición central (-).

Retraer y extender los espejos exteriores

E00618201698

Para no dañar el espejo exterior al estacionarse en zonas estrechas, es posible plegarlo hacia la ventana lateral.

⚠ PRECAUCIÓN

- No conduzca el vehículo con el espejo plegado. La falta de visibilidad hacia atrás normalmente proporcionada por el espejo podría provocar un accidente.

[Excepto para los vehículos equipados con el interruptor del retractor del espejo]

Para retraer el espejo hacia la parte trasera del vehículo, empujelo con la mano.

Cuando extienda el espejo, tire de él hacia la parte delantera del vehículo hasta que se encaje en su sitio.

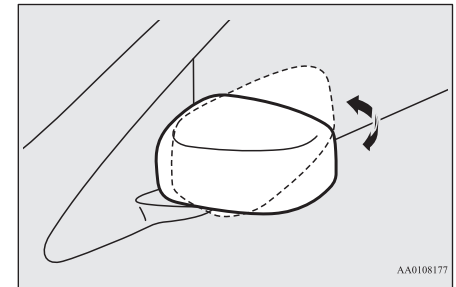

AA0108177

[Para vehículos equipados con el interruptor del retractor del espejo]

Retracción y extensión de los espejos mediante el interruptor del retractor del espejo

Con el interruptor de encendido o el modo de funcionamiento en ON (Encendido) o ACC (Accesorios), pulse el interruptor del retractor del espejo para desplegar los espejos.

Empuje de nuevo para extender los espejos a sus posiciones originales.

Tras girar el interruptor de encendido a la posición "LOCK" (Bloquear) o poner el modo de funcionamiento en OFF, se pueden retraer y extender los espejos con el interruptor del retractor del espejo durante aproximadamente 30 segundos.

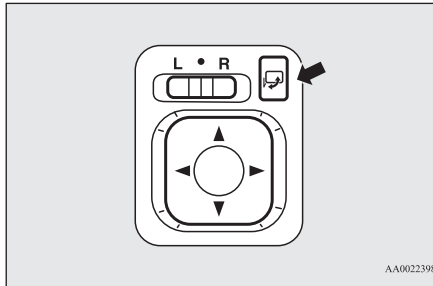

⚠ PRECAUCIÓN

- Se pueden retraer y extender los espejos manualmente. Sin embargo, después de retraer un espejo mediante el interruptor del retractor del espejo, debe extenderlo nuevamente con el interruptor, no a mano. Si extiende el espejo a mano después de retraerlo con el interruptor, no se fijará correctamente en su posición. Como resultado, el espejo podría moverse debido al viento o la vibración mientras conduce, y esto puede impedir al conductor tener visibilidad de la parte trasera.

📖 NOTA

- Evite que sus manos queden atrapadas mientras el espejo se mueve.
- Si mueve un espejo manualmente o se mueve después de golpear a una persona u objeto, es posible que no pueda devolverlo a su posición original mediante el interruptor del retractor del espejo. Si esto sucede, presione el interruptor del retractor del espejo para colocar el espejo en su posición retraída y, a continuación, presione el interruptor nuevamente para devolver el espejo a su posición original.
- Cuando haya heladas y los espejos no funcionen según lo previsto, absténgase de presionar repetidamente el interruptor del retractor, ya que esta acción puede provocar que los circuitos del motor del espejo se fundan.

Retraer y extender los espejos exteriores sin utilizar el interruptor del retractor del espejo

[Excepto para vehículos equipados con sistema de operación a distancia]

Los espejos retrovisores se retraen o se extienden automáticamente cuando las puertas están bloqueadas o desbloqueadas mediante los interruptores del control remoto del sistema de apertura a distancia.

Consulte "Sistema de apertura a distancia", en la página 3-4.

[Vehículos con el sistema de operación a distancia]

Los espejos se retraen o extienden automáticamente cuando las puertas se bloquean o desbloquean con los interruptores del control remoto o la función de operación a distancia del sistema de operación a distancia.

Consulte "Sistema de apertura a distancia", en la página 3-4.

Consulte "Sistema de operación a distancia: Operar mediante la función de operación a distancia", en las páginas 3-10.

📖 NOTA

- Las funciones pueden modificarse como se indica a continuación. Consulte con un distribuidor autorizado de MITSUBISHI MOTORS.

NOTA

- Se extienden automáticamente cuando se cierra la puerta del conductor y, a continuación, se realiza la siguiente operación. [Excepto para los vehículos equipados con el sistema de operación a distancia]
Gire el interruptor de encendido a la posición "ON" (Encendido) o "ACC" (Accesorios).
[Vehículos equipados con el sistema de operación a distancia]
Ponga el modo de funcionamiento en ON (Encendido) o ACC.
- Se repliegan automáticamente cuando se gira el interruptor de encendido a la posición "LOCK" (Bloquear) o se pone el modo de funcionamiento en OFF y, a continuación, se abre la puerta del conductor.
- Se expanden automáticamente cuando el vehículo alcanza una velocidad de aproximadamente 30 km/h.
- Se desactiva la función de extensión automática.
- Los espejos retrovisores exteriores se pueden retraer o extender con las siguientes operaciones, incluso si se cambia a cualquiera de las posiciones anteriores.
Después de presionar el interruptor "LOCK" de la llave para bloquear las puertas, si se vuelve a presionar el interruptor "LOCK" dos veces seguidas durante aproximadamente 30 segundos, los espejos retrovisores exteriores se plegarán.

NOTA

Después de presionar el interruptor "UNLOCK" (Desbloquear) de la llave para desbloquear las puertas, si se vuelve a presionar el interruptor "UNLOCK" (Desbloquear) dos veces seguidas durante aproximadamente 30 segundos, los espejos retrovisores exteriores volverán a extenderse.

Espejo con calefacción*

E00601201670

Para desempañar o descongelar los espejos retrovisores exteriores, pulse el interruptor del desempañador del cristal trasero. La luz indicadora (A) se iluminará mientras el desempañador esté encendido. El calefactor se apagará automáticamente en aproximadamente 20 minutos.

Tipo 1

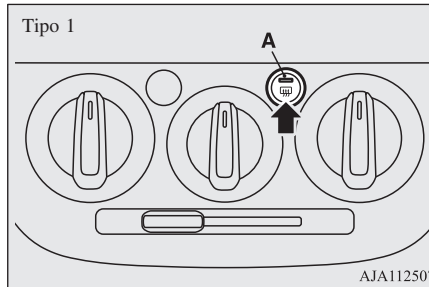

AJA112507

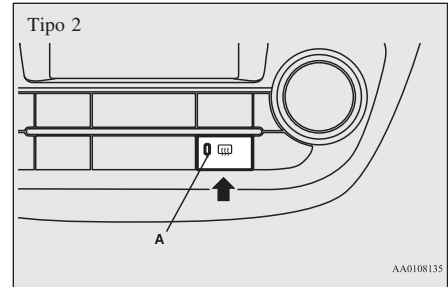

AA0108135

Interruptor de encendido*

E00601402190



AG0004466

BLOQUEAR

El motor se detiene y el volante se bloquea. La llave se puede insertar y retirar en esta posición.

ACC (ACCESORIOS)

El motor es detenido, pero el sistema de audio y otros dispositivos eléctricos pueden operarse.

ON (Encendido)

Todos los dispositivos eléctricos del vehículo pueden operarse.

INICIO

Opera el motor de arranque. Una vez que el motor haya arrancado, suelte la llave y volverá automáticamente a la posición “ON” (Encendido).

NOTA

- Si su vehículo está equipado con un inmovilizador eléctrico. Para arrancar el motor, el código de ID que envía el transpondedor dentro de la llave debe coincidir con el registrado en la computadora del inmovilizador.

NOTA

[Consulte la sección “Inmovilizador eléctrico (sistema de arranque antirrobo)” en la página 3-3.]

Quitar la llave

E00620400498

Para los vehículos equipados con transmisión manual, cuando retire la llave, presione la llave en la posición “ACC” (Accesorios) y manténgala presionada hasta que se gire a la posición “LOCK” (Bloquear) y retírela.

Para los vehículos equipados con CVT, al retirar la llave, primero coloque la palanca del selector en la posición “P” (Estacionamiento), presione la llave en la posición “ACC” (Accesorios) y manténgala presionada hasta que se gire a la posición “LOCK” (Bloquear) y retírela.

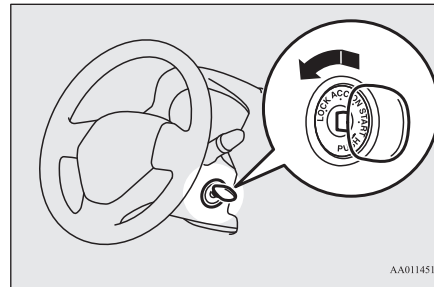

AA0114518

PRECAUCIÓN

- No retire la llave de encendido del interruptor de encendido mientras conduce. El volante se bloqueará, causando la pérdida de control.
- Si se detiene el motor mientras conduce, el servomecanismo del freno dejará de funcionar y se deteriorará la eficacia de frenado. Asimismo, el sistema de dirección asistida tampoco funcionará requiriendo un mayor esfuerzo manual para operar el volante.
- No deje la llave en la posición “ON” (Encendido) por mucho tiempo cuando el motor no esté funcionando, pues esto hará que la batería se descargue.
- No gire la llave a la posición “START” (Encendido) cuando el motor esté en marcha, ya que esto podría dañar el motor de arranque.

6

Recordatorio de la llave de encendido*

E00654100043

Si el interruptor de encendido se encuentra en OFF y la puerta del conductor se abre con la llave en el interruptor de encendido, sonará un timbre recordatorio de manera intermitente para avisarle que debe extraer la llave.

Interruptor del motor*

E00631801620

Para evitar robos, el motor no arrancará a menos que se use un Dispositivo de operación a distancia. (Función inmovilización del motor)

Interrupor del motor*

Si lleva consigo el dispositivo de operación a distancia, podrá arrancar el motor.

Si debe arrancar el motor en caso de emergencia con la llave de repuesto, introduzca la llave de repuesto en la ranura para la llave.

Consulte la sección “Si el dispositivo de operación a distancia no funciona adecuadamente o si el motor arranca con la llave de repuesto” en la página 6-19.

Consulte también la sección “Arranque” en la página 6-16.

6

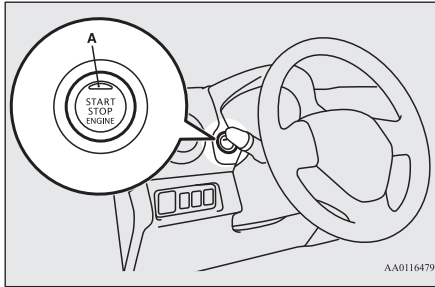

⚠ PRECAUCIÓN

- La luz indicadora (A) parpadeará en color naranja cuando exista una falla o inconveniente con el sistema de operación a distancia. Si la luz indicadora en el interruptor del motor se encuentra parpadeando en color naranja, no conduzca. Póngase inmediatamente en contacto con su distribuidor autorizado de MITSUBISHI MOTORS.

⚠ PRECAUCIÓN

- Si el funcionamiento del interruptor del motor no es fluido y parece pesado, no lo utilice. Póngase inmediatamente en contacto con su distribuidor autorizado de MITSUBISHI MOTORS.

📖 NOTA

- Cuando utilice el interruptor del motor, presiónelo completamente. Si no logra presiónarlo por completo, el motor no se encenderá o el modo de funcionamiento no se modificará. Si el interruptor del motor se presiona correctamente, no hay necesidad de mantenerlo presionado.
- Si la batería del dispositivo de operación a distancia se agotó o el dispositivo está fuera del vehículo, se encenderá una luz de advertencia durante 5 segundos.

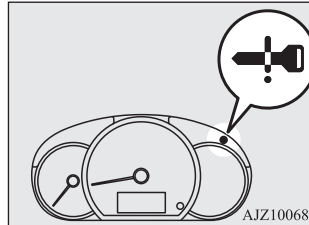

Modo de funcionamiento del interruptor del motor y su función

OFF (APAGADO)

La luz indicadora en el interruptor del motor se apaga.

El modo de funcionamiento no puede colocarse en OFF (APAGADO) cuando la palanca del selector está en una posición diferente a “P” (Estacionamiento) (CVT).

ACC (ACCESORIOS)

Se pueden operar dispositivos eléctricos como la toma para accesorios y para audio.

La luz indicadora en el interruptor del motor se enciende en naranja.

ON (Encendido)

Todos los dispositivos eléctricos del vehículo pueden operarse.

La luz indicadora en el interruptor del motor se enciende en verde. La luz indicadora se apaga cuando el motor está encendido.

NOTA

- Su vehículo está equipado con un inmovilizador eléctrico.
Para arrancar el motor, el código de ID que envía el transpondedor dentro de la llave debe coincidir con el registrado en la computadora del inmovilizador. Consulte la sección “Inmovilizador eléctrico (sistema de arranque antirobo)” en la página 3-3.

Modificar el modo de funcionamiento

E00631901562

Si presiona el interruptor del motor sin pisar el pedal del freno (CVT) o el pedal de embrague (Transmisión manual), puede cambiar el modo de funcionamiento en el orden de OFF, ACC, ON, OFF.

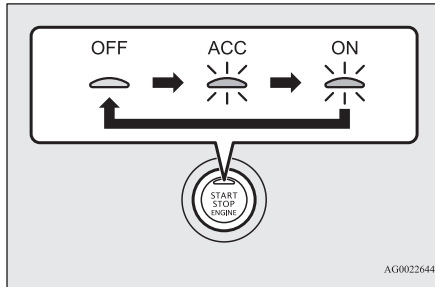

AG0022644

PRECAUCIÓN

- Cuando el motor no esté encendido, ponga el modo de funcionamiento en OFF (APAGADO). Dejar el modo de funcionamiento en ON (Encendido) o ACC durante mucho tiempo mientras el motor no está encendido, podría producir la descarga de la batería impidiendo el arranque del motor y de bloquear y desbloquear el volante.
- Cuando la batería está desconectada, se memoriza el modo de funcionamiento actual. Luego de conectar la batería, se selecciona automáticamente el modo memorizado. Antes de desconectar la batería para su reparación o reemplazo, asegúrese de poner en OFF (APAGADO) el modo de funcionamiento. Preste atención al modo de funcionamiento en que se encuentra su vehículo cuando la batería esté por agotarse.
- No puede modificarse el modo de funcionamiento de OFF a ACC u ON (Encendido) si el dispositivo de operación a distancia no se detecta dentro del vehículo. Consulte “Sistema de operación a distancia: Rango de funcionamiento para arrancar el motor y cambiar el modo de funcionamiento” en la página 3-10.
- Cuando existe un dispositivo de operación a distancia en el vehículo y el modo de funcionamiento no cambia, el dispositivo de operación a distancia puede haberse desgastado.

NOTA

- Si el modo de funcionamiento no se puede cambiar a OFF (Apagado), realice el siguiente procedimiento.
 1. Mueva la palanca del selector a la posición “P” (Estacionamiento) y luego cambie el modo de funcionamiento a OFF. (Para vehículos con transmisión variable continua)
 2. Otra de las razones puede ser la baja tensión de la batería. Si esto ocurre, tampoco funcionarán el Sistema de apertura a distancia, la función de operación a distancia y el bloqueo de dirección. Póngase en contacto con un distribuidor autorizado de MITSUBISHI MOTORS.

6

Función de corte automático eléctrico de ACC (Accesorios)

E00632801728

Transcurridos aproximadamente 30 minutos con el modo de funcionamiento en ACC, la función cortará automáticamente la energía del sistema de audio y otros dispositivos eléctricos que funcionen en esa posición. Al abrir la puerta del conductor o al accionar de nuevo el interruptor del motor, se vuelve a suministrar la corriente.

NOTA

- Cuando la alimentación eléctrica de ACC se detiene automáticamente, el volante no se puede bloquear y usted no puede bloquear ni desbloquear las puertas con el sistema de apertura a distancia.
 - Es posible modificar las funciones de la siguiente manera:
 - Se puede modificar el tiempo en que se corta la energía hasta aproximadamente 60 minutos.
 - Puede desactivarse la función de corte automático eléctrico de ACC (Accesorios).
- Para más detalles, póngase en contacto con un distribuidor autorizado de MITSUBISHI MOTORS.

6

Sistema de recordatorio del modo de funcionamiento en OFF (APAGADO) (Apagado)

E00632201504

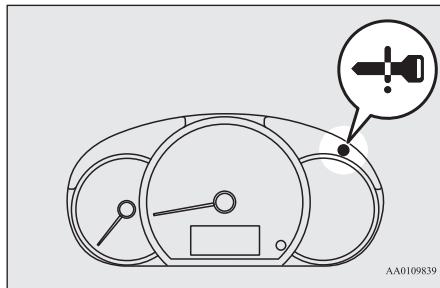

Cuando el modo de funcionamiento se encuentra en cualquier modo distinto de OFF, si intenta bloquear las puertas al presionar el interruptor de bloqueo/desbloqueo de la puerta del conductor, una luz de advertencia parpadeará y sonará el timbre exterior durante aproximadamente 3 segundos, y no podrá bloquear las puertas.

Sistema de recordatorio del modo de funcionamiento en ON (Encendido)

E00632300016

Si la puerta del conductor está abierta con el motor detenido y el modo de funcionamiento está en otro modo que no sea OFF, sonará intermitentemente el timbre interno del modo de funcionamiento ON (Encendido) para recordarle que debe colocarlo en OFF.

Bloqueo del volante

E00601502465

[Excepto para los vehículos equipados con el sistema de operación a distancia]

Para bloquear

Retire la llave en la posición “LOCK” (Bloquear).
Gire el volante hasta que quede bloqueado.

Para desbloquear

Gire la llave a la posición “ACC” (Accesorios) mientras mueve ligeramente el volante a la derecha y a la izquierda.

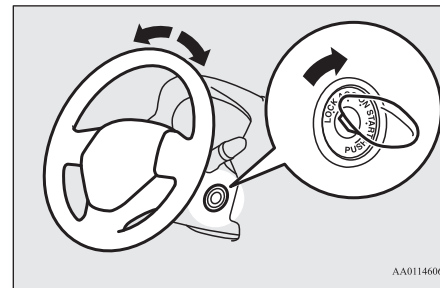

⚠ PRECAUCIÓN

- Cuando deje el vehículo, retire la llave. En algunos países está prohibido dejar las llaves en el vehículo mientras esté estacionado.

[Para los vehículos equipados con el sistema de operación a distancia]

Para bloquear

Luego de presionar el interruptor del motor interruptor y colocar el modo de funcionamiento en OFF (APAGADO), cuando está abierta la puerta del conductor, el volante estará bloqueado.

NOTA

- Cuando se realiza la siguiente operación con el modo de funcionamiento en OFF (APAGADO) y la palanca del selector se encuentra la posición “P” (Estacionamiento), el volante estará bloqueado.
 - Abra o cierre la puerta del conductor.
 - Cierre todas las puertas y la compuerta trasera.
 - Abra una de las puertas o la compuerta trasera cuando todas las puertas y la compuerta trasera estén cerradas.
- Presione el interruptor de BLOQUEO en el dispositivo de operación a distancia, el interruptor de la puerta del conductor.
- Cuando las puertas o la compuerta trasera estén abiertas mientras el volante no esté bloqueado, sonará un timbre para informar que el volante se encuentra desbloqueado.

Desbloquear

Para desbloquear el volante siga los siguientes procedimientos.

- Ponga el modo de funcionamiento en ACC (Accesorios).
- Arranque el motor.

PRECAUCIÓN

- Si el motor se detiene durante la conducción, no abra la puerta o presione el interruptor de BLOQUEO del interruptor del control remoto hasta detener el vehículo en un lugar seguro. Esto podría provocar el bloqueo del volante, lo que hará imposible el funcionamiento del vehículo.
- Lleve consigo la llave al descender del vehículo. Si su vehículo necesita ser remolcado, desbloquee el volante. Consulte la sección “Remolque: Remolque de emergencia”, en la página 8-13.

NOTA

- En caso de que el volante no se desbloquee, la luz de advertencia parpadeará y el timbre interno sonará. Presione el interruptor del motor una vez más mientras mueve ligeramente el volante a la izquierda o la derecha.

NOTA

- Cuando el bloqueo del volante no sea normal, la luz de advertencia se iluminará. Ponga el modo de funcionamiento en OFF (apagado) y, a continuación, pulse el interruptor de bloqueo del dispositivo de operación a distancia. A continuación, presione el interruptor del motor; si la luz de advertencia vuelve a encenderse, póngase en contacto con un distribuidor autorizado de MITSUBISHI MOTORS.

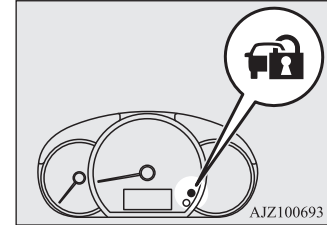

- Si hay una falla en el bloqueo del volante, la luz de advertencia se ilumina y el timbre interno suena. Detenga el vehículo en un lugar seguro inmediatamente y póngase en contacto con el distribuidor autorizado de MITSUBISHI MOTORS más cercano.

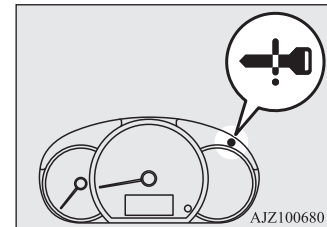

Arranque

E00601601052

Consejos para el encendido del motor

E00632401043

[Excepto para los vehículos equipados con el sistema de operación a distancia]

No opere el motor de arranque continuamente más allá de 10 segundos; hacer esto podría desgastar la batería. Si el motor no arranca, gire el interruptor de encendido a la posición "LOCK", espere unos segundos y vuelva a intentarlo.

Si lo intenta varias veces con el motor de arranque todavía girando, se dañará el mecanismo de arranque.

⚠ ADVERTENCIA

- **Nunca arranque el motor en un lugar cerrado o con poca ventilación más de lo necesario para mover o sacar su vehículo del lugar. Los gases de monóxido de carbono son inodoros y pueden ser fatales.**

⚠ PRECAUCIÓN

- No trate nunca de arrancar el motor empujando o tirando del vehículo.
- No haga funcionar el motor a altas velocidades ni conduzca el vehículo a altas velocidades sin antes haber dejado que el motor se caliente.
- Libere la llave de encendido tan pronto como haya arrancado el motor para evitar dañar el motor de arranque.

[Para los vehículos equipados con el sistema de operación a distancia]

- El modo de funcionamiento puede estar en cualquier modo para arrancar el motor.
- El motor de arranque se encenderá por aproximadamente 15 segundos si se libera el interruptor del motor inmediatamente. Presionar nuevamente el interruptor del motor mientras el motor de arranque se está encendiendo provocará que se detenga. El motor de arranque se encenderá por aproximadamente 30 segundos mientras se mantiene presionado el interruptor del motor.

Si el motor no arranca, espere un momento e intente arrancarlo nuevamente. Si lo intenta varias veces con el motor de arranque todavía girando, se dañará el mecanismo de arranque.

⚠ ADVERTENCIA

- **Nunca arranque el motor en un lugar cerrado o con poca ventilación más de lo necesario para mover o sacar su vehículo del lugar. Los gases de monóxido de carbono son inodoros y pueden ser fatales.**

⚠ PRECAUCIÓN

- No trate nunca de arrancar el motor empujando o tirando del vehículo.
- No haga funcionar el motor a altas velocidades ni conduzca el vehículo a altas velocidades sin antes haber dejado que el motor se caliente.

Arranque del motor

E00601703712

[Excepto para los vehículos equipados con el sistema de operación a distancia]

La operación de arranque es como sigue:

1. Inserte la llave de encendido y abróchese el cinturón de seguridad.
2. Asegúrese que esté colocado el freno de estacionamiento.
3. Mantenga presionado el pedal del freno.
4. Presione completamente el pedal de embrague (transmisión manual).

NOTA

- En vehículos equipados con transmisión manual, el arranque no funcionará a menos que el pedal de embrague sea presionado completamente (interbloqueo del embrague).

5. En vehículos con transmisión manual, coloque la palanca de velocidades en la posición “N” (Neutral). En vehículos con CVT, asegúrese de que la palanca del selector esté en la posición “P” (Estacionamiento).

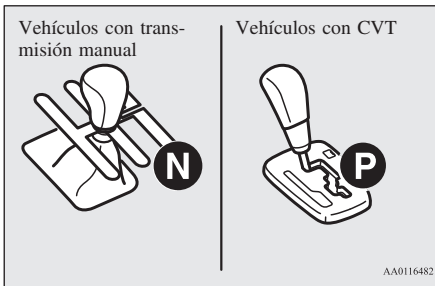

6. Luego de girar la llave de encendido a la posición “ON” (Encendido) asegúrese de que todas las luces de advertencia estén funcionando adecuadamente antes de encender el motor.
7. Gire la llave de encendido a la posición “START” (Encendido) y suéltela cuando el motor arranque.

NOTA

- Podrán oírse sonidos leves al encender el motor. Los mismos desaparecerán cuando el motor logre el calentamiento adecuado.

Qué sucede si es difícil encender el motor

Luego de varios intentos, posiblemente el motor no arranque.

1. Asegúrese que se encuentren apagados todos los dispositivos eléctricos, como luces, ventilador del aire acondicionado o desempañador del cristal trasero.
2. Mientras pisa el pedal del freno en vehículos equipados con CVT o el pedal de embrague en los vehículos equipados con transmisión manual, presione el pedal del acelerador hasta la mitad y manténgalo allí, luego, encienda el motor. Suelte inmediatamente el pedal del acelerador cuando el motor arranque.
3. Si el motor aún no enciende, podría estar desbordado de gasolina. Mientras pisa el pedal del freno en vehículos equipados con CVT o el pedal de embrague en los vehículos equipados con transmisión manual, presione el pedal del acelerador completamente y manténgalo allí, luego, encienda el motor durante 5 o 6 segundos. Regrese el interruptor de encendido a la posición “LOCK” (Bloquear) y li-

bere el pedal del acelerador. Espere unos segundos, luego, encienda el motor por 5 o 6 segundos mientras presiona el pedal del freno o el pedal de embrague, pero no pise el pedal del acelerador. Libere el interruptor de encendido si el motor arranca. Si el motor aún no arranca, repita los procedimientos. Si el motor sigue sin arrancar, póngase en contacto con un distribuidor autorizado de MITSUBISHI MOTORS.

[Para los vehículos equipados con el sistema de operación a distancia]

La operación de arranque es como sigue:

1. Abróchese el cinturón de seguridad.
2. Asegúrese que esté colocado el freno de estacionamiento.
3. Mantenga presionado firmemente el pedal del freno con el pie derecho.

NOTA

- Si el motor no se enciende luego de unos momentos, deberá presionar más el pedal del freno. Si esto ocurre, pise el pedal del freno con más firmeza de la usual.

- Mantenga presionado el pedal de embrague (transmisión manual).

NOTA

- En vehículos equipados con transmisión manual, el arranque no funcionará a menos que el pedal de embrague sea presionado completamente (interbloqueo del embrague).

NOTA

- Podrán oírse sonidos leves al encender el motor. Los mismos desaparecerán cuando el motor logre el calentamiento adecuado.

Qué sucede si es difícil encender el motor

Luego de varios intentos, posiblemente el motor no arranque.

- Asegúrese que se encuentren apagados todos los dispositivos eléctricos, como luces, ventilador del aire acondicionado o desempañador del cristal trasero.
- Mientras pisa el pedal del freno en vehículos equipados con CVT o el pedal de embrague en los vehículos equipados con transmisión manual, presione el pedal del acelerador hasta la mitad y manténgalo allí, luego, encienda el motor. Suelte inmediatamente el pedal del acelerador cuando el motor arranque.
- Si el motor aún no enciende, podría estar desbordado de gasolina. Mientras pisa el pedal del freno en vehículos equipados con CVT o el pedal de embrague en los vehículos equipados con transmisión manual, presione el pedal del acelerador completamente y manténgalo allí, luego, pise el interruptor del motor para encenderlo. Si el motor no arranca luego de 5 o 6 segundos, oprima el interruptor del

motor para detener su arranque, y libere el pedal del acelerador. Ponga el modo de funcionamiento en OFF (Apagado). Espere unos segundos, luego, presione el interruptor del motor para encenderlo nuevamente mientras presiona el pedal del freno o el pedal de embrague, sin pisar el pedal del acelerador. Si el motor aún no arranca, repita los procedimientos. Si el motor sigue sin arrancar, póngase en contacto con un distribuidor autorizado de MITSUBISHI MOTORS.

Apagado del motor

E00632701075

[Excepto para los vehículos equipados con el sistema de operación a distancia]

- Detenga por completo el vehículo.
- Coloque el freno de estacionamiento de manera firme mientras mantiene presionado el pedal del freno.
- Para los vehículos equipados con transmisión manual, gire el interruptor de encendido a la posición "LOCK" (Bloquear) para detener el motor y, a continuación, mueva la palanca de velocidades a la primera (en cuesta arriba) o "R" (reversa) (en cuesta abajo).

En vehículos equipados con CVT, asegúrese de que la palanca del selector esté en la posición "P" (Estacionamiento) y detenga el motor.

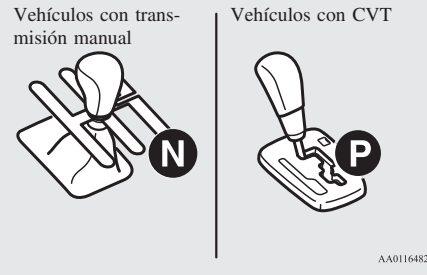

- Presione el interruptor del motor.
- Asegúrese de que todas las luces de advertencia estén funcionando adecuadamente.

[Para los vehículos equipados con el sistema de operación a distancia]

⚠ ADVERTENCIA

- Excepto en casos de emergencia, no accione el interruptor del motor mientras se encuentre conduciendo. Si se detiene el motor mientras conduce, el servomecanismo del freno dejará de funcionar y se deteriorará la eficacia de frenado. Asimismo, el sistema de dirección asistida tampoco funcionará requiriendo un mayor esfuerzo manual para operar el volante. Esto podría provocar un accidente grave.

📖 NOTA

- Si mientras conduce necesita realizar una parada de emergencia del motor, mantenga presionado el interruptor del motor por 3 segundos, o presiónelo rápidamente 3 veces más. El motor se detendrá y el modo de funcionamiento cambiará a ACC.
- No detenga el motor cuando la palanca del selector se encuentre en una posición diferente a "P" (Estacionamiento) (CVT). Si detiene el motor cuando la palanca del selector se encuentre en una posición diferente a "P" (ESTACIONAMIENTO), el modo de funcionamiento cambiará a ACC y no a OFF (APAGADO).
Coloque el modo de funcionamiento en OFF (APAGADO) luego de poner la palanca del selector en la posición "P" (Estacionamiento).

📖 NOTA

- Para los vehículos con CVT, si bien el motor se detiene automáticamente mediante el sistema Auto Stop & Go (AS&G), si la palanca del selector se mueve rápidamente a la posición "P" (Estacionamiento) con el pedal del freno pisado con firmeza, el motor no arrancará de manera automática aunque se suelte el pedal del freno. Si esto ocurre, el indicador parpadeará para avisar al conductor. Si desea colocar el modo de funcionamiento en OFF, pulse el interruptor del motor sin pisar el pedal del freno.

1. Detenga el vehículo
2. Coloque el freno de estacionamiento mientras mantiene presionado el pedal del freno.
3. Para los vehículos con transmisión manual, presione el interruptor del motor para detenerlo, mueva la palanca de velocidades a la primera posición (en cuesta arriba) o "R" (reversa) (en cuesta abajo). Para los vehículos con CVT, mueva la palanca del selector a la posición "P" (Estacionamiento) y luego presione el interruptor del motor para detenerlo.

Si el dispositivo de operación a distancia no funciona adecuadamente o si el motor arranca con la llave de repuesto

E00632501145

Inserte el dispositivo de operación a distancia o la llave de repuesto en la ranura para la llave. Ahora podrá encender el motor y cambiar el modo de funcionamiento. Retire el dispositivo de operación a distancia o la llave de repuesto de la ranura para la llave luego de arrancar el motor o cambiar el modo de funcionamiento.

6

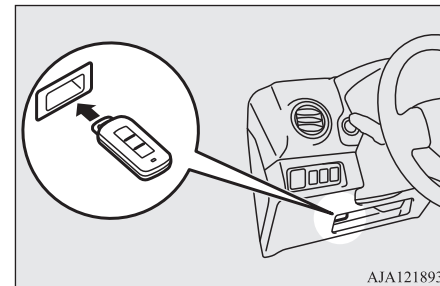

📖 NOTA

- No introduzca ningún otro objeto en la ranura para la llave que no sea el dispositivo de operación a distancia o la llave de repuesto. Esto podría causar daños o fallas.

NOTA

- Saque el objeto o la llave adicional del dispositivo de operación a distancia o la llave de repuesto antes de colocar la ranura para la llave. El vehículo podría no recibir el código de ID registrado de la llave registrada. Por consiguiente, el motor no se encenderá y el modo de funcionamiento no se modificará.
- El dispositivo de operación a distancia quedará fijo en la ranura para la llave cuando se coloque en la dirección ilustrada. Solo debe retirar la llave de la ranura para la llave.

6

Recordatorio del dispositivo de operación a distancia*

E00632600022

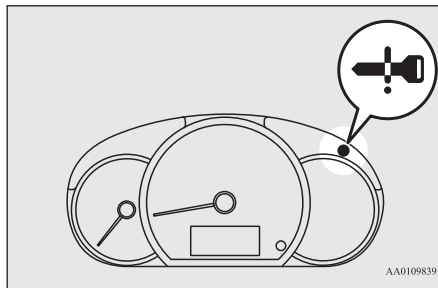

Si el modo de funcionamiento se encuentra en OFF y la puerta del conductor está abierta con el dispositivo de operación a distancia en la ranura para la llave, la luz de advertencia parpadeará y el timbre exterior suena durante

aproximadamente 3 segundos, y el timbre interno sonará durante aproximadamente 1 minuto para recordarle que debe extraer la llave.

Sistema Auto Stop & Go (AS&G)*

E00627401218

El sistema Auto Stop & Go (AS&G) detiene y vuelve a arrancar automáticamente el motor sin accionar el interruptor de encendido o el interruptor del motor cuando el vehículo está parado, como en un semáforo o en un embotellamiento, con el fin de reducir los gases de escape y aumentar la eficiencia del combustible.

PRECAUCIÓN

- En caso de que el vehículo se detenga por un largo período de tiempo o si deja el vehículo desatendido, detenga el motor.

NOTA

- Se muestra el tiempo acumulado que el motor ha estado parado por el sistema Auto Stop & Go (AS&G) en la pantalla de información múltiple. Consulte la sección “Monitor del sistema Auto Stop & Go (AS&G)” en la página 5-5.

NOTA

- Si el sistema Auto Stop & Go (AS&G) no funciona o lo hace con menos frecuencia, es posible que la capacidad de la batería haya disminuido. Haga revisar el vehículo en un distribuidor autorizado de MITSUBISHI MOTORS.

Apagado automático del motor

E00627501583

El sistema Auto Stop & Go (AS&G) se activa automáticamente cuando el interruptor de encendido se gira a la posición “ON” (Encendido) o el modo de funcionamiento se pone en ON (Encendido).

Puede desactivar el sistema al presionar el interruptor “Auto Stop & Go (AS&G) OFF (APAGADO)”.

Consulte la sección “Para desactivar” en la página 6-24.

Cuando el sistema Auto Stop & Go (AS&G) entre en funcionamiento, la  luz indicadora se encenderá para informar al conductor.

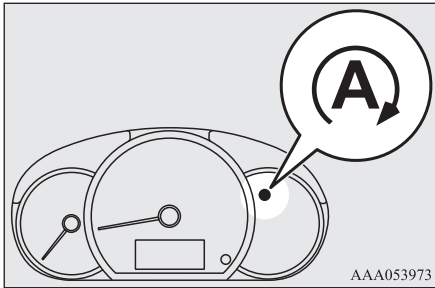

[Vehículos con transmisión manual]

1. Detenga el vehículo
2. Mientras pisa el pedal del freno, pise a fondo el pedal de embrague y coloque la palanca de velocidades en la posición "N" (Neutral).

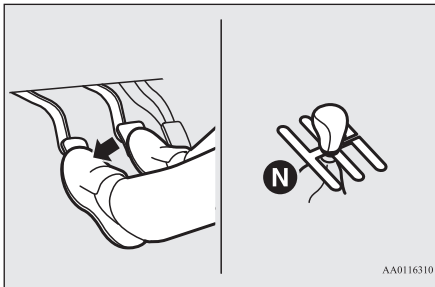

3. Suelte el pedal de embrague. El motor se detendrá automáticamente.

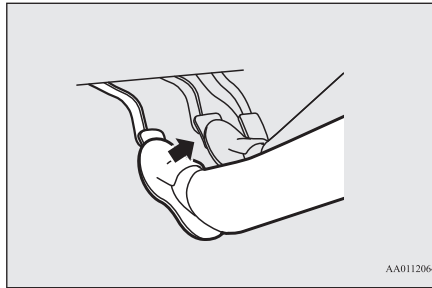

[Para vehículos con transmisión variable continua]

1. Detenga el vehículo
2. Pise el pedal del freno. El motor se detendrá automáticamente.

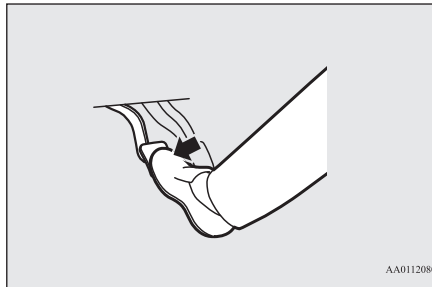

NOTA

- Cuando el motor se detiene automáticamente, se producen cambios en el funcionamiento de la conducción. Preste mucha atención a los siguientes sucesos.



NOTA

- El servofreno se vuelve inoperante y aumenta el esfuerzo del pedal. Si el vehículo está en movimiento, pise el pedal del freno con más fuerza de lo habitual.
- El sistema de dirección asistida eléctrica (EPS) deja de funcionar y se hace más difícil girar el volante.



PRECAUCIÓN

- Cuando el motor se detenga automáticamente, no intente salir del vehículo. Ya que el motor vuelve a arrancar automáticamente cuando se desabrocha el cinturón de seguridad del conductor o se abre la puerta del conductor, podría producirse un accidente inesperado cuando el vehículo empieza a moverse.
- Preste atención a las siguientes precauciones cuando el motor se detenga automáticamente. De lo contrario, podría producirse un accidente inesperado al arrancar el motor automáticamente.
- No pise el pedal del acelerador para arrancar el motor cuando el vehículo esté detenido (independientemente de que el motor esté en marcha o detenido).

PRECAUCIÓN

- En vehículos con transmisión manual, no mueva la palanca de velocidades a otra posición que no sea la posición “N” (Neutral).
- Si la palanca de velocidades se mueve a otra posición que no sea la posición “N” (Neutral), la luz indicadora  parpadea y el timbre suena.
- Si la palanca de velocidades regresa a la posición “N” (Neutral), la luz indicadora  deja de parpadear y el timbre deja de sonar. El motor no vuelve a arrancar si la palanca de velocidades está en otra posición que no sea la posición “N” (Neutral).



NOTA

- En los siguientes casos, la luz indicadora  parpadeará para informar al conductor y el motor no se detendrá automáticamente.
 - El cinturón de seguridad del conductor no está abrochado
 - La puerta del conductor está abierta
 - El cofre está abierto
- En los siguientes casos, la luz indicadora  se apagará y el motor no se detendrá automáticamente aunque el vehículo esté detenido.
 - Tras el arranque del motor, la velocidad del vehículo no supera los 5 km/h aproximadamente
 - Tras el arranque del motor, no transcurren aproximadamente 30 segundos o más
 - Después de que el motor arranca automáticamente, el vehículo se detiene de nuevo en 10 segundos

NOTA

- La temperatura del refrigerante del motor está baja
- La temperatura ambiente está baja
- Al utilizar el calefactor, la temperatura interior del vehículo no es lo suficientemente caliente.
- El aire acondicionado está operando y el compartimiento de pasajeros no se ha enfriado lo suficiente
- Cuando se utiliza el aire acondicionado en la posición del desempañador
- Cuando el aire acondicionado funciona en modo AUTO (automático), en el que el control de temperatura se ajusta al máximo de calor o frío (para vehículos con aire acondicionado automático).
- El consumo eléctrico es alto, por ejemplo, cuando el desempañador del cristal trasero u otros componentes eléctricos están funcionando o cuando la velocidad del ventilador está ajustada a un valor alto.
- El voltaje de la batería o su rendimiento es bajo
- Verifique que la luz de advertencia de revisión del motor esté encendida o que la luz indicadora  esté parpadeando
- La palanca del selector no está en la posición “D” (Marcha) (CVT)
- El indicador de funcionamiento del ASC y el indicador ASC OFF (ASC apagado) se encienden (para vehículos con CVT y ASC)
- La luz de advertencia del sistema de antibloqueo de frenos (ABS) está encendida
- El indicador de posición de la palanca del selector parpadea (CVT)

NOTA



- En los siguientes casos, el motor no se detendrá automáticamente incluso si la luz indicadora  se enciende.
 - Pise el pedal del acelerador
 - La presión de vacío del servofreno es baja
 - Al utilizar el volante
 - El pedal del freno no está suficientemente presionado (CVT)
 - Estacionarse en una pendiente empinada (CVT)
 - Al utilizar el freno de estacionamiento (CVT)
- Para los vehículos con transmisión manual, no apoye el pie en el pedal de embrague mientras conduce, ya que esto provocará la detección de un mal funcionamiento del interruptor del pedal de embrague y el parpadeo de la luz indicadora , y el sistema Auto Stop & Go (AS&G) no funcionará.
- Si el sistema Auto Stop & Go (AS&G) opera mientras el aire acondicionado está funcionando, tanto el motor como el compresor del aire acondicionado se detendrán. Por consiguiente, únicamente el ventilador funcionará, es posible que las ventanas empiecen a empañarse. Si esto ocurre, coloque el aire acondicionado en la posición del desempañador para volver a arrancar el motor. Consulte la sección “Desempañado del parabrisas y las ventanas de las puertas: Para un desempañado rápido” en la página 7-6, 7-13.
- Si las ventanas se empañan cada vez que el motor se detiene, es aconsejable desactivar el sistema Auto Stop & Go (AS&G) pulsando el interruptor “Auto Stop & Go (AS&G) OFF (APAGADO)”. Consulte la sección “Para desactivar” en la página 6-24.

 **NOTA**

- Si el aire acondicionado está operando, ajuste el control de temperatura a un nivel más alto para alargar el tiempo en que el motor se detiene automáticamente.

Rearranque automático del motor

E00627601324

Para los vehículos con transmisión manual, pise el pedal de embrague mientras la palanca de velocidades está en la posición “N” (Neutral). La luz indicadora  se apaga y el motor vuelve a arrancar automáticamente. Para vehículos con CVT, suelte el pedal del freno. La luz indicadora  se apaga y el motor vuelve a arrancar automáticamente.

 **NOTA**

- Para vehículos con transmisión manual, no mueva la palanca de velocidades a otra posición que no sea la posición “N” (Neutral) ni suelte el pedal de embrague cuando el motor vuelve a arrancar automáticamente. El motor de arranque se detendrá y el motor no volverá a arrancar automáticamente.

 **NOTA**

- Si el motor no vuelve a arrancar automáticamente o si el motor se detiene, se encenderán la luz de advertencia de carga y la luz de advertencia de revisión del motor.

Si esto ocurre,

[Para vehículos con transmisión manual]

El motor no volverá a arrancar aunque se vuelva a pisar el pedal de embrague. Mientras pisa el pedal del freno, pise a fondo el pedal de embrague y gire el interruptor de encendido a la posición “START” (Encendido) o pulse el interruptor del motor para arrancarlo.

[Para vehículos con CVT]

El motor no volverá a arrancar incluso si se suelta el pedal del freno de nuevo. Además, el indicador  parpadea y el timbre suena.

Mientras pisa el pedal del freno, mueva la palanca del selector a la posición “P” (Estacionamiento) o “N” (Neutral) y gire el interruptor de encendido a la posición “START” (Encendido) o pulse el interruptor del motor para arrancarlo. Después de arrancar el motor, el timbre se detiene.

Sin embargo, el indicador  parpadea hasta que se gira el interruptor de encendido a la posición “LOCK” (Bloquear) o el modo de funcionamiento se coloca en OFF (Apagado).

Para obtener más información, consulte la sección “Arranque” en la página 6-16.

 **NOTA**

- Los vehículos equipados con CVT tienen la función de evitar el arranque inesperado del vehículo debido al arrastre, etc., al mantener temporalmente la fuerza de frenado aplicada cuando el motor vuelve a arrancar automáticamente.

Esta función se desactiva si la palanca del selector está en la posición “N” (Neutral).

Mientras la función está activada, es posible que oiga ruidos durante el funcionamiento debajo del vehículo o que sienta un golpe en el pedal del freno.

Esto indica que hay un funcionamiento normal. No indica un mal funcionamiento.

 **PRECAUCIÓN**

- En los siguientes casos, el motor se reiniciará automáticamente incluso si el sistema Auto Stop & Go (AS&G) detuvo el motor. Preste mucha atención, de lo contrario, podría producirse un accidente inesperado al arrancar el motor.
 - La velocidad del vehículo es de 3 km/h o mayor al bajar por una pendiente
 - La presión de vacío del servofreno es baja porque el pedal del freno se pisa repetidamente o con más fuerza de lo normal.
 - La temperatura del refrigerante del motor está baja
 - Cuando se acciona el aire acondicionado al pulsar el interruptor del aire acondicionado
 - Cuando la temperatura preestablecida del aire acondicionado cambia significativamente

⚠ PRECAUCIÓN

- Cuando el aire acondicionado funciona en modo AUTO (automático), en el que el control de temperatura se ajusta al máximo de calor o frío (para vehículos con aire acondicionado automático).
- Cuando el aire acondicionado está ON (Encendido), la temperatura del compartimiento de pasajeros aumenta y el compresor del aire acondicionado trabaja para bajar la temperatura
- Cuando el aire acondicionado se cambia a posición del desempañador
- El consumo eléctrico es alto, por ejemplo, cuando el desempañador del cristal trasero u otros componentes eléctricos están funcionando o cuando la velocidad del ventilador está ajustada a un valor alto.
- Pise el pedal del acelerador (CVT)
- El voltaje de la batería o su rendimiento es bajo
- Al utilizar el volante
- Transcurren 3 minutos después de que el motor se detiene (CVT)
- Mueva la palanca del selector a la posición “R” (Reversa) (CVT)
- Mueva la palanca del selector de la posición “N” (Neutral) a la posición “D” (Marcha) (CVT)
- El cinturón de seguridad del conductor está desabrochado
- La puerta del conductor está abierta

📖 NOTA

- En los siguientes casos, el motor no arrancará automáticamente.
 - El cofre está abierto
 - Para los vehículos con transmisión manual, cuando el motor se detiene automáticamente, se pulsa el interruptor “Auto Stop & Go (AS&G) OFF” para desactivar el sistema “Auto Stop & Go (AS&G) OFF”.
- Cuando el motor arranca automáticamente, puede producirse una disminución temporal del volumen de audio. Esto no indica un mal funcionamiento.
- Cuando el motor se detiene automáticamente, se puede producir un cambio temporal en el volumen de aire del aire acondicionado. Esto no indica un mal funcionamiento.
- Para los vehículos con CVT, cuando el motor se detiene automáticamente, si la palanca del selector se mueve rápidamente a la posición “P” (Estacionamiento) con el pedal del freno pisado con firmeza, el motor no arrancará automáticamente, incluso si se suelta el pedal del freno. Si esto ocurre, el indicador (A) parpadeará para avisar al conductor. Si quiere volver a arrancar el motor, pise nuevamente el pedal del freno. Si desea colocar el modo de funcionamiento en OFF, pulse el interruptor del motor sin pisar el pedal del freno. (Vehículos equipados con el sistema de operación a distancia)

Para desactivar

E00627701312

El sistema Auto Stop & Go (AS&G) se activa automáticamente cuando el interruptor de encendido se gira a la posición “ON” (Encendido) o el modo de funcionamiento se coloca en ON (Encendido). Puede desactivar el sistema al presionar el interruptor “Auto Stop & Go (AS&G) OFF (APAGADO)”.

Cuando se desactiva el sistema Auto Stop & Go (AS&G), se enciende el indicador (A) OFF. Para volver a activar el sistema Auto Stop & Go (AS&G), pulse el interruptor “Auto Stop & Go (AS&G) OFF (APAGADO)” y el indicador se apagará.

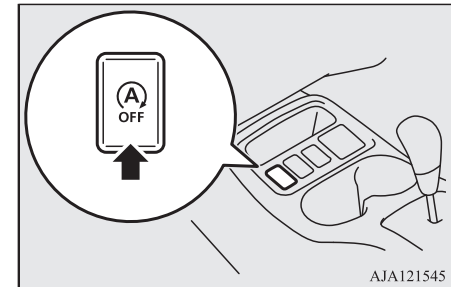

AJA121545

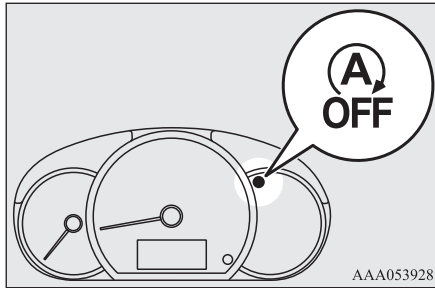

NOTA

- La luz indicadora también se encenderá por algunos segundos cuando el interruptor de encendido se ponga en la posición "ON" (Encendido) o cuando el modo de funcionamiento se ponga en ON (Encendido).

Si la ^A luz indicadora parpadea durante la conducción

E00627801238

Si la luz indicadora ^A parpadea, el sistema Auto Stop & Go (AS&G) está fallando y no funcionará.

Consulte inmediatamente con un distribuidor autorizado de MITSUBISHI MOTORS.

Transmisión manual*

E00602002454

El patrón de cambios se muestra en la empuñadura de la palanca de velocidades. Presione el pedal de embrague completamente mientras cambia la marcha. Para comenzar, presione el pedal de embrague hasta el fondo y cambie a la posición 1 o "R" (Reversa), accionando la palanca de velocidades lentamente. Luego libere el pedal de embrague gradualmente mientras presiona el pedal del acelerador.

PRECAUCIÓN

- No coloque la palanca de velocidades en la posición de reversa mientras el vehículo se esté moviendo hacia adelante. Esto podría dañar la transmisión.
- No coloque su pie en el pedal de embrague mientras conduce. Al hacerlo, podría dañar el embrague.
- No deslice en la posición "N" (Neutral).
- No utilice la palanca de velocidades como reposabrazos, ya que esto puede resultar en desgaste de las horquillas de cambio de la transmisión.

NOTA

- Durante climas fríos, hacer cambios puede resultar difícil hasta que el lubricante de la transmisión se haya calentado adecuadamente. Esto es normal y no daña la transmisión.
- Si se hace difícil cambiar a la posición 1, presione el pedal de embrague nuevamente; el cambio será más fácil.
- Para cambiar a la posición "R" (Reversa) desde la 5ª marcha, mueva la palanca de velocidades a la posición "N" (Neutral) y, a continuación, desplácela a la posición "R" (Reversa).
- Para evitar los ruidos molestos al cambiar a reversa, espere aproximadamente 3 segundos con el pedal de embrague presionado cuando el vehículo esté detenido.

6

Cambio de velocidades

E00610600312

Tenga siempre la precaución de cambiar la velocidad con la velocidad del vehículo ajustada a la velocidad del motor. Un cambio de velocidades adecuado mejorará el rendimiento de combustible y prolongará la vida del motor.

Evite bajar a alta velocidad, ya que esto puede causar una velocidad excesiva del motor y dañar el motor.

Velocidad de conducción posible

E00610802578

Evite bajar a alta velocidad, ya que esto puede causar una velocidad excesiva del motor y dañar el motor.

Punto de cambio	Límite de velocidad
1er velocidad	45 km/h
2da velocidad	85 km/h
3er velocidad	125 km/h
4ta velocidad	170 km/h

6

Utilice la 5ª marcha cada vez que la velocidad del vehículo lo permita para obtener el máximo rendimiento de combustible.

Transmisión automática INVECS-III CVT (Sistema de control electrónico de vehículos inteligente e innovador III)*

E00602100275

La CVT cambiará automáticamente y continuamente su relación de velocidades de acuerdo a las condiciones de los caminos y de la conducción. Esto colabora con una conducción fluida del vehículo y con la eficiencia del combustible.

Funcionamiento de la palanca del selector

E00602201521

La CVT selecciona automáticamente una relación de velocidades óptima, según la velocidad del vehículo y la posición del pedal del acelerador.

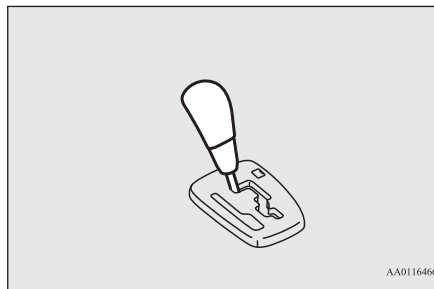

AA0116466

5 posiciones

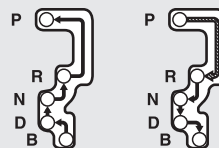

6 posiciones

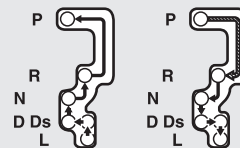

AJE101693



Mientras pisa el pedal del freno, mueva la palanca del selector por la corredera.



Mueva la palanca del selector por la corredera.

⚠ ADVERTENCIA

- Presione siempre el pedal del freno para realizar los cambios con la palanca del selector a otra posición desde "P" (Estacionamiento) o la posición "N" (Neutral).

⚠ ADVERTENCIA

Nunca ponga su pie en el pedal del acelerador mientras realiza los cambios con la palanca del selector desde la posición “P” (Estacionamiento) o “N” (Neutral).

📖 NOTA

- A fin de evitar un mal funcionamiento, mueva firmemente la palanca del selector a cada posición y manténgala allí brevemente. Compruebe siempre la posición mostrada en la pantalla de la posición de la palanca del selector después de moverla.
- Si no mantiene presionado el pedal del freno, se activará el dispositivo de bloqueo que previene el movimiento de la palanca del selector de la posición “P” (Estacionamiento).

Cuando la palanca del selector no puede moverse desde la posición “P” (Estacionamiento)

E00629000338

Cuando la palanca del selector no se puede desplazar de la posición “P” (Estacionamiento) hacia otra posición mientras se pisa el pedal del freno y se mantiene pulsado con el interruptor de encendido o el modo de funcionamiento en ON (Encendido), es posible que la batería esté descargada o que no funcione el mecanismo de bloqueo del cambio.

Haga revisar el vehículo en un distribuidor autorizado de MITSUBISHI MOTORS de inmediato.

Si necesita mover el vehículo, cambie la palanca del selector como se indica a continuación.

1. Asegúrese de que esté colocado completamente el freno de estacionamiento.
2. Si se encuentra el motor encendido, déntelo.
3. Inserte un destornillador de punta recta (o menos) con un paño sobre su punta en la muesca (A) de la cubierta. Haga palanca con cuidado para abrir la tapa.

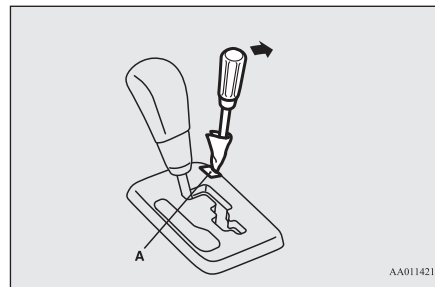

4. Pise el pedal del freno con el pie correspondiente.
5. Inserte un destornillador de hoja recta (o uno inferior) en el orificio de liberación del bloqueo de cambio (B). Ponga la palanca del selector en la posición “N” (Neutral) mientras presiona hacia abajo el destornillador de hoja recta (o uno inferior).

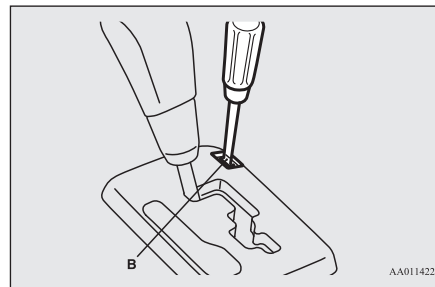

6

Pantalla de la posición de la palanca del selector

E00602300411

Cuando el interruptor de encendido se gira a la posición “ON” (Encendido) o el modo de funcionamiento se coloca en ON, la posición de la palanca del selector se muestra en la pantalla de información múltiple.

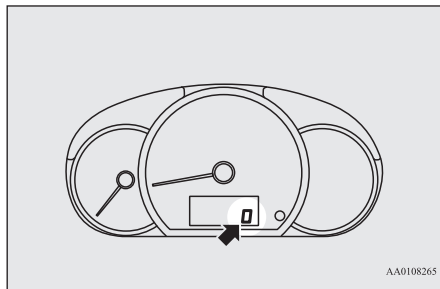

AA0108265

Posiciones de la palanca del selector

E00602401679

“P” ESTACIONAMIENTO

Esta posición bloquea la transmisión para evitar que se mueva el vehículo. En esta posición, se puede arrancar el motor.

“R” REVERSA

Esta posición sirve para retroceder.

⚠ PRECAUCIÓN

- A fin de evitar daños a la transmisión, cuando el vehículo está en movimiento, nunca cambie de marchas a las posiciones de “P” (Estacionamiento) o “R” (Reversa).

“N” NEUTRAL

En esta posición, la transmisión está desconectada. Equivale a la posición neutral para un vehículo con transmisión manual y únicamente debe utilizarse cuando el vehículo no se encuentra en movimiento por un período extendido durante la conducción, como en un atasco de tránsito.

⚠ ADVERTENCIA

- Nunca mueva la palanca del selector a la posición “N” (Neutral) mientras conduce. En caso de mueva accidentalmente la palanca a la posición “P” (Estacionamiento) o “R” (Reversa), podría producirse un accidente grave, puesto que se perdería el frenado del motor.
- En una pendiente, se deberá arrancar el motor en la posición “P” (Estacionamiento), no en la posición “N” (Neutral).

⚠ ADVERTENCIA

- Para prevenir el movimiento del vehículo, mantenga su pie en el pedal del freno cuando el vehículo se encuentre en posición “N” (NEUTRAL) o cuando quiera sacarlo o colocarlo en esta última posición.

“D” MARCHA

Esta posición se utiliza para conducir en la ciudad o en autopistas. La transmisión cambiará automática y continuamente su relación de velocidades según las condiciones de los caminos y de la conducción.

⚠ PRECAUCIÓN

- Para prevenir daños en la transmisión, nunca mueva la palanca a la posición “D” (Marcha) o “R” (Reversa) mientras el vehículo se encuentre en movimiento.

CAMBIO DESCENDENTE “Ds” Y CONDUCCIÓN DEPORTIVA (tipo de 6 posiciones)

Se utiliza ante la necesidad de frenado del motor o para una conducción deportiva de alta potencia.

FRENO “B” (tipo de 5 posiciones)

Esta posición se utiliza cuando se necesita un ligero frenado del motor a alta velocidad, o

cuando se conduce por pendientes muy pronunciadas y para que el motor logre frenar a baja velocidad al descender por pendientes pronunciadas.

“L” BAJA (tipo de 6 posiciones)

Esta posición se utiliza para conducir por pendientes muy pronunciadas y para que el motor logre frenar a baja velocidad al conducir por dichas cuestas.

⚠ ADVERTENCIA

- Esta posición se utiliza para lograr un máximo frenado del motor. Tenga cuidado de no cambiar de modo repentino a la posición “L” (BAJA). El frenado repentino del motor podría provocar que las llantas patinen. Seleccione esta posición teniendo en cuenta las condiciones del camino y la velocidad del vehículo.

Qué sucede cuando falla la CVT

E00632000026

Qué sucede cuando parpadea el indicador de la posición de la palanca del selector

E00632101297

Cuando el indicador de posición de la palanca del selector parpadee mientras el vehículo se

encuentra en movimiento, podría deberse a un mal funcionamiento del sistema de transmisión automática o a que la temperatura del líquido de CVT es demasiado alta.

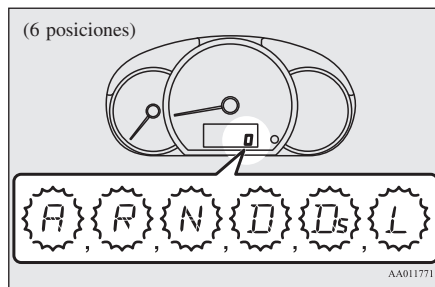
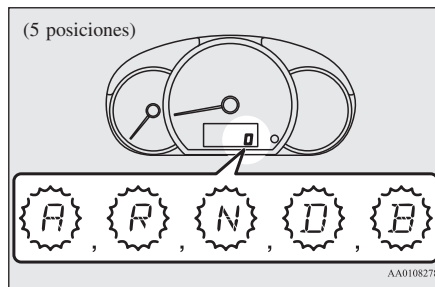

📖 NOTA

- El indicador “A” en la pantalla de la posición de la palanca del selector solo parpadeará si hay un inconveniente con el interruptor de posición de la CVT.

📖 NOTA

Esto no se observará en condiciones de conducción normal.

⚠ PRECAUCIÓN

- Si la CVT falla mientras conduce, la luz indicadora parpadeará. En este caso, estacione inmediatamente el vehículo en un lugar seguro y siga las instrucciones que se detallan a continuación: [Si la luz indicadora parpadea rápidamente (una vez por segundo), significa que el líquido de CVT está sobrecalentándose]. Estacione el vehículo en un lugar seguro, pero no apague el motor. Mueva la palanca del selector a la posición “P” (Estacionamiento) y luego abra el cofre. Mantenga el motor en ralentí. Al cabo de un tiempo, mueva la palanca del selector a cualquier posición que no sea “P” (Estacionamiento) y confirme que la luz indicadora haya dejado de parpadear. Si la luz indicadora no parpadea será seguro continuar manejando. Si la luz indicadora sigue parpadeando, contacte a un distribuidor autorizado de MITSUBISHI MOTORS inmediatamente. [Si la luz indicadora parpadea lentamente (una vez cada 2 segundos), significa que el dispositivo de seguridad de la CVT está operando debido a una falla]. Haga revisar el vehículo en un distribuidor autorizado de MITSUBISHI MOTORS inmediatamente.

Funcionamiento de la CVT

E00602601655

⚠ PRECAUCIÓN

- Antes de seleccionar una posición con el motor en marcha y con el vehículo detenido, presione completamente el pedal del freno para evitar que el vehículo ruede. El vehículo comenzará a moverse tan pronto como se active el CVT, especialmente cuando la velocidad del motor sea alta, en ralentí rápido o con el aire acondicionado en funcionamiento, los frenos solo deben soltarse cuando esté listo para conducir.
- En todo momento, pise el pedal del freno con el pie derecho. Usar el pie izquierdo podría provocar un retraso en el movimiento del conductor en caso de emergencia.
- Para impedir una aceleración repentina, nunca acelere el motor cuando cambie de la posición "P" (Estacionamiento) o "N" (Neutral).
- Accionar el pedal del acelerador mientras el otro pie descansa sobre el pedal del freno afectará a la eficiencia del frenado y puede provocar un desgaste prematuro de las balatas de freno.
- Utilice la palanca del selector en la posición de cambio correcta de acuerdo con las condiciones de conducción.

⚠ PRECAUCIÓN

- Nunca se deslice cuesta abajo en reversa con la palanca del selector en la posición "D" (MARCHA), "Ds" (CAMBIO DESCENDENTE Y CONDUCCIÓN DEPORTIVA/ Tipo de 6 posiciones), "B" (FRENO/Tipo de 5 posiciones), "L" (BAJA/Tipo de 6 posiciones) o se mueva hacia adelante con la palanca del selector en la posición "R" (REVERSA). El motor puede detenerse y el aumento inesperado del esfuerzo del pedal del freno y del volante podría causar un accidente.
- No acelere el motor mientras pisa el pedal del freno con el vehículo parado. Esto puede dañar la CVT. Además, cuando se pisa el pedal del acelerador mientras se mantiene pulsado el pedal del freno con la palanca del selector en la posición "D" (Marcha), las revoluciones del motor no pueden elevarse tan altas como cuando se realiza la misma operación con la palanca del selector en la posición "N" (Neutral).

Aceleración de paso

E00602700112

Para obtener una aceleración adicional en la posición "D" (Marcha), empuje el acelerador hacia el suelo. La CVT bajará automáticamente.

Conducción por pendiente en subida/en bajada

E00603000125

CONDUCCIÓN POR PENDIENTES EN SUBIDA

La transmisión evita que la velocidad del vehículo aumente incluso al soltar el pedal del acelerador, lo que garantiza una conducción fluida.

CONDUCCIÓN POR PENDIENTES EN BAJADA

Teniendo en cuenta las condiciones, la transmisión disminuirá automáticamente la relación de velocidades para conseguir un frenado más potente del motor. Esto lo ayudará a reducir la utilización innecesaria del freno de servicio.

Espera

E00602801181

Durante períodos de espera cortos, como en el caso de semáforos, el vehículo se puede dejar en la posición de palanca del selector y mantenerse detenido con el freno de servicio. Para períodos de espera más prolongados con el motor encendido, coloque la palanca del selector en la posición "N" (Neutral) y ponga el freno de estacionamiento, mientras el vehículo se encuentra detenido con el freno de servicio.

⚠ PRECAUCIÓN

- Nunca mantenga el vehículo detenido mientras en CVT en una pendiente con el acelerador, use siempre el freno de estacionamiento y/o el freno de servicio.

Estacionamiento

E0060290039

Para estacionar el vehículo, primero deténgalo completamente; coloque con firmeza el freno de estacionamiento y mueva la palanca del selector a la posición “P” (Estacionamiento).

Si va a abandonar el vehículo, apague siempre el motor y lleve consigo la llave.

📖 NOTA

- En una pendiente, asegúrese de aplicar el freno de estacionamiento antes de mover la palanca del selector a la posición “P” (Estacionamiento). Si coloca la palanca del selector en la posición “P” (Estacionamiento) antes de aplicar el freno de estacionamiento, podría ser difícil desenganchar la palanca del selector de la posición “P” (Estacionamiento) cuando conduzca el vehículo, para lo cual será necesario aplicar una mayor fuerza a la palanca del selector para que se mueva de dicha posición.

Qué sucede cuando la CVT no cambia la velocidad

E00603101282

Si la transmisión no cambia velocidades durante la conducción, o si su vehículo no alcanza la velocidad suficiente al arrancar en una pendiente ascendente, puede ser que haya algo inusual en la transmisión que causa que el dispositivo de seguridad se active. Le recomendamos que lo haga revisar de inmediato.

Frenado

E00607001856

Todas las partes del sistema de frenos son fundamentales para la seguridad. Haga que el vehículo sea reparado por un distribuidor autorizado de MITSUBISHI MOTORS a intervalos regulares de acuerdo con el folleto de servicio.

⚠ PRECAUCIÓN

- Evite los hábitos de conducción que causan frenazos bruscos y nunca “monte” los frenos apoyando el pie en el pedal del freno mientras conduce. Causa que los frenos se sobrecalienten y que se desvanezcan.

Sistema de frenos

El freno de servicio está dividido en dos circuitos de freno. Y su vehículo está equipado con frenos de potencia. Si un circuito de freno falla, el otro está disponible para detener el vehículo. Si su vehículo pierde la asistencia eléctrica por algún motivo, los frenos seguirán funcionando. En estas situaciones, incluso si el pedal del freno se desplaza hasta el fondo o si se resiste a la presión, mantenga presionado el pedal del freno más fuerte y más profundo de lo normal; pare de conducir lo antes posible y haga reparar el sistema de frenos en un distribuidor autorizado de MITSUBISHI MOTORS.

6

⚠ ADVERTENCIA

- No apague el motor mientras su vehículo esté en movimiento. Si apaga el motor mientras conduce, la asistencia eléctrica para el sistema de frenos dejará de funcionar y sus frenos no funcionarán de manera efectiva.
- Si se pierde la asistencia eléctrica o si el sistema hidráulico del freno deja de funcionar correctamente, haga revisar su vehículo inmediatamente, llévelo a un distribuidor autorizado de MITSUBISHI MOTORS inmediatamente.

Luz de advertencia

La luz de advertencia de los frenos se ilumina para indicar una falla en el sistema de frenos. Consulte la sección “Luz de advertencia del freno” en la página 5-13.

Cuando los frenos están mojados

Verifique el sistema de frenos mientras conduce a una velocidad baja inmediatamente después de arrancar, en especial, cuando los frenos están mojados, para confirmar que funcionan con normalidad.

Puede formarse una película de agua en los discos o tambores de freno y evitar el frenado normal después de conducir bajo fuertes lluvias o a través de grandes charcos, o después de lavar el vehículo. Si esto sucede, seque los frenos al conducir de forma lenta mientras presiona suavemente el pedal del freno.

Al conducir cuesta abajo

Es importante aprovechar el frenado del motor cambiando a una posición de cambio más baja mientras maneja por pendientes muy pronunciadas para evitar que los frenos se sobrecalienten.

⚠ ADVERTENCIA

- No deje ningún objeto cerca del pedal del freno ni deje que se deslice un tapete debajo de él; si lo hace, podría evitar la carrera completa del pedal que sería necesaria en caso de emergencia. Asegúrese de que el pedal pueda usarse libremente en todo momento. Asegúrese de que el tapete esté sujeto firmemente en su lugar.

Balatas del freno

- Los nuevos frenos deben adecuarse con un uso moderado durante los primeros 200 km.
Evite situaciones de frenado brusco.
- Los frenos de disco están provistos de un dispositivo de advertencia que emite un chirrido metálico al frenar si las balatas de frenos han alcanzado su límite.
Si oye este sonido, solicite a su distribuidor de MITSUBISHI MOTORS que sustituya inmediatamente las balatas del freno.

⚠ ADVERTENCIA

- Conducir con las balatas del freno desgastadas hará que sea más difícil detenerse y puede causar accidentes.

Asistencia de arranque en pendientes*

E00628001530

El sistema de asistencia de arranque en pendientes facilita arrancar en una pendiente ascendente empujando al evitar que el vehículo se mueva hacia atrás. Mantiene la fuerza de frenado durante aproximadamente 2 segundos cuando mueve el pie del pedal del freno al pedal del acelerador.

⚠ PRECAUCIÓN

- No confíe demasiado en la asistencia de arranque en pendientes para evitar que el vehículo retroceda. En determinadas circunstancias, incluso cuando se activa la asistencia de arranque en pendientes, el vehículo puede moverse hacia atrás si el pedal del freno no está lo suficientemente presionado, si el vehículo está muy cargado o si la carretera es muy empinada o resbaladiza.
- El sistema de asistencia de arranque en pendientes no está diseñado para mantener el vehículo detenido en pendientes ascendentes durante más de 2 segundos.
- Cuando esté cuesta arriba, no confíe en utilizar el sistema de asistencia de arranque en pendientes para mantener una posición de parada como alternativa a presionar el pedal del freno.
Hacerlo podría causar un accidente.

⚠ PRECAUCIÓN

- No gire el interruptor de encendido a las posiciones "LOCK" o "ACC" (Accesorios) ni coloque el modo de funcionamiento en ACC u OFF mientras funciona el sistema de asistencia de arranque en pendientes. La asistencia de arranque en pendientes podría dejar de funcionar, lo que podría causar un accidente.

Para utilizar

E00628101704

1. Detenga el vehículo completamente con el pedal del freno.
2. En vehículos con transmisión manual, coloque la palanca de velocidades en la posición 1.
En vehículos con CVT, coloque la palanca del selector en la posición "D" (Marcha).

📖 NOTA

- Al retroceder en una pendiente cuesta arriba, coloque la palanca de velocidades o la palanca del selector en la posición "R" (Reversa).

3. Suelte el pedal del freno y la asistencia de arranque en pendientes mantendrá la

fuerza de frenado aplicada mientras está detenido durante aproximadamente 2 segundos.

4. Presione el pedal del acelerador y la asistencia de arranque en pendientes disminuirá gradualmente la fuerza de frenado a medida que el vehículo comience a moverse.

📖 NOTA

- La asistencia de arranque en pendientes se activa cuando se cumplen todas las condiciones siguientes.
 - El motor está en marcha.
(La asistencia de arranque en pendientes no se activará mientras el motor esté arrancando o inmediatamente después de arrancarlo).
 - Para los vehículos con transmisión manual, la palanca de velocidades está en la siguiente posición.
[Cuando se inicia una pendiente cuesta arriba hacia adelante.]
La palanca de velocidades está en una posición distinta a "R" (Reversa).
[La asistencia de arranque en pendientes funcionará, incluso si la palanca de velocidades está en la posición "N" (Neutral)].
[Cuando se arranca en una cuesta arriba hacia atrás.]
La palanca de velocidades está en la posición "R" (Reversa).
[La asistencia de arranque en pendientes no funcionará cuando la palanca de velocidades esté en la posición "N" (Neutral)].

📖 NOTA

- En vehículos con CVT, cuando la palanca del selector se encuentra en cualquier posición que no sea "P" (Estacionamiento) o "N" (Neutral).
- El vehículo está completamente detenido, con el pedal del freno presionado.
- Se suelta el freno de estacionamiento.
- La asistencia de arranque en pendientes no funcionará si se presiona el pedal del acelerador antes de soltar el pedal del freno.
- El sistema de asistencia de arranque en pendientes también funciona cuando se realiza marcha atrás en una pendiente ascendente.
- Cuando se activa la asistencia de arranque en pendientes, es posible que perciba el sonido de funcionamiento o la vibración de la parte inferior de la carrocería.
Esto es un resultado normal de la operación de asistencia de arranque en pendientes, y no indica un problema.

Indicador de advertencia

E00628201486

Si se produce una situación anormal en el sistema, se encenderá el indicador.

 - Indicador de ASC

⚠ PRECAUCIÓN

- Si se muestra la advertencia, la asistencia de arranque en pendientes no funcionará. Arranque con cuidado.

PRECAUCIÓN

- Estacione el vehículo en un lugar seguro y detenga el motor.
Reinicie el motor y compruebe si el indicador de advertencia se apaga, en cuyo caso, el sistema de asistencia de arranque en pendientes vuelve a funcionar normalmente.
Si la advertencia permanece activa o reaparece con frecuencia, no es necesario detener el vehículo inmediatamente, pero un distribuidor autorizado de MITSUBISHI MOTORS debe inspeccionar el vehículo.

Sistema de asistencia de los frenos*

E00627001751

El sistema de asistencia de los frenos es un dispositivo que ayuda a los conductores que no pueden presionar el pedal del freno firmemente, como en situaciones de paradas de emergencia, y proporciona una mayor fuerza de frenado.

Si el pedal del freno se presiona repentinamente, los frenos se aplicarán con más fuerza de lo habitual.

PRECAUCIÓN

- El sistema de asistencia de los frenos no es un dispositivo diseñado para ejercer una fuerza de frenado superior a su capacidad. Asegúrese de mantener siempre una distancia prudente entre su vehículo y el vehículo que circula adelante, sin depender demasiado del sistema de asistencia de los frenos.

NOTA

- Una vez que el sistema de asistencia de los frenos está en funcionamiento, mantiene una gran fuerza de frenado incluso si el pedal del freno se suelta ligeramente.
Para detener su funcionamiento, retire completamente el pie del pedal del freno.
- Cuando el sistema de asistencia de los frenos está en uso al conducir, es posible el pedal del freno presionado se sienta suave, que el pedal se mueve en pequeños movimientos junto con el ruido de funcionamiento, o que la carrocería del vehículo y el volante vibren. Esto ocurre cuando el sistema de asistencia de los frenos funciona normalmente y no indica un funcionamiento defectuoso. Continúe presionando el pedal del freno.
- Cuando se ilumina la luz de advertencia del sistema de frenos antibloqueo, el sistema de asistencia de los frenos no funciona.

Sistema de la señal de parada de emergencia*

E00626001187

Se trata de un dispositivo que reduce la posibilidad de colisiones traseras mediante el parpadeo rápido y automático de las luces de advertencia de emergencia, para alertar a los vehículos que se aproximan por detrás durante un frenado repentino. Cuando funciona el sistema de la señal de parada de emergencia, la luz indicadora de emergencia del tablero de instrumentos parpadea rápidamente al mismo tiempo.

PRECAUCIÓN

- En los vehículos con sistema de frenos antibloqueo (ABS), si se ilumina la luz de advertencia de ABS, puede que el sistema de la señal de parada de emergencia no funcione. Consulte la sección “Luz de advertencia del ABS” en la página 6-35.

NOTA

- [Condición de activación para el sistema de la señal de parada de emergencia]
Funciona cuando se cumplen todas las condiciones siguientes.
 - La velocidad del vehículo es de aproximadamente 55 km/h o superior.

encima de los 10 km/h. Deja de funcionar cuando el vehículo circula por debajo de los 5 km/h aproximadamente.

⚠ PRECAUCIÓN

- El ABS no puede prevenir accidentes. Es su responsabilidad tomar medidas de precaución y conducir con cuidado.
- Para evitar fallas en el ABS, asegúrese de que las 4 ruedas y neumáticos sean del mismo tipo y tamaño.
- No instale en su vehículo ningún diferencial de deslizamiento limitado (LSD) adquirido en el mercado de repuestos. El ABS puede dejar de funcionar correctamente.

Luz de advertencia del Sistema de antibloqueo de ruedas (ABS)

E00607201252

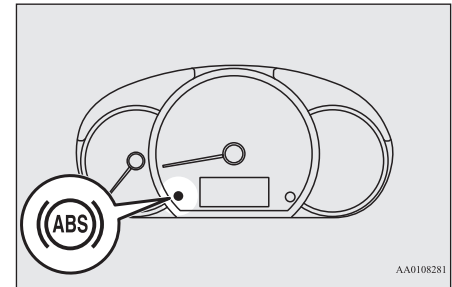

AA0108281

Si el sistema falla, se encenderá la luz de advertencia del ABS.

📖 NOTA

- Se ha pisado el pedal del freno, y el sistema determina que fue un frenado repentino debido a la desaceleración del vehículo y a las condiciones de funcionamiento del ABS (si está equipado).

[Condición de desactivación del sistema de la señal de parada de emergencia]

Se desactiva cuando se cumple una de las condiciones siguientes.

- Se suelta el pedal del freno.
- El interruptor de las luces intermitentes de emergencia está pulsado.
- El sistema determina que no fue un frenado repentino debido a la desaceleración del vehículo y a las condiciones de funcionamiento del ABS (si está equipado).

Sistema de frenos antibloqueo (ABS)*

E00607101437

El sistema de frenos antibloqueo (ABS) ayuda a evitar que las llantas se bloqueen al frenar. Esto ayuda a mantener la maniobrabilidad del vehículo y el manejo del volante.

Sugerencias de conducción

- Mantenga siempre una distancia prudente con respecto al vehículo que circula adelante. Incluso si su vehículo está equipado con el ABS, deje una mayor distancia de frenado cuando:

- Conduzca sobre grava o carreteras cubiertas de nieve.
- Conduzca con cadenas de llantas instaladas.
- Conduzca en carreteras con superficies irregulares.
- El funcionamiento del Sistema de antibloqueo de ruedas(ABS) no está restringido a situaciones donde se aplican los frenos repentinamente. Este sistema también puede evitar que las ruedas se bloqueen al conducir sobre alcantarillas, placas de acero, marcas de carreteras o cualquier superficie irregular de la carretera.
- Cuando el Sistema de antibloqueo de ruedas(ABS) está en uso, puede sentir la pulsación del pedal del freno y las vibraciones de la carrocería del vehículo y el volante. También se puede sentir como si el pedal se resistiera a ser presionado. **En esta situación, simplemente mantenga presionado firmemente el pedal del freno. No bombee el freno, ya que reducirá el rendimiento de frenado.**
- Se emite un ruido de funcionamiento desde el compartimiento del motor o se siente una descarga del pedal del freno cuando comienza a conducir inmediatamente después de arrancar el motor. Estos son el sonido normal o la operación que realiza el Sistema de antibloqueo de ruedas(ABS) al realizar una autocomprobación. No indica un mal funcionamiento.
- El ABS puede usarse después de que el vehículo ha alcanzado una velocidad por

Sistema de dirección asistida eléctrica (EPS)

Bajo condiciones normales, la luz de advertencia del ABS se enciende cuando el interruptor de encendido se gira a la posición "ON" (Encendido) o el modo de funcionamiento se coloca en ON y se apaga unos cuantos segundos después.

⚠ PRECAUCIÓN

- Cualquiera de los elementos siguientes indica que el ABS no funciona y que únicamente funciona el sistema de frenos estándar. (El sistema de frenos estándar funciona normalmente). Si esto sucede, por favor consulte a su distribuidor autorizado de MITSUBISHI MOTORS más cercano para su inspección.
 - Cuando el interruptor de encendido se gira a la posición "ON" (Encendido) o el modo de funcionamiento se coloca en ON, la luz de advertencia no enciende o permanece encendida y luego se apaga.
 - La luz de advertencia se ilumina durante la conducción.

Si la luz de advertencia se ilumina durante la conducción

E00607302511

Si solo la luz de advertencia del ABS se ilumina

Evite el frenado brusco y la conducción a alta velocidad. Detenga el vehículo en un lugar seguro.

Reinicie el motor y verifique si la luz se apaga después de unos minutos de conducción; si luego permanece apagada durante la conducción, no hay problema. Sin embargo, si la luz de advertencia no desaparece, o si se enciende nuevamente cuando el vehículo se conduce, haga revisar el vehículo en un distribuidor autorizado de MITSUBISHI MOTORS lo antes posible.

Si la luz de advertencia de los frenos y la luz de advertencia del ABS se iluminan al mismo tiempo

Es posible que la función de distribución de la fuerza de los frenos y el ABS no funcionen, por lo que un frenado brusco puede tornar inestable al vehículo. Evite el frenado brusco y la conducción a alta velocidad. Detenga el vehículo en un lugar seguro y póngase en contacto con un distribuidor autorizado de MITSUBISHI MOTORS.

Después de conducir por carreteras heladas

E00618800206

Después de conducir en la nieve o en carreteras congeladas, quite cualquier resto de nieve o hielo que pueda haber quedado alrededor de las ruedas. En vehículos con ABS, tenga cuidado de no dañar los sensores de velocidad de las ruedas (A) o los cables situados en cada rueda.

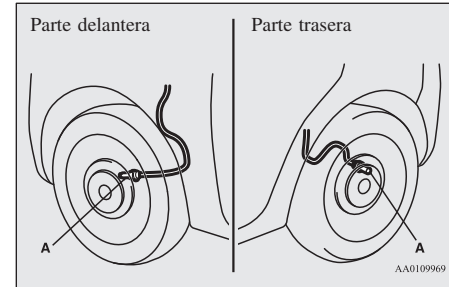

Sistema de dirección asistida eléctrica (EPS)

E00629201395

El sistema de dirección asistida funciona mientras el motor está en marcha. Ayuda a reducir el esfuerzo necesario para girar el volante.

El sistema de dirección asistida tiene capacidad de dirección mecánica en caso de que se pierda la asistencia eléctrica. Si la asistencia eléctrica se pierde por alguna razón, aún podrá dirigir su vehículo, pero notará que se necesita mucho más esfuerzo para hacerlo. Si esto sucede, haga revisar el vehículo en un distribuidor autorizado de MITSUBISHI MOTORS.

⚠ ADVERTENCIA

- No pare el motor mientras el vehículo está en movimiento. Detener el motor haría que el volante fuera extremadamente difícil de girar, lo que podría resultar en un accidente.

📖 NOTA

- Al repetir el giro de bloqueo completo del volante (por ejemplo, mientras maniobra el vehículo en un espacio de estacionamiento), se puede activar una función de protección para evitar el sobrecalentamiento del sistema de dirección asistida. Esta función hará que el volante sea gradualmente más difícil de girar. En este caso, limite el giro del volante por un momento. Cuando el sistema se haya enfriado, el esfuerzo de dirección volverá a la normalidad.
- Si gira el volante mientras el vehículo está parado con los faros encendidos, los faros pueden atenuarse. Este comportamiento no es anormal. Los faros volverán a su brillo original después de un corto lapso.

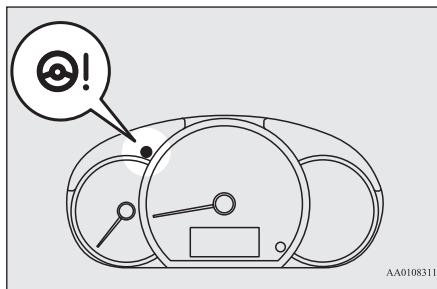
Luz de advertencia del sistema de dirección asistida eléctrica

Si existe un mal funcionamiento en el sistema, se encenderá la luz de advertencia. Bajo condiciones normales, la luz de advertencia se ilumina cuando el interruptor de encendido se gira a la posición "ON" (Encendido) o el modo de funcionamiento se pone en ON, y se apaga una vez que arranca el motor.

⚠ PRECAUCIÓN

- Si la luz de advertencia se enciende mientras el motor está en marcha, haga revisar el vehículo en un distribuidor autorizado de MITSUBISHI MOTORS lo antes posible. Puede ser más difícil girar el volante.

Control activo de estabilidad (ASC)*

E00616701657

El control activo de estabilidad (ASC) toma el control general del sistema de frenos antibloqueo, la función de control de la tracción y la función de control de estabilidad para ayudar a mantener el control y la tracción del vehículo. Lea esta sección junto con la página del sistema de frenos antibloqueo, la función de control de la tracción y la función de control de estabilidad.

Sistema de frenos antibloqueo (ABS) → P.6-35

Función de control de la tracción → P.6-38

Función de control de estabilidad → P.6-38

6

⚠ PRECAUCIÓN

- No confíe demasiado en el ASC. Incluso el ASC no podrá impedir que las leyes naturales de la física actúen sobre el vehículo. Este sistema, como cualquier otro, tiene límites y no puede ayudarlo a mantener la tracción y el control del vehículo en cualquier circunstancia. Conducir imprudentemente puede provocar accidentes. Es responsabilidad del conductor conducir con cuidado. Esto significa tomar en cuenta el tráfico, carretera y condiciones ambientales.
- Asegúrese de utilizar el mismo tipo y tamaño de llanta en las 4 ruedas. De lo contrario, el ASC podría no funcionar correctamente.

⚠ PRECAUCIÓN

- No instale en su vehículo ningún diferencial de deslizamiento limitado (LSD) adquirido en el mercado de repuestos. El ASC podría dejar de funcionar correctamente.

📖 NOTA

- Puede emitirse un ruido de funcionamiento desde el compartimiento del motor en estas situaciones. El sonido está asociado con la comprobación de las operaciones del ASC. En este momento, es posible que sienta una descarga si presiona el pedal del freno. Estos no indican un mal funcionamiento.
 - Cuando el interruptor de encendido se gira a la posición "ON" (Encendido).
 - Cuando el vehículo circula durante un tiempo después de encender el motor.
- Cuando se activa el ASC, es posible que sienta una vibración en la carrocería del vehículo o que escuche un chillido en el compartimiento del motor. Esto indica que el sistema funciona normalmente. No indica un mal funcionamiento.
- Cuando la luz de advertencia del sistema de frenos antibloqueo se ilumina, el ASC no se encuentra activo.

Función de control de la tracción

E00619000133

En superficies resbaladizas, la función de control de la tracción evita que las ruedas motrices giren en exceso, lo que ayuda al vehículo a comenzar a moverse de una condición detenida. También proporciona suficiente fuerza de conducción y rendimiento de la dirección a medida que el vehículo gira mientras pisa el pedal de aceleración.

⚠ PRECAUCIÓN

- Al conducir un vehículo en una carretera nevada o helada, asegúrese de instalar llantas para la nieve y conducir el vehículo a velocidades moderadas.

Función de control de estabilidad

E00619100017



La función de control de estabilidad está diseñada para ayudar al conductor a mantener el control del vehículo en carreteras resbaladizas o durante maniobras del volante rápidas. Funciona controlando la potencia del motor y el freno en cada rueda.

📖 NOTA

- La función de control de estabilidad funciona a una velocidad de aproximadamente 15 km/h o superior.

Interruptor ASC OFF (ASC apagado)

E00619201943

EL ASC se activa automáticamente cuando el interruptor de encendido se gira a la posición "ON" (Encendido) o el modo de funcionamiento se pone en ON. Puede desactivar el sistema presionando el interruptor ASC OFF (ASC apagado) durante 3 segundos o más. Cuando el ASC está desactivado, el indicador  se encenderá. Para reactivar el ASC, pulse momentáneamente el interruptor ASC OFF (ASC apagado) y el indicador  se apagará.

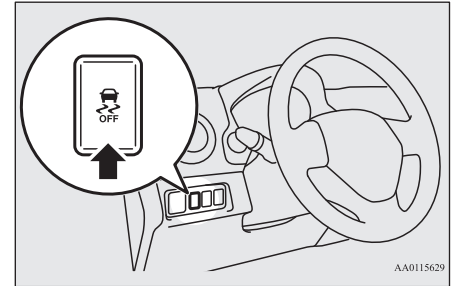

⚠ PRECAUCIÓN

- Por razones de seguridad, el interruptor ASC OFF (ASC apagado) debe accionarse cuando su vehículo esté detenido.
- Asegúrese de mantener el ASC encendido mientras conduce en circunstancias normales.

📖 NOTA



- Al salir del barro, la arena o la nieve fresca, es posible que el pedal del acelerador no aumente la velocidad del motor. En tales situaciones, apagar temporalmente el ASC con el interruptor “ASC OFF” (ASC apagado) facilitará el traslado de su vehículo.
- El uso del interruptor ASC OFF (ASC apagado) desactiva la función de control de estabilidad y la función de control de la tracción.
- Si continúa presionando el interruptor ASC OFF (ASC apagado) después de apagar el ASC, se activará la “función de protección de funcionamiento erróneo” y el ASC volverá a encenderse.

Indicador de funcionamiento del ASC o indicador del ASC OFF (ASC apagado)

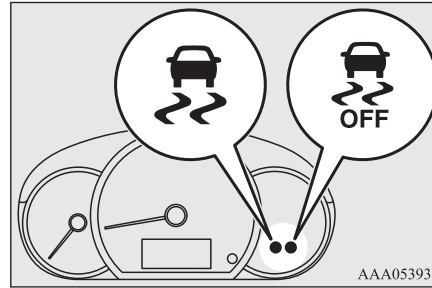
E00619301696





AAA053931

-  - Indicador de ASC
El indicador parpadeará cuando el ASC esté en funcionamiento.
-  - Indicador de ASC OFF (ASC apagado)
Este indicador se encenderá cuando el ASC se desactive con el interruptor “ASC OFF” (ASC apagado).

⚠ PRECAUCIÓN

- Cuando el indicador  parpadea, el ASC está funcionando, lo que significa que la carretera está resbaladiza o que las ruedas de su vehículo están comenzando a deslizarse. Si ocurre esto, conduzca más despacio y con menos aceleración.



📖 NOTA

- El indicador  puede encenderse cuando arranca el motor. Esto significa que el voltaje de la batería cayó momentáneamente cuando se puso en marcha el motor. No indica un mal funcionamiento, siempre y cuando la pantalla se apague inmediatamente.
- Cuando se coloca una llanta de refacción compacta en su vehículo, la capacidad de agarre del neumático será menor, por lo que es más probable que el indicador  parpadee.

Indicador de advertencia de ASC

E00619400629

Si se produce una situación anormal en el sistema, se encenderán los indicadores.

-  - Indicador de ASC
-  - Indicador de ASC OFF (ASC apagado)

6

PRECAUCIÓN

- El sistema puede estar funcionando mal. Estacione el vehículo en un lugar seguro y detenga el motor. Vuelva a arrancar el motor y verifique que el indicador se apague. Si se apagan, no hay ninguna condición anormal. Si no se apagan o aparecen con frecuencia, no es necesario detener el vehículo inmediatamente, pero le recomendamos que haga revisar su vehículo en un distribuidor autorizado de MITSUBISHI MOTORS.

Remolque

E00624401217

PRECAUCIÓN

- Cuando remolque el vehículo únicamente con las ruedas delanteras o con las ruedas traseras levantadas del suelo, no coloque el interruptor de encendido en la posición “ON” (Encendido) o no ponga el modo de funcionamiento en ON (Encendido). Si el interruptor de encendido se coloca en la posición “ON” (Encendido) o se activa el modo de funcionamiento, el ASC podría ponerse en funcionamiento y provocar un accidente. Recuerde que el método de remolque correcto depende del tipo de transmisión y del ajuste de la transmisión del vehículo. Para obtener más información, consulte “Remolque” en la página 8-13.

Control de crucero*

E00609101109

El control de crucero es un sistema automático de control de velocidad que mantiene una velocidad establecida. Se puede activar a aproximadamente 40 km/h o más.

PRECAUCIÓN

- Si no desea conducir a una velocidad establecida, apague el control de crucero por motivos de seguridad.

PRECAUCIÓN

- No utilice el control de crucero cuando las condiciones de conducción no le permitan permanecer a la misma velocidad, como en el tráfico pesado o en las carreteras que son sinuosas, heladas, cubiertas de nieve, mojado, resbaladizo, en una pendiente pronunciada.
- En vehículos con transmisión manual, no mueva la palanca de velocidades a la posición “N” (Neutral) mientras conduce a una velocidad establecida sin pisar el pedal de embrague. El motor funcionará demasiado rápido y puede dañarse.

NOTA

- Es posible que el control de crucero no pueda mantener su velocidad en las pendientes ascendentes o descendentes.
- Su velocidad puede disminuir en una subida empinada. Puede utilizar el pedal del acelerador si desea mantener la velocidad establecida.
- Su velocidad puede aumentar a más de la velocidad establecida en un descenso empinado. Tiene que usar el freno para controlar su velocidad. Como resultado, la velocidad de conducción establecida se desactiva.

Interruptores de control de crucero

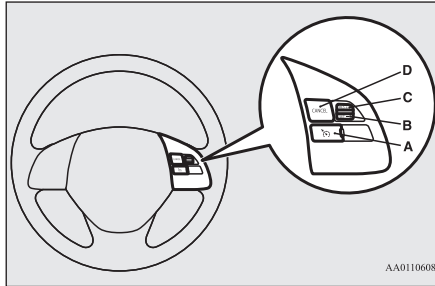

AA0110608

A- Interruptor ON/OFF (Encendido/ Apagado) DEL CONTROL DE CRUCERO

Se utiliza para encender y apagar el control de crucero.

B- SET - interruptor

Se utiliza para reducir la velocidad establecida y para establecer la velocidad deseada.

C- RES + interruptor

Se utiliza para aumentar la velocidad establecida y para volver a la velocidad establecida original.

D- interruptor CANCELAR

Se utiliza para desactivar la velocidad de conducción establecida.

NOTA

- Al utilizar los interruptores del control de crucero, pulse los interruptores correctamente. La velocidad de conducción establecida puede desactivarse automáticamente si se presionan dos o más interruptores del control de crucero al mismo tiempo.

Para activar

E00609302283

- Con el interruptor de encendido en la posición "ON" (ENCENDIDO) o el modo de funcionamiento en ON, pulse el interruptor ON/OFF CONTROL DE CRUCERO (A) para encender el control de la velocidad crucero. La luz indicadora en el tablero de instrumentos se encenderá.

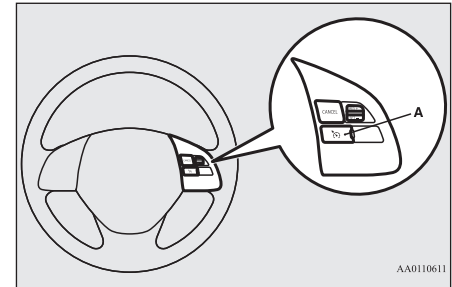

AA0110611

Luz indicadora



6

- Acelere o desacelere hasta la velocidad deseada y, a continuación, presione hacia abajo y suelte el interruptor "SET-" (B) cuando la luz indicadora se ilumine. A continuación, el vehículo mantendrá la velocidad deseada.

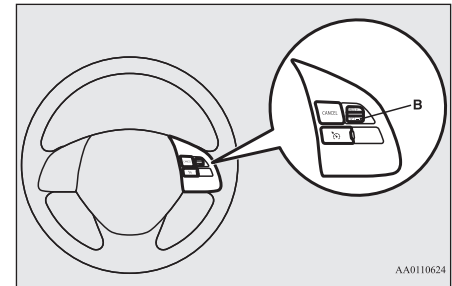

AA0110624

 **NOTA**

- Cuando suelte el interruptor SET - (B), se establecerá la velocidad del vehículo.

Para aumentar la velocidad establecida

E00609400668

Hay 2 formas de aumentar la velocidad establecida.

Interruptor “RES +”

Presione hacia arriba y mantenga pulsado el interruptor RES + (C) mientras conduce a la velocidad establecida, y su velocidad aumentará gradualmente.

Cuando alcance la velocidad deseada, suelte el interruptor. Su nueva velocidad de crucero ha quedado establecida.

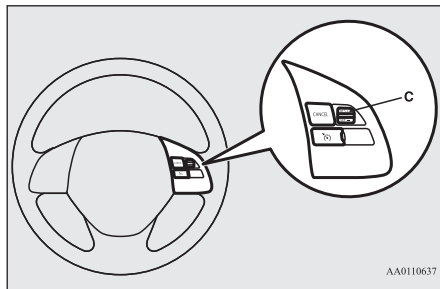

Para aumentar su velocidad en pequeñas cantidades, presione el interruptor “RES +” (C) durante menos de 1 segundo aproximadamente y suéltelo.

Cada vez que pulse el interruptor “RES +” (C), su vehículo irá aproximadamente 1.6 km/h más rápido.

Pedal del acelerador

Mientras circula a la velocidad establecida, utilice el pedal del acelerador para alcanzar la velocidad deseada y, a continuación, presione hacia abajo el interruptor SET - (B) y suelte el interruptor momentáneamente para establecer la nueva velocidad de crucero deseada.

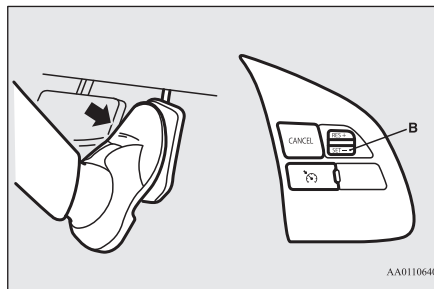

Para disminuir la velocidad establecida

E00609500584

Hay 2 formas de disminuir la velocidad establecida.

Interruptor SET -

Presione hacia abajo y mantenga pulsado el interruptor SET - (B) mientras conduce a la velocidad establecida, y su velocidad disminuirá gradualmente.

Cuando alcance la velocidad deseada, suelte el interruptor. Su nueva velocidad de crucero ha quedado establecida.

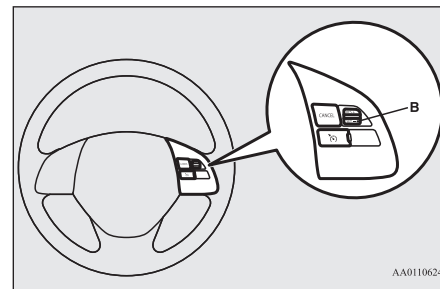

Para reducir la velocidad en pequeñas cantidades, presione el interruptor “SET -” (B) durante menos de 1 segundo aproximadamente y suéltelo.

Cada vez que presione el interruptor “SET” (Establecer) (B), su vehículo disminuirá la velocidad a aproximadamente 1.6 km/h.

Pedal del freno

Mientras circula a la velocidad establecida, utilice el pedal del freno, que desconecta el control de crucero, a continuación, pulse el interruptor SET - (B) y suelte el interruptor

momentáneamente para establecer la nueva velocidad de crucero deseada.

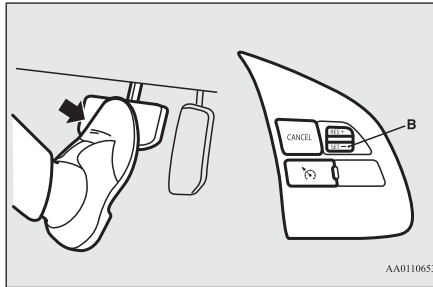

Para aumentar o reducir temporalmente la velocidad

E00609600194

Para aumentar temporalmente la velocidad

Presione el pedal del acelerador como lo haría normalmente. Cuando suelte el pedal, volverá a la velocidad establecida.

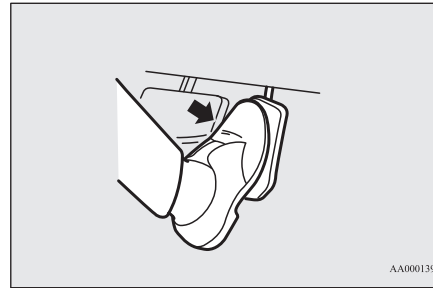

NOTA

- En algunas condiciones de conducción, se puede desactivar la velocidad de conducción establecida. Si esto sucede, consulte la sección "Para activar" en la página 6-41 y repita el procedimiento de establecimiento de velocidad.

Para reducir temporalmente la velocidad

Pise el pedal del freno para reducir la velocidad. Para volver a la velocidad establecida anteriormente, presione el interruptor RES + (C).

Consulte "Para reanudar la velocidad establecida" en la página 6-44.

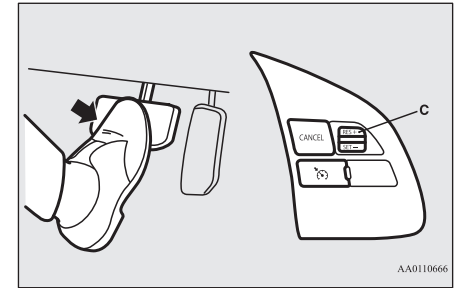

Para desactivar

E00609702522

6

La velocidad de conducción establecida se puede desactivar de la siguiente manera:

- Pulse el interruptor ON/OFF (Encendido/ Apagado) DEL CONTROL DE CRUCERO (A) (el control de crucero se apagará).
- Pulse el interruptor CANCEL (Cancelar) (D).
- Pise el pedal del freno.

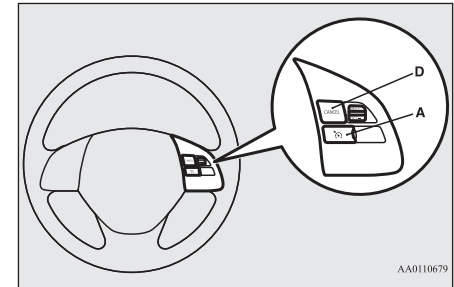

Sistema de monitoreo de presión de las llantas (TPMS)*

La velocidad de conducción establecida se desactiva automáticamente de cualquiera de las siguientes maneras.

- Cuando pisa el pedal de embrague (en vehículos con transmisión manual).
- Cuando su velocidad se reduce a aproximadamente 15 km/h o menos por debajo de la velocidad establecida debido a una pendiente, etc.
- Cuando su velocidad disminuye a aproximadamente 40 km/h o menos.

⚠ PRECAUCIÓN

- Cuando la velocidad de conducción establecida se desactiva automáticamente en cualquier situación que no sea la indicada anteriormente, puede haber un mal funcionamiento del sistema. Presione el interruptor de CRUISE CONTROL ON/OFF (Encendido/Apagado) para apagar el control de crucero y haga que un distribuidor autorizado de MITSUBISHI MOTORS inspeccione su vehículo.

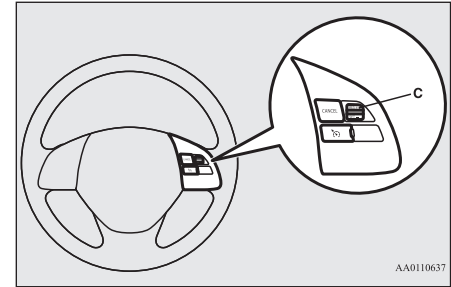

Sin embargo, en cualquiera de las siguientes condiciones, el uso del interruptor no permite reanudar la velocidad establecida anteriormente. En estas situaciones, repita el procedimiento de establecimiento de velocidad:

- Se presiona el interruptor ON/OFF (Encendido/Apagado) DEL CONTROL DE CRUCERO.
- Se apaga el interruptor de encendido o el modo de funcionamiento se pone en OFF.
- La luz indicadora se apaga.

Sistema de monitoreo de presión de las llantas (TPMS)*

E00637100439

El sistema de monitoreo de presión de las llantas (TPMS) utiliza sensores de presión de inflado de las llantas (A) en las ruedas para controlar las presiones de inflado de las

6

⚠ ADVERTENCIA

- Para los vehículos equipados con CVT, aunque la velocidad de conducción establecida se desactivará al cambiar a la posición “N” (Neutral), nunca mueva la palanca del selector a esa posición mientras conduce. Usted no contará con el frenado del motor lo que podría causar un accidente grave.

Además, la velocidad de conducción establecida se puede desactivar de la siguiente manera:

- Cuando aumenta la velocidad del motor y el tacómetro se acerca a la zona roja (la parte coloreada de rojo en el indicador del tacómetro).

Para reanudar la velocidad establecida

E00609802044

Si la velocidad de conducción establecida está desactivada por la condición descrita en “Desactivar” en la página 6-43, puede reanudar la velocidad previamente establecida al presionar el interruptor “RES +” (C) mientras conduce a una velocidad de aproximadamente 40 km/h o superior.

llantas. El sistema solo indica cuando una llanta está muy poco inflada.

El conductor puede ajustar la presión de las llantas base al valor deseado con la función de restablecimiento. (El umbral de advertencia de baja presión se ajusta en función del reset).

Los ID de los sensores de presión de inflado de las llantas para dos juegos de neumáticos pueden registrarse por un distribuidor autorizado de MITSUBISHI MOTORS, y el conjunto de IDs válido puede ser cambiado por el interruptor de la pantalla de información múltiple (es útil durante los cambios de neumáticos debido a la estación, entre llantas de verano y llantas de invierno).

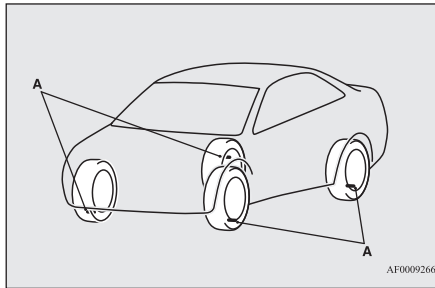

NOTA

- El sistema de monitoreo de presión de las llantas (TPMS) no es un sustituto de la comprobación regular de las presiones de inflado de las llantas.

NOTA

Asegúrese de comprobar la presión de inflado de las llantas, como se describe en “Neumáticos” en la página 10-11.

- El sensor de presión de inflado de las llantas (A) se instala en la ubicación ilustrada. Sustituya la válvula de aire de goma (B) por una nueva cuando sustituya la llanta. Para más detalles, póngase en contacto con un distribuidor autorizado de MITSUBISHI MOTORS.

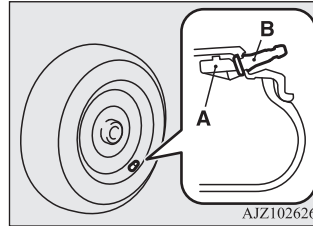

- La llanta de refacción, que es igual que un neumático normal, tiene un sensor de presión de inflado de las llantas, por lo que puede utilizarse para la rotación de las llantas.

Luz de advertencia del sistema de monitoreo de presión de las llantas

E00637200384

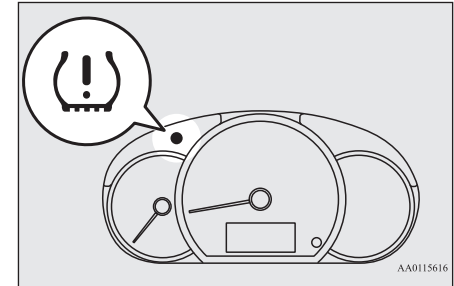

Cuando se gira el interruptor de encendido a la posición “ON” (Encendido), la luz de advertencia del sistema de monitoreo de presión de las llantas se ilumina y se apaga unos segundos más tarde.

Si una o más de las llantas del vehículo están muy desinfladas, la luz de advertencia permanecerá encendida mientras el interruptor de encendido esté en “ON” (Encendido).

Consulte la sección “Si la luz de advertencia se ilumina durante la conducción” en la página 6-47 y tome las medidas necesarias.

PRECAUCIÓN

- Si la luz de advertencia no se ilumina cuando se gira el interruptor de encendido a la posición "ON" (Encendido), significa que el sistema de monitoreo de presión de las llantas (TPMS) no funciona correctamente. Haga revisar el sistema por un distribuidor autorizado de MITSUBISHI MOTORS.
En tales situaciones, un mal funcionamiento del sistema puede estar impidiendo el control de la presión de las llantas. Evite el frenado repentino, giros bruscos y conducción a alta velocidad.
- Si se detecta un mal funcionamiento en el sistema de monitoreo de presión de las llantas (TPMS), la luz de advertencia parpadeará durante aproximadamente 1 minuto y, a continuación, permanecerá encendida continuamente. La luz de advertencia emitirá nuevas advertencias cada vez que se reinicie el motor mientras exista el fallo de funcionamiento. Compruebe si la luz de advertencia se apaga después de unos minutos de conducción. Si se apaga durante la conducción, no hay ningún problema.
Sin embargo, si la luz de advertencia no se apaga o si parpadea de nuevo cuando se reinicia el motor, haga que el vehículo inspeccione un distribuidor autorizado de MITSUBISHI MOTORS.

PRECAUCIÓN

En tales situaciones, un mal funcionamiento del sistema puede estar impidiendo el control de la presión de las llantas. Por razones de seguridad, cuando aparezca la luz de advertencia durante la conducción, evite frenados repentinos, giros bruscos y conducción a alta velocidad.

NOTA

- El sistema de monitoreo de presión de las llantas no controla la llanta de refacción en el maletero aunque esté equipado con un sensor de presión de inflado.

Cada llanta, incluido el repuesto, debe revisarse mensualmente cuando esté frío e inflarse a la presión de inflado recomendada por el fabricante del vehículo en la etiqueta de presión de inflado de las llantas. (Si su vehículo tiene neumáticos de un tamaño diferente al indicado en la etiqueta de presión de inflado de las llantas, debe determinar la presión de inflado correcta para esos neumáticos.)
Como característica de seguridad adicional, su vehículo ha sido equipado con un sistema de monitoreo de presión de las llantas (TPMS) que ilumina un indicador de baja presión de las llantas cuando una o más de sus llantas están muy poco infladas.
En consecuencia, cuando el indicador de baja presión de las llantas se ilumina, debe dete-

nerse y comprobar sus neumáticos tan pronto como sea posible, e inflarlos a la presión adecuada. Conducir en una llanta muy poco inflado hace que la llanta se sobrecaliente y puede provocar un fallo en la llanta.

El bajo inflado también reduce la eficiencia del combustible y la vida útil de la banda de rodadura de las llantas, y puede afectar la capacidad de manejo y parada del vehículo. Tenga en cuenta que el Sistema de monitoreo de presión de las llantas (TPMS) no sustituye el mantenimiento adecuado de las llantas, y es responsabilidad del conductor mantener la presión correcta de las llantas, incluso si la inflación inferior no ha alcanzado el nivel para activar la iluminación del indicador de baja presión de las llantas TPMS.

Su vehículo también ha sido equipado con una luz de advertencia para indicar cuándo el sistema no funciona correctamente.

La luz de advertencia se combina con el indicador de baja presión de las llantas.

Cuando el sistema detecta un mal funcionamiento, el indicador parpadeará durante aproximadamente un minuto y luego permanecerá iluminado continuamente. Esta secuencia continuará en el arranque posterior del vehículo, siempre y cuando exista el mal funcionamiento.

Cuando la luz de advertencia está encendida, es posible que el sistema no pueda detectar ni indicar la baja presión prevista de las llantas. Las fallas de funcionamiento del Sistema de monitoreo de presión de las llantas (TPMS) pueden deberse a diversas razones, incluida la

instalación de neumáticos o llantas de refacción o alternativas en el vehículo que impidan que el sistema de monitoreo de presión de las llantas (TPMS) funcione correctamente. Compruebe siempre el indicador de fallo del sistema de monitoreo de presión de las llantas (TPMS) tras la sustitución de uno o más neumáticos o ruedas de su vehículo para asegurarse de que las llantas y llantas de refacción o alternativas permiten que el sistema de monitoreo de presión de las llantas (TPMS) siga funcionando correctamente.

Si la luz de advertencia se ilumina durante la conducción

E00637300141

1. Si la luz de advertencia se ilumina, evite los frenados bruscos, las maniobras bruscas de dirección y las altas velocidades. Debe detenerse y ajustar las llantas a la presión de inflado adecuada tan pronto como sea posible. Consulte la sección "Neumáticos" en la página 10-11.

NOTA

- Al inspeccionar o ajustar la presión de las llantas, no aplique una fuerza excesiva al vástago de la válvula para evitar roturas.
- Después de inspeccionar o ajustar la presión de las llantas, vuelva a montar siempre la tapa de la válvula en el vástago de la válvula.

NOTA

Sin la tapa de la válvula, la suciedad o la humedad podrían entrar en la válvula, resultando en daños en el sensor de presión de inflado de las llantas.

- No utilice tapas de válvulas metálicas, que pueden causar una reacción de metal que provoque corrosión y daños en los sensores de presión de inflado de las llantas.
- Una vez que se hayan realizado los ajustes, la luz de advertencia se apagará después de unos segundos de conducción.

2. Si la luz de advertencia permanece encendida después de haber estado conduciendo durante aproximadamente 10 minutos después de ajustar la presión de inflado de las llantas, es posible que uno o varios neumáticos estén pinchados. Inspeccione la llanta y, si tiene alguna pinchadura, llévelo con un distribuidor autorizado de MITSUBISHI MOTORS para que lo revise lo antes posible.

ADVERTENCIA

- **Si la luz de advertencia se ilumina mientras conduce, evite frenados bruscos, maniobras del volante abruptas y altas velocidades.**
- **Conducir con una llanta poco inflado afecta negativamente al rendimiento del vehículo y puede provocar un accidente.**

PRECAUCIÓN

- Es posible que la luz de advertencia no se ilumine inmediatamente en caso de rotura de las llantas o fuga rápida.

NOTA

- Para evitar el riesgo de daños en los sensores de presión de inflado de las llantas, lleve cualquier neumático perforado con un distribuidor autorizado de MITSUBISHI MOTORS para que lo repare. Si la reparación de las llantas no es realizada por un distribuidor autorizado de MITSUBISHI MOTORS, la garantía no cubre los daños en el sensor de presión de inflado de las llantas.
- No utilice un aerosol de reparación de pinchaduras en ninguna llanta. Tal pulverización podría dañar los sensores de presión de inflado de las llantas. Un distribuidor autorizado de MITSUBISHI MOTORS debe reparar cualquier pinchadura.

El sistema de monitoreo de presión de las llantas (TPMS) puede no funcionar normalmente en las siguientes circunstancias:

- Cerca del vehículo hay una instalación inalámbrica o dispositivo que utiliza la misma frecuencia.
- La nieve o el hielo están atascados dentro de las salpicaderas y/o en las ruedas.

Sistema de monitoreo de presión de las llantas (TPMS)*

- La batería del sensor de presión de inflado de las llantas está muerta.
- Se están utilizando ruedas distintas de las MITSUBISHI MOTORS GENUINE.
- Se están utilizando ruedas que no están equipadas con sensores de presión de inflado de las llantas.
- Se utilizan ruedas cuyos códigos de ID no memoriza el vehículo.
- Se instala un polarizado en la ventana que afecta a las señales de ondas de radio.

6

NOTA

- Las presiones de inflado de las llantas varían según la temperatura ambiente. Si el vehículo está sometido a grandes variaciones en la temperatura ambiente, las presiones de inflado de las llantas pueden ser bajas (lo que provoca la encendido de la luz de advertencia) cuando la temperatura ambiente es relativamente baja. Si se enciende la luz de advertencia, ajuste la presión de inflado de las llantas.

Siempre que las llantas y las ruedas se sustituyan por otras nuevas

E00637400054

Si se instalan ruedas nuevas con sensores de presión de inflado de las llantas nuevos, sus códigos de identificación deben programarse en el sistema de monitoreo de presión de las

llantas. Un distribuidor autorizado de MITSUBISHI MOTORS debe realizar la sustitución de llantas y ruedas, a fin de evitar el riesgo de dañar los sensores de presión de inflado de las llantas. Si la sustitución de la rueda no es realizada por un distribuidor autorizado de MITSUBISHI MOTORS, no está cubierta por su garantía.

PRECAUCIÓN

- El uso de ruedas no originales evitará el ajuste adecuado de los sensores de presión de inflado de las llantas, resultando fugas de aire o daños en los sensores.

Restablecimiento del umbral de advertencia de baja presión de las llantas

E00637500026

El umbral se establece en función de la presión de las llantas, que la función de restablecimiento ejecuta siguiendo el procedimiento siguiente.

1. Pase la pantalla mediante el interruptor de la pantalla de información múltiple hasta que aparezca el indicador SET del sistema de monitoreo de presión de las llantas (TPMS).
2. Mantenga presionado el interruptor de la pantalla de información múltiple durante 3 segundos o más. (Se escucha un pitido).

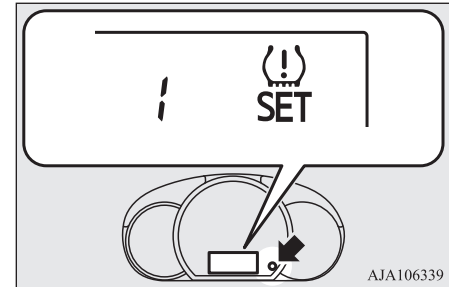

3. La luz de advertencia empieza a parpadear lentamente.
4. Conduzca un poco. El restablecimiento se completa si la luz de advertencia se apaga.

NOTA

- La función de reinicio debe ejecutarse cada vez que se ajuste la presión de las llantas o se gire la llanta.
- La función de reinicio debe ejecutarse cuando la llanta está fría. Si se ejecuta cuando la llanta está cálida (por ejemplo, después de conducir), puede haber una advertencia de baja presión antes de lo habitual.

Cambio del conjunto de ID de la llanta

E00637600027

En caso de que 2 conjuntos de identificación del sensor de presión de inflado de las llantas estén registrados en el receptor, el conjunto de ID de la llanta válido puede cambiarse con el procedimiento siguiente.

1. Pase la pantalla mediante el interruptor de la pantalla de información múltiple hasta que aparezca el indicador SET del sistema de monitoreo de presión de las llantas (TPMS).
2. Mantenga presionado el interruptor de la pantalla de información múltiple durante 10 segundos o más. (Se escucha un pitido).
(Aunque la ejecución de restablecimiento comienza al mantener pulsado el conmutador durante 3 segundos, mantenga pulsado el conmutador continuamente).

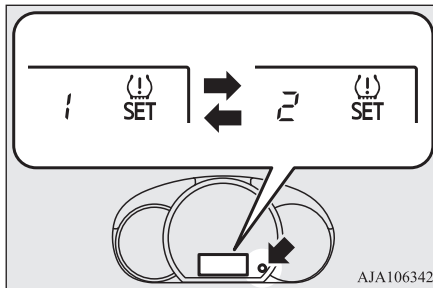

AJA106342

3. Se cambia el conjunto de ID válido de la llanta y se cambia el número del indicador SET del sistema de monitoreo de presión de las llantas (TPMS).

NOTA

- Cada vez que se realiza este procedimiento, se cambia el conjunto de ID de la llanta. (1 - 2 - 1 - 2 ...)
- El conjunto de ID de la llanta NO se cambia, en caso de que solo se registre 1 conjunto de identificación.
- Al cambiar el conjunto de ID de la llanta, se inicia automáticamente la función de restablecimiento del umbral de advertencia de baja presión de las llantas. (La luz de advertencia empieza a parpadear lentamente). Si la llanta está caliente en este momento, la función de reinicio debe ejecutarse de nuevo cuando la llanta esté fría.

Para los vehículos vendidos en México

La operación de este equipo está sujeta a las siguientes dos condiciones: (1) es posible que este equipo o dispositivo no cause interferencia perjudicial y (2) este equipo o dispositivo debe aceptar cualquier interferencia, incluyendo la que pueda causar su operación no deseada.

IFETEL: RLVCOTI18-1361
TIS-09DH
Continental

Capacidad de carga

E00609902540

Precauciones de carga

⚠ PRECAUCIÓN

- No cargue el equipaje ni la carga por encima de la parte superior de los respaldos. Asegúrese de que la carga o el equipaje no pueden moverse una vez que el vehículo está en movimiento.
Tener la vista trasera bloqueada y la carga tirada dentro de la cabina, si de repente tiene que frenar, puede causar un accidente o lesiones graves.
- Carga pesada o equipaje en la parte delantera del vehículo. Si la carga en la parte trasera del vehículo es demasiado pesada, la dirección puede volverse inestable.

6

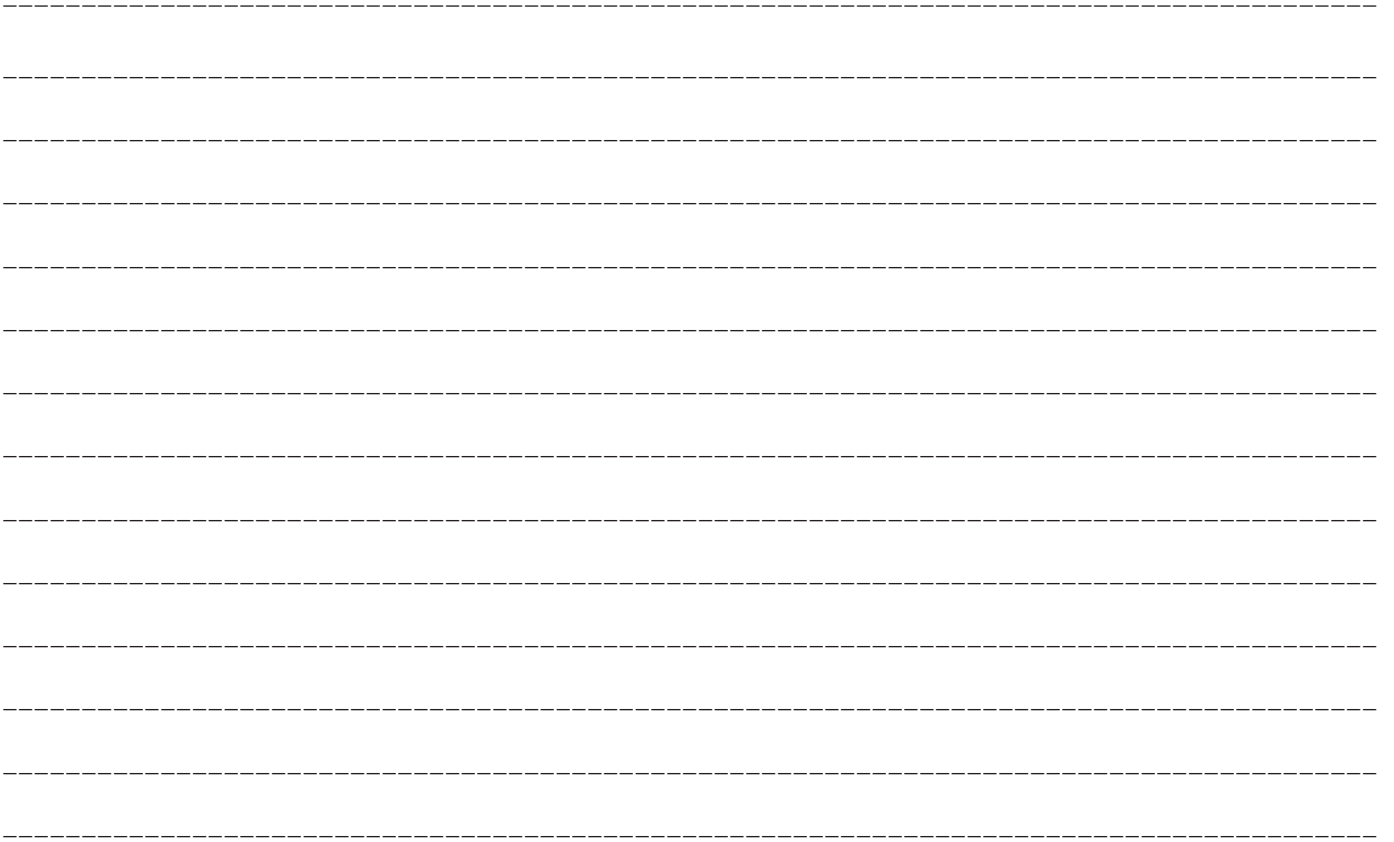

Para una conducción más agradable

Ventiladores	7-2
Calefactor*/Aire acondicionado manual*	7-3
Aire acondicionado automático*	7-8
Consejos importantes para el funcionamiento del aire acondicionado	7-14
Purificador de aire*	7-14
Antena	7-15
Sistema de enlace*	7-15
Terminal de entrada USB*	7-15
Viseras	7-16
Cenicero*	7-17
Encendedor de cigarrillos*	7-18
Toma para accesorios*	7-18
Luces interiores	7-19
Espacios de almacenamiento	7-20
Portavasos	7-20
Portabotellas	7-21
Gancho práctico	7-22
Manilla de asistencia	7-22

Ventiladores

E00700102465

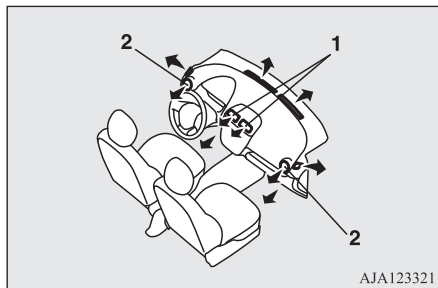

AJA123321

- 1- Ventiladores centrales
- 2- Ventiladores laterales

NOTA

- No coloque bebidas sobre el tablero de instrumentos. Si salpican los ventiladores del aire acondicionado, podrían dañar el sistema.

Regulación de la dirección y el flujo de aire

E00700202307

Ventiladores centrales

Mueva las perillas (A) para hacer ajustes.

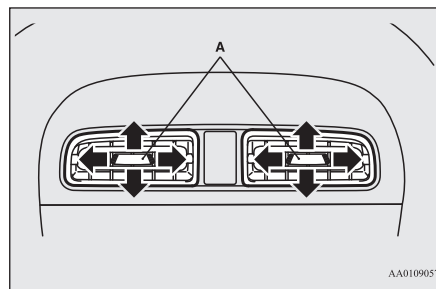

AA0109057

Ventiladores laterales

Cuando se presiona el orificio (A), los ventiladores se abren.

Para cerrar los ventiladores, presione el orificio del lado opuesto.

Cambie la dirección del flujo de aire girando el propio ventilador.

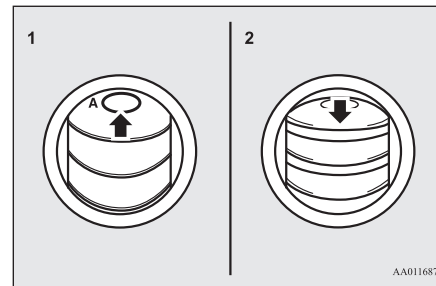

AA0116873

- 1- Abrir
- 2- Cerrar

NOTA

- En los vehículos con aire acondicionado, el aire frío procedente de los ventiladores puede salir en forma de neblina. Esto es debido al enfriamiento rápido del aire húmedo por parte del aire acondicionado. Este efecto desaparece rápidamente.

Selección de modo

E00726502021

Para cambiar la posición y la cantidad de aire que fluye desde los ventiladores, gire la perilla de selección de modo.

En los vehículos con aire acondicionado automático, pulse el interruptor MODE (Modo) o el interruptor del desempañador. (Consulte la sección “Interruptor MODE (Modo)” en la página 7-12, “Interruptor de desempañador” en la página 7-12.)

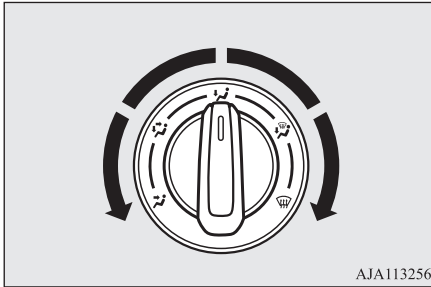

AJA113256

Posición hacia el rostro

El aire fluye solo a la parte superior del compartimento de pasajeros.

Posición hacia los pies y el rostro

El aire fluye a la parte superior del compartimento de pasajeros y fluye al área de las piernas.

Posición hacia los pies

El aire fluye principalmente al área de las piernas.



Posición del desempañador/hacia los pies

El aire fluye principalmente al área de las piernas, al parabrisas y a las ventanas de las puertas.

/ Posición del desempañador

El aire fluye principalmente al parabrisas y a las ventanas de las puertas.









PRECAUCIÓN

- Cuando utilice la perilla de selección de modo entre las posiciones “ ” y “ ”, evite el empañamiento al mover la palanca de selección de aire para seleccionar el aire exterior. (Consulte la sección “Palanca de selección de aire” en la página 7-5.)

NOTA

- En los vehículos con el sistema Auto Stop & Go (AS&G), las ventanas pueden empezar a empañarse cuando el sistema Auto Stop & Go (AS&G) está en funcionamiento. Si esto ocurre, pulse el interruptor del desempañador para desempañar las ventanas.

NOTA

- Con la perilla de selección de modo entre las posiciones “ ” y “ ”, el aire fluye principalmente hacia la parte superior del compartimento de pasajeros. Con la perilla de selección de modo entre las posiciones “ ” y “ ”, el aire fluye principalmente hacia el área de las piernas.
- Con la perilla de selección de modo en la posición “ ”, una pequeña cantidad de aire fluye hacia el parabrisas y las ventanas de las puertas.
- Con la perilla de selección de modo entre las posiciones “ ” y “ ”, el aire fluye principalmente hacia el área de las piernas.
- Con la perilla de selección de modo entre las posiciones “ ” y “ ”, el aire fluye principalmente hacia el parabrisas y las ventanas de las puertas.

Calefactor*/Aire acondicionado manual*

E00700501879

El calefactor y el aire acondicionado sólo funcionan cuando el motor está en marcha.

PRECAUCIÓN

- La velocidad del motor podría aumentar cuando el aire acondicionado está en funcionamiento.

⚠ PRECAUCIÓN

Cuando la velocidad del motor aumenta, un vehículo con CVT pasará a un grado mayor que con una velocidad del motor más baja. Presione completamente el pedal del freno para evitar que el vehículo ruede.

Panel de control

E00700601812

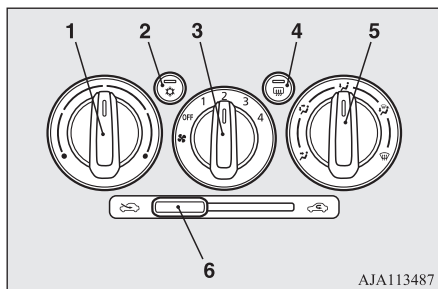

AJA113487

- 1- Dial del control de temperatura
- 2- Interruptor del aire acondicionado*
- 3- Perilla de selección de la velocidad del ventilador
- 4- Interruptor del desempañador del cristal trasero → P.5-28
- 5- Perilla de selección de modo
- 6- Palanca de selección de aire

Perilla de selección de la velocidad del ventilador

E00700701347

Seleccione la velocidad del ventilador girando la perilla de selección de la velocidad del ventilador a la derecha o a la izquierda.

La velocidad del ventilador aumentará gradualmente a medida que el dial se gire hacia la derecha.

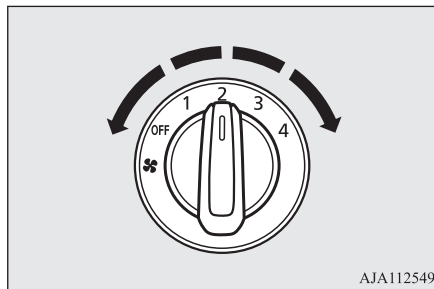

AJA112549

Dial del control de temperatura

E00700901857

El dial del control de temperatura se utiliza para seleccionar la temperatura del aire deseada.

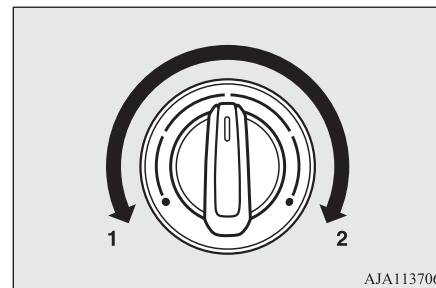

AJA113706

- 1- Enfriador
- 2- Más caliente



📖 NOTA

- Mientras la temperatura del refrigerante del motor sea baja, la temperatura del aire del calefactor será fría hasta que el motor se caliente, aún cuando haya seleccionado aire caliente con el interruptor.

Palanca de selección de aire

E00701301845

Para variar la posición del aire, simplemente use la palanca de selección del aire.

- “” Aire exterior
Entra aire desde el exterior en el compartimiento de pasajeros.
- “” Aire recirculado
El aire recircula en el interior del compartimiento de pasajeros.

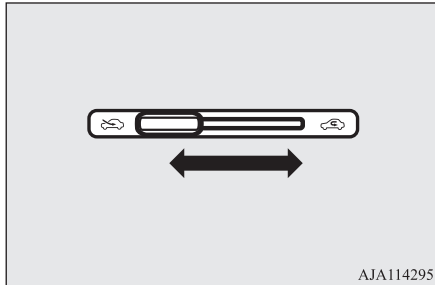

AJA114295

PRECAUCIÓN

- El uso de la posición de recirculación durante mucho tiempo puede hacer que las ventanas se empañen.

NOTA

- Normalmente, use la posición exterior para mantener el parabrisas y las ventanas laterales limpias y para remover rápidamente la niebla o hielo del parabrisas.
Si se desea un alto rendimiento de enfriado, o si el aire exterior tiene polvo o está contaminado, utilice la posición de recirculación. Cambie a la posición exterior periódicamente para aumentar la ventilación para que las ventanas no se empañen.

Interruptor del aire acondicionado*

E00701502176

Pulse el interruptor para encender el aire acondicionado, la luz indicadora (A) se encenderá.

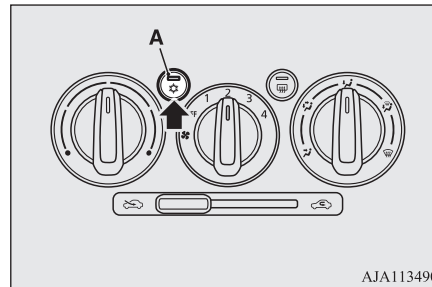

AJA113490

Pulse el interruptor nuevamente para apagarlo.

Funcionamiento del sistema de aire acondicionado

E00701801749

Seleccione los diales e interruptores como se muestra en la ilustración de acuerdo con su propósito.

Calefacción

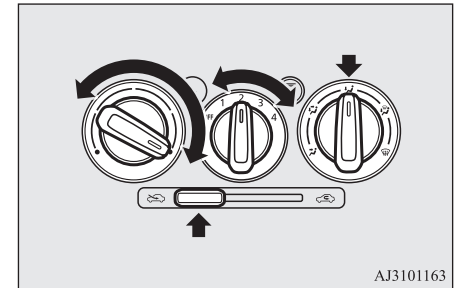

AJ3101163

NOTA

- Para obtener el máximo calor, ajuste la velocidad del ventilador en la 3ª posición.

Enfriamiento (aire acondicionado manual)

E00701902095

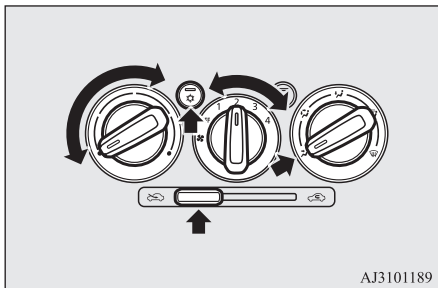

AJ3101189

Combinación de aire no calentado y aire calentado

E00702001647

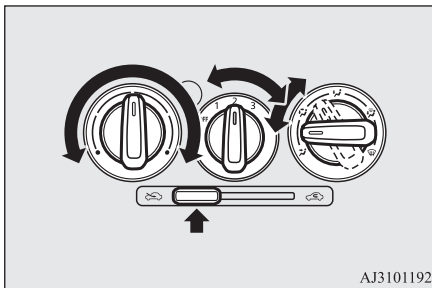

AJ3101192

Desempeñado normal

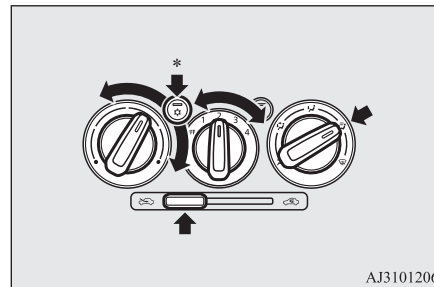

AJ3101206

*: Equipamiento opcional

Desempeñado rápido

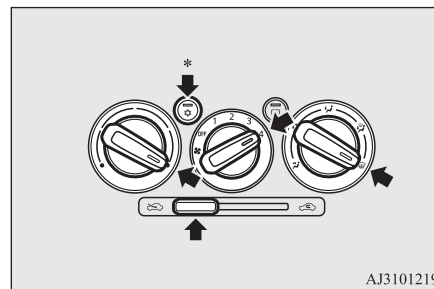

AJ3101219

*: Equipamiento opcional

7

⚠ PRECAUCIÓN

- Si el aire exterior tiene polvo o está contaminado o si se desea un alto rendimiento de refrigeración, coloque la palanca de selección de aire en la posición de recirculación y el dial del control de temperatura a la izquierda. Cambie a la posición exterior periódicamente para aumentar la ventilación para que las ventanas no se empañen.

Desempeñado del parabrisas y las ventanas de las puertas

E00702102049

⚠ PRECAUCIÓN

- Por seguridad, asegúrese de tener una visión clara a través de todas las ventanas.

📖 NOTA

- Para desempañar eficazmente, dirija el flujo de aire de los ventiladores laterales hacia las ventanas de la puerta.

NOTA

- No ajuste el dial del control de temperatura en la posición de máximo enfriamiento. El aire frío será impulsado contra los cristales de las ventanillas e impedirá desempañarlos.

Ingreso de aire exterior

E00702201564

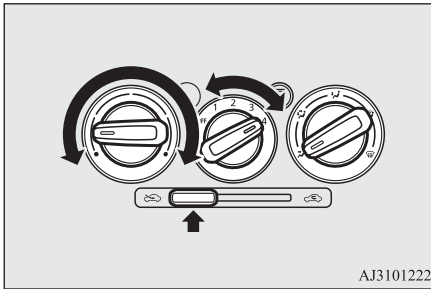

AJ3101222

Aire acondicionado automático*

E00702401768

El aire acondicionado sólo funciona cuando el motor está en marcha.

⚠ PRECAUCIÓN

- La velocidad del motor podría aumentar cuando el aire acondicionado está en funcionamiento. Cuando la velocidad del motor aumenta, un vehículo con CVT pasará a un grado mayor que con una velocidad del motor más baja. Presione completamente el pedal del freno para evitar que el vehículo ruede.

Panel de control

E00702502519

7

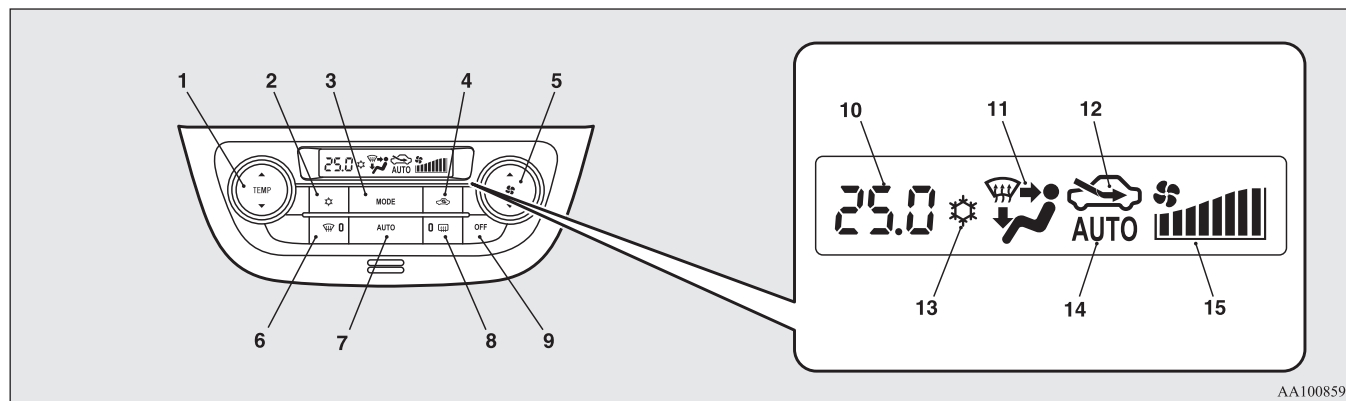

AA1008593

- | | | |
|--|--|---|
| 1- Interruptor de control de temperatura | 6- Interruptor del desempañador | 11- Pantalla de selección de modo |
| 2- Interruptor del aire acondicionado | 7- Interruptor AUTO (automático) | 12- Indicador de selección del aire |
| 3- Interruptor MODE (Modo) | 8- Interruptor del desempañador del cristal trasero → P.5-28 | 13- Indicador de aire acondicionado |
| 4- Interruptor de selección del aire | 9- Interruptor OFF (Apagado) | 14- Indicador AUTO |
| 5- Interruptor de selección de la velocidad del ventilador | 10- Pantalla de temperatura | 15- Pantalla de la velocidad del ventilador |

NOTA

- Hay un sensor interno de temperatura del aire (A) en la posición ilustrada. Nunca coloque nada sobre el sensor, ya que causará que este funcione de forma incorrecta.

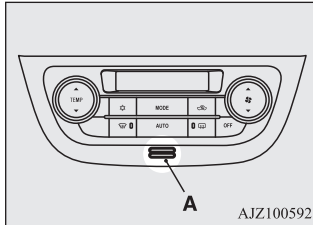

- Se producirá un sonido cada vez que pulse todos los interruptores.

Interruptor de selección de la velocidad del ventilador

E00702800358

Pulse ▲ en el interruptor de selección de la velocidad del ventilador para aumentar la velocidad del ventilador.

Pulse ▼ en el interruptor de selección de la velocidad del ventilador para reducir la velocidad del ventilador.

La velocidad del ventilador seleccionada se mostrará en la pantalla de visualización (A).

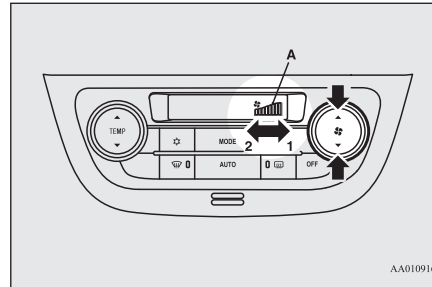

AA0109161

- 1- Aumentar
- 2- Disminuir

Interruptor de control de temperatura

E00703001820

Pulse ▲ o ▼ en el interruptor de control de temperatura para seleccionar la temperatura deseada.

La temperatura seleccionada se mostrará en la pantalla (A).

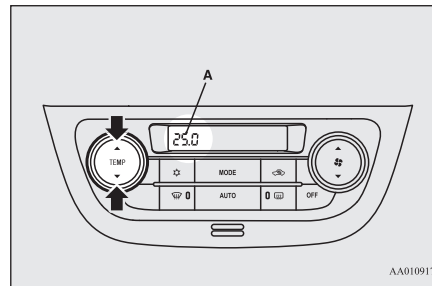

AA0109174

NOTA

- El valor de la unidad de temperatura del aire acondicionado se cambia junto con la unidad del visualizador de la temperatura exterior de la pantalla de información múltiple. Consulte “Cambio de la unidad de temperatura” en la página 5-10.
- Mientras la temperatura del refrigerante del motor sea baja, la temperatura del aire del calefactor será fría hasta que el motor se caliente, aún cuando haya seleccionado aire caliente con el interruptor. Para evitar que el parabrisas y las ventanas se empañen, el modo del ventilador cambiará a “” y se reducirá la velocidad del ventilador.
- Cuando la temperatura se ajuste al valor más alto o más bajo, la selección del aire y el aire acondicionado cambiarán automáticamente del siguiente modo.
 - Calefacción rápida (Cuando la temperatura se ajusta al valor más alto) Se suministrará aire del exterior y el aire acondicionado se detendrá.
 - Enfriado rápido (Cuando la temperatura se ajusta al valor más bajo) Recirculará el aire del interior y el aire acondicionado funcionará.

Los ajustes descritos anteriormente son ajustes de fábrica.

Los interruptores del aire acondicionado y selección del aire pueden personalizarse (ajuste de función cambiado), y también es posible cambiar la conmutación automática

Aire acondicionado automático*

del aire exterior y el aire acondicionado según las condiciones de funcionamiento.



Para más detalles, consulte con un distribuidor autorizado de MITSUBISHI MOTORS. Consulte la sección “Personalización del interruptor del aire acondicionado” en la página 7-11.

Consulte la sección “Personalización de la selección del aire” en la página 7-9.

Interruptor de selección del aire

E00703401811

Para variar la selección del aire, simplemente presione el interruptor de selección del aire. La posición seleccionada se mostrará en la pantalla (A).

- Aire exterior: el indicador “” está ON (Encendido)
Entra aire desde el exterior en el compartimiento de pasajeros.
- Aire recirculado: el indicador “” está ON (Encendido)
El aire recircula en el interior del compartimiento de pasajeros.

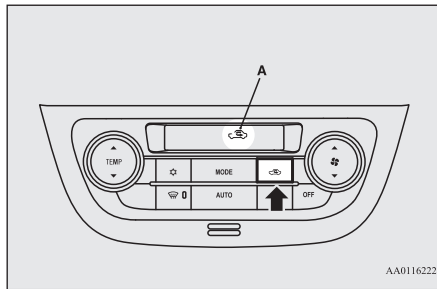

PRECAUCIÓN

- El uso de la posición de recirculación durante mucho tiempo puede provocar la formación de vaho en las ventanillas.

NOTA



- Normalmente, use la posición exterior para mantener el parabrisas y las ventanas laterales limpias y para remover rápidamente la niebla o hielo del parabrisas.
Si se desea un alto rendimiento de enfriado, o si el aire exterior tiene polvo o está contaminado, utilice la posición de recirculación. Cambie a la posición exterior periódicamente para aumentar la ventilación para que las ventanas no se empañen.
- Al pulsar el interruptor AUTO para seleccionar el control automático después de cambiar manualmente entre aire exterior y aire recirculado, la selección del aire también se controlará automáticamente.

■ Personalizar la selección del aire

Las funciones pueden modificarse como se indica a continuación.

- Activar el aire acondicionado automático
Al pulsar el interruptor AUTO, el interruptor de selección del aire también se controla de forma automática.
- Desactivar el aire acondicionado automático
Incluso al pulsar el interruptor AUTO, el

interruptor de selección del aire no se controla de forma automática.

- Método de cambio del ajuste
Mantenga pulsado el interruptor de selección del aire durante aproximadamente 10 segundos o más.
 - Cuando el ajuste cambie de activar a desactivar, se emitirán 3 sonidos y el indicador “” parpadeará 3 veces.
 - Cuando el ajuste cambie de desactivar a activar, se emitirán 2 sonidos y el indicador “” parpadeará 3 veces.

NOTA

- El ajuste de fábrica es “Activar el control de aire automático”.
- Al pulsar el interruptor del desempañador, para evitar que las ventanas se empañen, el ventilador se acciona automáticamente, aunque la función “Disable automatic air conditioning control” (Desactivar el control de aire acondicionado automático) esté activada.

Interruptor AUTO (automático)

E00702600040

Quando se pulsa el interruptor AUTO, la selección de modo, el ajuste de la velocidad del ventilador, la selección del aire exterior/recirculado, el ajuste de la temperatura y el estado ON/OFF (encendido/apagado) del aire acondicionado se controlan todos automáticamente.

Se mostrará el indicador “AUTO” en la pantalla (A).

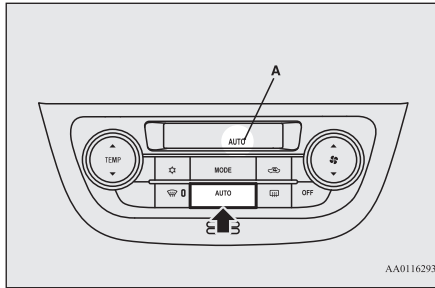

Interruptor del aire acondicionado

E00703502688

Pulse el interruptor para encender el aire acondicionado, se mostrará el indicador “” en la pantalla (A).

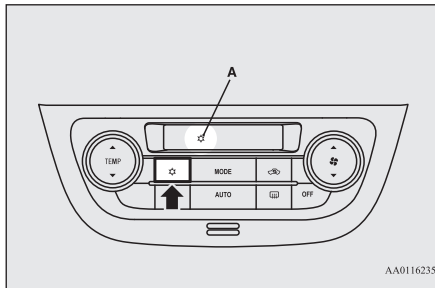



AA0116235

Pulse el interruptor nuevamente para apagarlo.

Personalizar el interruptor del aire acondicionado

Las funciones pueden modificarse como se indica a continuación.

- Activar control automático de aire acondicionado:
Cuando el interruptor AUTO (automático) está pulsado o el interruptor de control de temperatura está configurado en la temperatura mínima, el interruptor del aire acondicionado se controla de forma automática.
- Desactivar control automático de aire acondicionado:
El interruptor del aire acondicionado no se controla automáticamente mientras no se acciona el interruptor del aire acondicionado.
- Método de cambio del ajuste
Mantenga pulsado el interruptor del aire acondicionado durante aproximadamente 10 segundos o más.
 - Cuando se cambia la configuración de habilitado a deshabilitado
Se emiten 3 sonidos y el indicador “” parpadea 3 veces.
 - Cuando el ajuste cambie de desactivar a activar
Se emiten 2 sonidos y el indicador “” parpadea 3 veces.

NOTA

- El ajuste de fábrica es “Activar el control automático del aire acondicionado”.
- Al pulsar el interruptor del desempañador, para evitar que las ventananas se empañen, el aire acondicionado se acciona automáticamente, aunque la función “Disable automatic air conditioning control” (Desactivar el control de aire acondicionado automático) esté activada.

Interruptor OFF (Apagado)

E00702700041

Presione el interruptor OFF (apagado) para apagar el sistema de aire acondicionado.

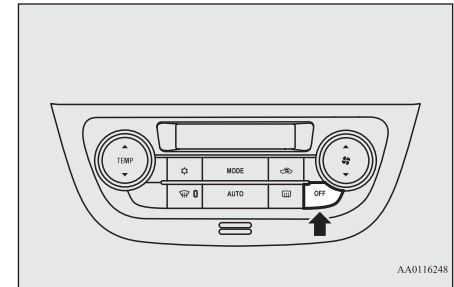

AA0116248

Interruptor MODE (Modo)

E00703300044

Cada vez que se presiona el interruptor MODE (Modo), el modo cambia al próximo en la siguiente secuencia: “ ” → “ ” → “ ” → “ ” → “ ” → “ ”. El modo seleccionado se mostrará en la pantalla (A). (Consulte la sección “Cambio de la selección de modo” en la página 7-2).

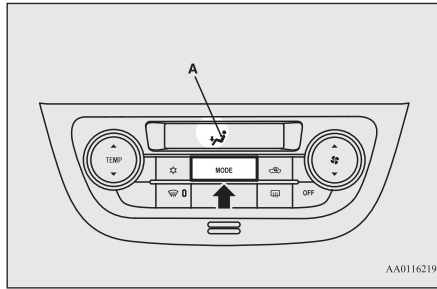

AA0116219

Interruptor del desempañador

E00703900066

Cuando se presione este interruptor, el modo cambia al modo “ ”. La luz indicadora (A) se encenderá. El modo seleccionado se mostrará en la pantalla (B). (Consulte la sección “Cambio de la selección de modo” en la página 7-2).

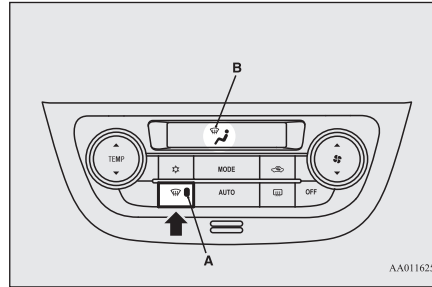

AA0116251

NOTA

- Cuando se pulsa el interruptor del desempañador, el sistema de aire acondicionado funciona automáticamente y se selecciona el aire exterior (a diferencia del aire recirculado). (Consulte la sección “Desempañado del parabrisas y las ventanas de las puertas” en la página 7-13).

Funcionamiento del sistema en modo automático

E00704102652

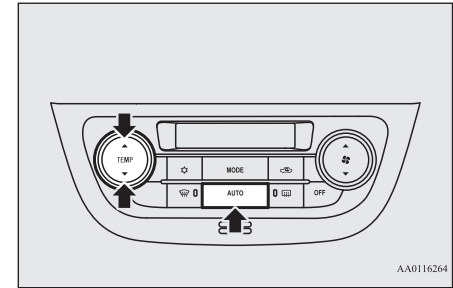

AA0116264

En condiciones normales, utilice el sistema en modo AUTO (automático) y siga estos pasos:

1. Pulse el interruptor AUTO (automático).
2. Ajuste el interruptor de control de temperatura a la temperatura deseada.

La selección de modo, el ajuste de la velocidad del ventilador, la selección del aire exterior/recirculado, el ajuste de la temperatura y el estado ON/OFF (encendido/apagado) del aire acondicionado se controlan todos automáticamente.

NOTA

- Si se utiliza el interruptor de selección de la velocidad del ventilador, el interruptor del aire acondicionado, el interruptor MODE (Modo) o el interruptor de selección del aire mientras el sistema está funcionando en modo AUTO (automático), la función activada anula la función correspondiente de regulación automática. Todas las funciones restantes permanecen bajo el control automático.

Funcionamiento del sistema en modo manual

E00704201311

El conmutador de velocidad y el modo del ventilador se controlarán manualmente al fijar el interruptor de selección de la velocidad del ventilador y el interruptor MODE (Modo) en las posiciones deseadas.

Para volver al funcionamiento automático, presione el interruptor AUTO (automático).

Desempeñado del parabrisas y las ventanas de las puertas

E00704300894

PRECAUCIÓN

- Por motivos de seguridad, asegúrese de tener una buena visibilidad en todas las ventanas.

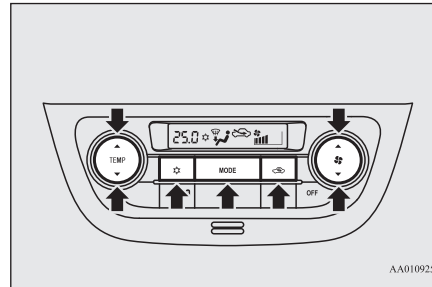
Desempeñado normal

AA0109259

1. Coloque el interruptor de selección del aire en la posición exterior.
2. Coloque el interruptor MODE (Modo) en la posición “”.
3. Seleccione el interruptor de velocidad deseada pulsando el interruptor de selección de la velocidad del ventilador.
4. Seleccione la temperatura deseada pulsando el interruptor de control de temperatura.
5. Pulse el interruptor del aire acondicionado.

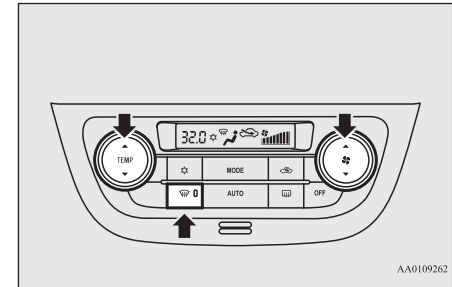
Desempeñado rápido

AA0109262

1. Pulse el interruptor del desempañador para cambiar a la posición “”.
2. Ajuste el ventilador a la máxima velocidad.
3. Ajuste la temperatura a su valor máximo.

NOTA

- Para desempañar eficazmente, dirija el flujo de aire de los ventiladores laterales hacia las ventanas de la puerta.
- No ajuste la temperatura en la posición de máximo enfriamiento. El aire frío será impulsado contra los cristales de las ventanillas e impedirá desempañarlos.

Consejos importantes para el funcionamiento del aire acondicionado

E00708302900

PRECAUCIÓN

- La velocidad del motor podría aumentar cuando el aire acondicionado está en funcionamiento. Cuando la velocidad del motor aumenta, un vehículo con CVT pasará a un grado mayor que con una velocidad del motor más baja. Presione completamente el pedal del freno para evitar que el vehículo ruede.

- Estacione el vehículo a la sombra. Estacionar a pleno sol hará que el interior del vehículo se caliente mucho y el aire acondicionado deberá funcionar más tiempo para refrescar el interior. Si es necesario estacionar a pleno sol, abra las ventanas para que salga el aire caliente durante los primeros minutos de funcionamiento del aire acondicionado.
- Cierre las ventanas cuando el aire acondicionado esté funcionando. La entrada de aire exterior por las ventanas abiertas reducirá la eficacia de la refrigeración.
- Un exceso de refrigeración no es bueno para la salud. La temperatura del aire interior solo debería ser 5 o 6 °C inferiores a la temperatura del aire exterior.

- Cuando haga funcionar el sistema, asegúrese de que la entrada de aire situada en la parte delantera del parabrisas no esté obstruida en absoluto por hojas o nieve. Las hojas que entran en la cámara de entrada de aire podrían reducir el flujo de aire y atascar los drenajes de agua de la cámara.

Recomendaciones para el refrigerante y el lubricante del sistema de aire acondicionado

Si el aire acondicionado resulta menos eficaz de lo habitual, la causa puede ser una fuga de refrigerante. Haga revisar el sistema por un distribuidor autorizado de MITSUBISHI MOTORS.

El sistema de aire acondicionado de su vehículo se debe cargar con el refrigerante HFC-134a y con el lubricante DH-PR.

El uso de cualquier otro refrigerante o lubricante causará daños importantes que pueden obligar a sustituir por completo todo el sistema de aire acondicionado del vehículo. Debe evitarse la emisión de refrigerante en la atmósfera.

Se recomienda recuperar y reciclar el refrigerante para utilizarlo posteriormente.

Durante un largo periodo fuera de uso

El aire acondicionado debe funcionar por lo menos cinco minutos por semana, aún cuando

haga frío. De esta forma, se evita que el compresor se atasque y se mantiene el aire acondicionado en un estado óptimo.

Purificador de aire*

E00708400705

Se ha incorporado un filtro de aire en el aire acondicionado para limpiar la suciedad y el polvo del aire.

Cambie el filtro de aire periódicamente, puesto que la capacidad para limpiar el aire disminuirá según se vaya acumulando el polen y la suciedad. Para determinar la frecuencia de mantenimiento, consulte el “LIBRO DE SERVICIO”.

NOTA

- El funcionamiento en determinadas condiciones como al conducir por una carretera polvorienta y el uso frecuente del aire acondicionado puede reducir la vida de servicio del filtro. Cuando usted sienta que la corriente de aire es inferior a lo normal o cuando el parabrisas o las ventanillas empiecen a empañarse con facilidad, sustituya el filtro de aire. Póngase en contacto con un distribuidor autorizado de MITSUBISHI MOTORS para obtener ayuda.

Antena

E00710501700

Para retirar

Gire la varilla (A) en sentido antihorario.

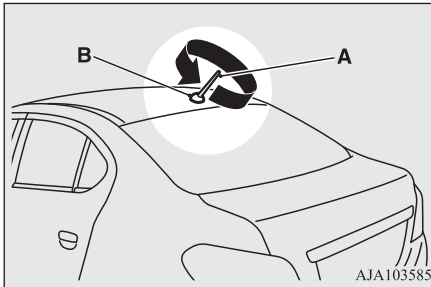

Para instalar

Gire la varilla (A) en sentido horario hacia la base (B) hasta que quede bien afianzada.

NOTA

- Asegúrese de replugar la antena del techo en los casos siguientes:
 - Al entrar en un lavado automático de vehículos.
 - Al colocar una funda de carrocería en el vehículo.
 - Al entrar en una estructura de techo bajo.

Sistema de enlace*

E00764502234

El sistema Link toma el control de los dispositivos conectados a través del terminal de entrada USB; lo que permite que los dispositivos conectados funcionen al utilizar los interruptores del vehículo.

Para obtener más información, consulte la sección “Terminal de entrada USB” en la página 7-15 y el manual del propietario correspondiente.

Terminal de entrada USB*

E00761902338

Puede conectar el dispositivo de memoria USB, iPod* o teléfono inteligente para reproducir los archivos de música almacenados en el dispositivo conectado.

*: “iPod” es una marca comercial registrada de Apple Inc. en Estados Unidos y otros países.

En esta sección, se explica cómo conectar y extraer un dispositivo de memoria USB, iPod o teléfono inteligente.

Consulte el manual del propietario correspondiente para obtener más información sobre los tipos de dispositivos conectables y los archivos compatibles, y cómo reproducir archivos de música.

⚠ ADVERTENCIA

- Mientras conduce, no conecte/desconecte el dispositivo de memoria USB, iPod o el teléfono inteligente. Esto puede resultar peligroso. Asegúrese de hacerlo antes de conducir.

📖 NOTA

- En función del tipo de dispositivo de memoria USB u otro dispositivo conectado, el dispositivo conectado puede que no funcione correctamente o las funciones disponibles estén restringidas.
- Se recomienda utilizar un iPod con el firmware actualizado a la última versión.
- Puede cargar su iPod conectándolo al terminal de entrada USB cuando el interruptor de encendido o el modo de funcionamiento está en ON (Encendido) o ACC (Accesorios).
- No guarde el dispositivo de memoria USB, iPod o el teléfono inteligente en el vehículo.
- Se recomienda que realice una copia de seguridad de los archivos por si se dañaran los datos.
- No conecte ningún dispositivo al terminal de entrada USB (disco duro, lector de tarjeta, lector de memoria, etc.) diferente de los dispositivos que se pueden conectar especificados en la sección anterior. El dispositivo y/o los datos se pueden dañar. Si alguno de esos dispositivos se conectó por error, retírelo tras colocar el interruptor de encendido en la posición “LOCK” (Bloquear) o poner el modo de funcionamiento en OFF (Apagado).

Cómo conectar un dispositivo de memoria USB

E00762002059

Para conectar

1. Conecte un cable del conector USB (A), disponible comercialmente, al dispositivo de memoria USB (B).

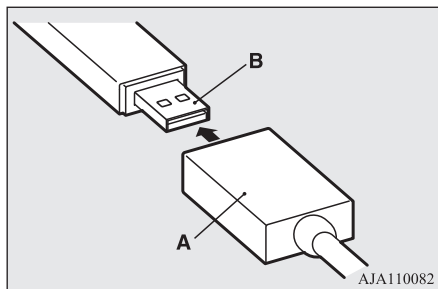

2. Abra la tapa (C) y conecte el extremo opuesto del cable del conector USB.

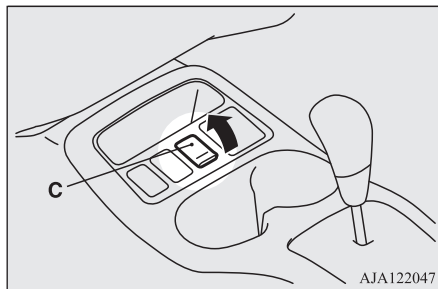

NOTA

- No conecte el dispositivo de memoria USB a la terminal de entrada USB directamente. Puede dañar el dispositivo de memoria USB.

3. Para desconectar el cable del conector USB, realice los pasos de instalación a la inversa.

Cómo conectar un iPod o un teléfono inteligente

E00762102151

Para conectar

1. Conecte el cable del conector al iPod o el cable del conector USB al teléfono inteligente.

NOTA

- Cuando conecte el iPod, utilice un cable del conector original de Apple Inc.

2. Abra la tapa (A) y conecte el extremo opuesto del cable del conector o el cable de conexión USB.

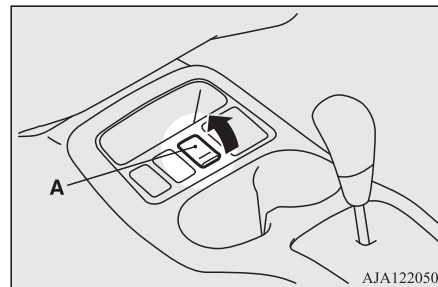

3. Para desconectar el cable del conector o el cable del conector USB, realice los pasos de instalación a la inversa.

Viseras

E00711202844

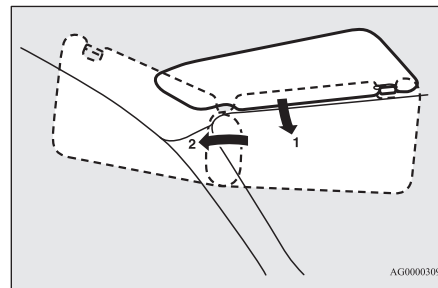

- 1- Para eliminar los deslumbramientos frontales
- 2- Para eliminar los deslumbramientos laterales

Espejo de cortesía

Un espejo de cortesía viene integrado en la parte trasera de la visera.

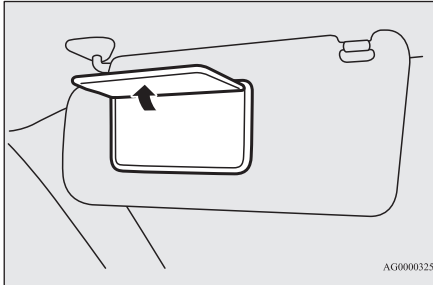

Portaboletos

El soporte (A) está situado en la parte posterior de la visera.

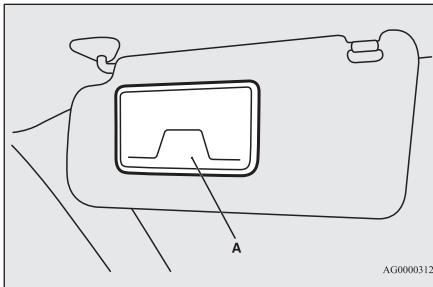

⚠ PRECAUCIÓN

- No deje tarjetas de plástico en el portaboletos. Ya que el interior se calentará si el vehículo está estacionado bajo la luz solar fuerte, las tarjetas podrían deformarse o agrietarse.

Cenicero*

E00711402413

⚠ PRECAUCIÓN

- Apague las cerillas o cigarrillos antes de colocarlos en el cenicero.
- No ponga papeles ni otras cosas que puedan quemarse en los ceniceros. Si lo hace, los cigarrillos u otros materiales utilizados por los fumadores pueden incendiarlos, originando daños.
- Asegúrese de cerrar el cenicero. Si deja el cenicero abierto, otras colillas que se encuentren en el cenicero pueden volver a encenderse.

Para usar el cenicero, tire de su tapa.

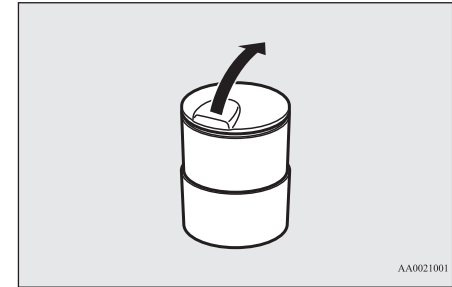

Posición de montaje para el cenicero móvil

El cenicero móvil puede instalarse en la posición indicada (lado del pasajero).

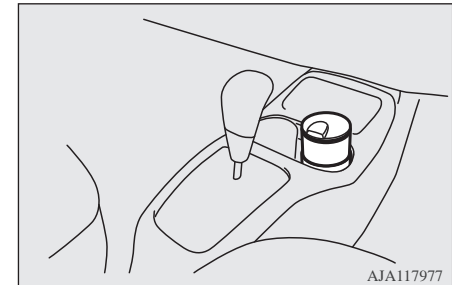

7

Encendedor de cigarrillos*

E00711502889

El encendedor de cigarrillos se puede utilizar cuando el interruptor de encendido o el modo de funcionamiento está en ON (Encendido) o ACC.

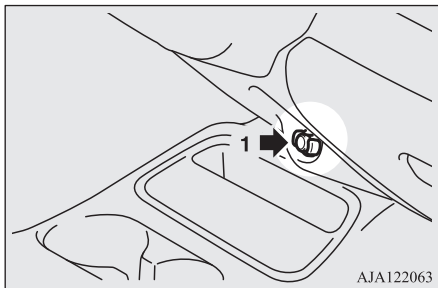

1- Introdúzcalo a fondo.

El encendedor de cigarrillos volverá automáticamente a la posición original emitiendo un chasquido cuando esté listo. Sáquelo para utilizarlo.

Después del uso, vuelva a colocarlo en su posición original en el enchufe.

NOTA

- No deje el encendedor de cigarrillos fuera de su enchufe, ya que este puede resultar obstruido por materias extrañas y provocar un cortocircuito.

PRECAUCIÓN

- No utilice el encendedor de cigarrillos mientras conduce. Esto es una distracción y podría causar un accidente.
- No toque el elemento térmico ni el alojamiento del encendedor de cigarrillos; sostenga únicamente el pulsador para evitar quemaduras.
- No permita que los niños usen el encendedor de cigarrillos o jueguen con él, ya que pueden producirse quemaduras.
- Si aproximadamente a los 30 segundos de haberlo introducido, el encendedor de cigarrillos no salta, hay alguna anomalía en él. Extráigalo y haga corregir el problema en un distribuidor autorizado de MITSUBISHI MOTORS.
- No utilice ningún aparato eléctrico que no haya sido aprobado por MITSUBISHI MOTORS. Esto podría dañar el enchufe. Si usa el encendedor de cigarrillos tras dañarse el enchufe, el encendedor de cigarrillos podría saltar de su sitio o quedar atascado tras introducirlo.
- Cuando se utilice la toma del encendedor de cigarrillos como fuente de alimentación para un aparato eléctrico, compruebe que el aparato eléctrico funciona a 12 V y que tiene una potencia eléctrica de 120 W como máximo. Además, el uso prolongado de un aparato eléctrico sin que el motor esté en funcionamiento puede agotar la batería.

Toma para accesorios*

E00711602750

La toma para accesorios se puede utilizar cuando el interruptor de encendido o el modo de funcionamiento está en ON (Encendido) o ACC.

Para utilizar un accesorio de tipo enchufable, abra la tapa e inserte el enchufe en la toma para accesorios.

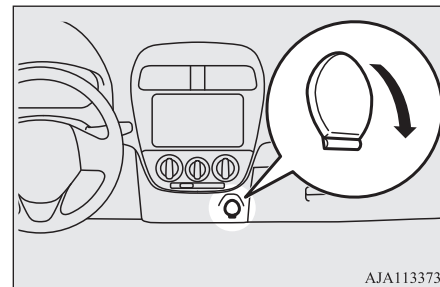

PRECAUCIÓN

- Asegúrese de utilizar un accesorio de tipo “enchufable” que funcione a 12 V y a 120 W o menos.
- El uso prolongado de un aparato eléctrico sin que el motor esté en funcionamiento puede agotar la batería.

⚠ PRECAUCIÓN

- Cuando no utilice la toma para accesorios, asegúrese de cerrar la tapa, pues la toma podría atascarse con materiales extraños y provocar un cortocircuito.

Luces interiores

E00712002331

📖 NOTA

- Si deja la luz encendida sin poner en marcha el motor, se agotará la batería. Antes de salir del vehículo, asegúrese de que la luz esté apagada.

Luz del compartimiento de pasajeros

E00712601428

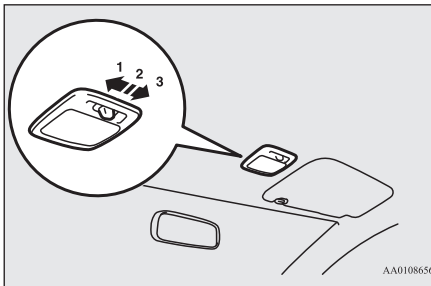

1- (❸)

La luz se enciende independientemente de si una de las puertas está abierta o cerrada.

2- (❶)

Función de apagado retardado

[Vehículos sin sistema de cierre centralizado de puertas]

La luz se enciende cuando se abre una puerta. Se apaga aproximadamente 7 segundos después de cerrar todas las puertas.

Sin embargo, la luz se apaga inmediatamente cuando el interruptor de encendido se gira a la posición "ON" (Encendido) con todas las puertas cerradas.

[Vehículos con sistema de cierre centralizado de puertas]

La luz se enciende cuando se abre una puerta. Se apaga aproximadamente 15 segundos después de cerrar la puerta.

Sin embargo, la luz se apaga enseguida con todas las puertas cerradas en los siguientes casos:

- Cuando se mueve el interruptor de encendido a la posición "ON" (Encendido) o el modo de funcionamiento se pone en ON.
- Cuando se utiliza la función de cierre centralizado de puertas para bloquear el vehículo.
- Cuando se utiliza el dispositivo de operación a distancia o la llave de apertura a distancia para bloquear el vehículo.

- Si el vehículo está equipado con el sistema de operación a distancia cuando se utilice la función de operación a distancia para bloquear el vehículo.

Función de corte automático

Si la luz se deja encendida con el interruptor de encendido en la posición "LOCK" o "ACC" (Accesorios) o el modo de funcionamiento está en OFF o ACC, y se abre una puerta, la luz se apagará de forma automática después de 30 minutos aproximadamente.

Las luces se iluminarán de nuevo después de que se apaguen automáticamente en los siguientes casos:

- Cuando se mueve el interruptor de encendido a la posición "ON" (Encendido) o el modo de funcionamiento se pone en ON.
- Cuando se acciona el sistema de apertura a distancia o el sistema de operación a distancia.
- Cuando todas las puertas están cerradas.

📖 NOTA

- Cuando se utiliza la llave para poner en marcha el motor, si la llave se retira mientras las puertas están cerradas, la luz se enciende y después de unos segundos se apaga.

NOTA

- Cuando la función de operación a distancia se haya utilizado para poner en marcha el motor, si el modo de funcionamiento se encuentra en OFF (Apagado) mientras las puertas están cerradas, la luz se enciende y, después de aproximadamente 15 segundos, se apaga (si estuviera equipada).
- Se puede ajustar el tiempo para que la luz se apague (apagado retardado). Consulte con un distribuidor autorizado de MITSUBISHI MOTORS.
- La función de corte automático no puede activarse cuando el interruptor de las luces del compartimiento de pasajeros está en la posición “”. Además, es posible desactivar esta función. Para obtener más información, póngase en contacto con un distribuidor autorizado de MITSUBISHI MOTORS.

3- (○)

La luz se apaga independientemente de si una de las puertas está abierta o cerrada.

Espacios de almacenamiento

E00713101895

PRECAUCIÓN

- Nunca deje encendedores, latas de bebidas carbonatadas o gafas en la cabina cuando estacione el vehículo bajo el sol. La cabina se calentará extremadamente, con cual los encendedores y otros artículos inflamables pueden incendiarse, y las latas de bebidas sin abrir (incluidas las latas de cerveza) pueden abrirse. Además, las gafas con lentes de plástico o materiales podrían deformarse o agrietarse.
- Mantenga las tapas de los espacios de almacenamiento cerradas mientras conduce el vehículo. Una tapa o el contenido de un espacio de almacenamiento podrían causar lesiones durante una parada repentina.

Guantera

E00717603049

Para abrir, jale la palanca (A).

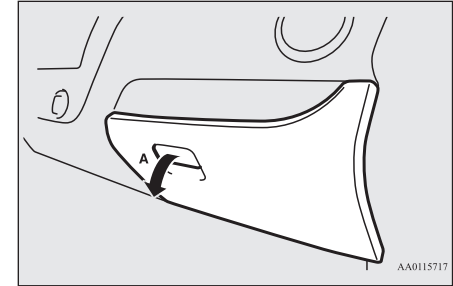

AA0115717

Portavasos

E00714502499

ADVERTENCIA

- No rocíe agua ni derrame bebidas dentro del vehículo. Si los interruptores, cables o componentes eléctricos se mojan, podrían funcionar mal o provocar un incendio en el vehículo. Si derrame accidentalmente una bebida, limpie la mayor cantidad de líquido posible y consulte inmediatamente a un distribuidor autorizado de MITSUBISHI MOTORS.

⚠ PRECAUCIÓN

- No beba nada mientras conduzca. Esto es una distracción y podría causar un accidente.

📖 NOTA

- Las botellas de plástico pueden a veces no ajustarse de forma segura por la forma de la botella.
Las botellas de plástico que no estén bien situadas podrían caerse, por lo que debe verificar que estén bien colocadas o utilizar el portabotellas.

Para el asiento delantero

El portavasos se encuentra frente a la consola del piso.

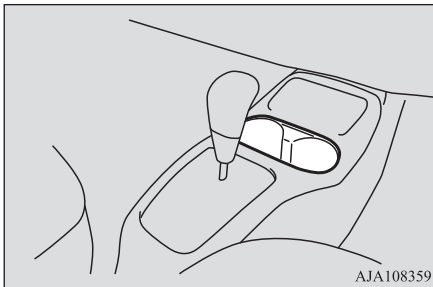

Para el asiento trasero

E00718901191

Tipo 1

El portavasos está situado detrás de la palanca del freno de estacionamiento.

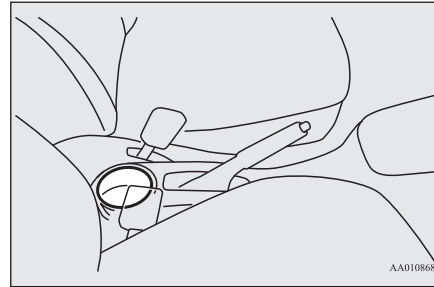

Tipo 2*

Para utilizar el portavasos, deje caer el apoyabrazos (A).

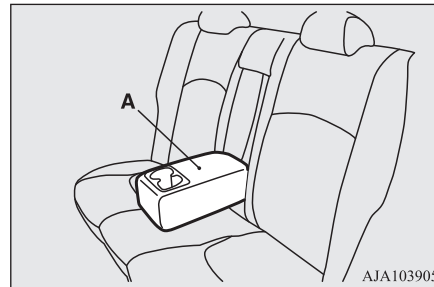

Portabotellas

E00718201598

⚠ ADVERTENCIA

- No rocíe agua ni derrame bebidas dentro del vehículo. Si los interruptores, cables o componentes eléctricos se mojan, podrían funcionar mal o provocar un incendio en el vehículo.
Si derrame accidentalmente una bebida, limpie la mayor cantidad de líquido posible y consulte inmediatamente a un distribuidor autorizado de MITSUBISHI MOTORS.

⚠ PRECAUCIÓN

- No beba nada mientras conduzca. Esto es una distracción y podría causar un accidente.
- Las bebidas pueden ser derramadas por las vibraciones y sacudidas mientras se conduce. Si la bebida derramada está muy caliente, usted podría quemarse.

Manilla de asistencia

Los portabotellas están situados en las puertas delanteras.

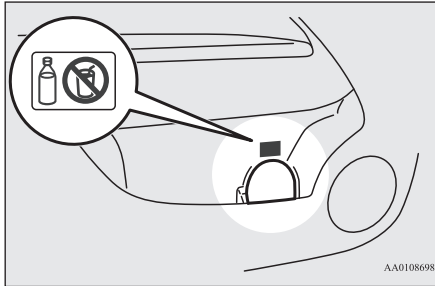

Gancho práctico

E00732901225

Los objetos ligeros de equipaje se pueden colgar del gancho.

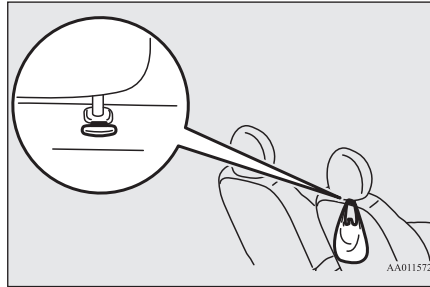

Manilla de asistencia

E00732801354

La manilla sirve para sostener el cuerpo con la mano mientras está sentado en el vehículo.

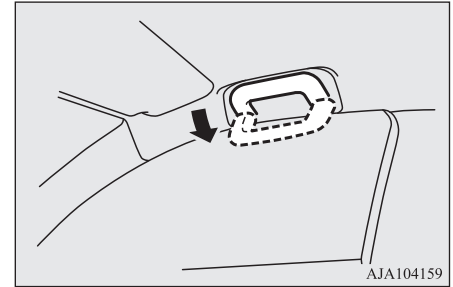

7

NOTA

- No guarde la taza o lata de la bebida en el portabotellas.
- Cierre herméticamente la tapa de las botellas de bebidas antes de guardarlas.
- Algunas botellas pueden ser demasiado grandes o tener una forma incorrecta para caber en el soporte.

NOTA

- No cuelgue equipaje pesado (más de 4 kg aproximadamente) en el gancho. Si lo hace, podría dañar el gancho.

PRECAUCIÓN

- No utilice la manilla de asistencia al entrar o salir del vehículo. Las manillas de asistencia se pueden desprender y hacer que usted se caiga.

En caso de emergencia

Si el vehículo se avería8-2
Si el modo de funcionamiento no puede cambiarse a OFF (Apagado) (vehículos equipados con el sistema de operación a distancia)8-2
Arranque de emergencia.8-2
Sobrecalentamiento del motor8-4
Herramientas y gato8-5
Cómo cambiar una llanta8-7
Remolque.8-13
Funcionamiento en condiciones de conducción adversas.8-17

Si el vehículo se avería

E00800101137

Si el vehículo se avería en la carretera, muévelo hacia la cuneta y utilice las luces intermitentes de emergencia y/o el triángulo de advertencia, etc.

Consulte la sección “Interruptor de las luces intermitentes de emergencia” en la página 5-22.

Si el motor se detiene o falla

El funcionamiento y el control del vehículo se ven afectados si el motor se detiene. Antes de mover el vehículo a un área segura, tenga en cuenta lo siguiente:

- El servofreno se vuelve inoperante y aumenta el esfuerzo del pedal. Pise el pedal del freno con más fuerza de lo habitual.
- Considerando que el sistema de dirección asistida ya no funciona, al girar el volante, se siente pesado.

Si el modo de funcionamiento no puede cambiarse a OFF (Apagado) (vehículos equipados con el sistema de operación a distancia)

E00804900341

Si el modo de funcionamiento no se puede cambiar a OFF (Apagado), realice el siguiente procedimiento.

1. Mueva la palanca del selector a la posición “P” (Estacionamiento) y luego cambie el modo de funcionamiento a OFF (para vehículos con CVT).
2. Otra de las razones puede ser la baja tensión de la batería. Si esto ocurre, tanto el sistema de apertura a distancia como la función de operación a distancia y el bloqueo del volante tampoco funcionarán. Póngase en contacto con un distribuidor autorizado de MITSUBISHI MOTORS.

Arranque de emergencia

E00800504594

Si el motor no se puede arrancar porque la batería está débil o agotada, se puede utilizar la batería de otro vehículo con cables de arranque para arrancar el motor.

⚠ ADVERTENCIA

- Para arrancar el motor al usar cables de arranque de otro vehículo, realice los procedimientos correctos de acuerdo con las instrucciones que se indican a continuación. Los procedimientos incorrectos podrían provocar un incendio o una explosión o dañar los vehículos.
- Mantenga las chispas, los cigarrillos y las llamas lejos de la batería, esto podría provocar una explosión.

⚠ PRECAUCIÓN

- No intente arrancar el motor tirando o empujando del vehículo. Podría dañar su vehículo.
- Revise el otro vehículo. Debe tener una batería de 12 voltios. Si el otro sistema no es de 12 voltios, el cortocircuito puede dañar ambos vehículos.
- Utilice los cables adecuados para el tamaño de la batería para evitar el sobrecalentamiento de los cables.
- Compruebe que los cables de puente no estén dañados ni corroídos antes de usarlos.
- Utilice siempre gafas protectoras cuando trabaje cerca de la batería.
- Mantenga la batería fuera del alcance de los niños.

1. Acerque los vehículos lo suficiente para que los cables de arranque puedan llegar, pero asegúrese de que los vehículos no se estén tocando entre sí.

2. Apague todas las lámparas, calefactores y otras cargas eléctricas.
3. Ponga el freno de estacionamiento firmemente en cada vehículo. Ponga un vehículo con transmisión automática o CVT en “P” (ESTACIONAMIENTO) o uno de transmisión manual en “N” (Punto muerto). Pare el motor.

⚠ ADVERTENCIA

- Apague el encendido de ambos vehículos de antemano. Asegúrese de que los cables o su ropa no se enredarán en el ventilador o la correa de transmisión. Se podría lesionar derivado de esto.

4. Asegúrese de que el electrolito de la batería esté al nivel adecuado. Consulte la sección “Batería” en la página 10-8.

⚠ ADVERTENCIA

- Si el fluido electrolítico no es visible, o parece estar congelado, ¡no intente arrancar!
Una batería puede romperse o explotar si la temperatura está por debajo del punto de congelación o si no se carga al nivel adecuado.
- El electrolito es ácido sulfúrico diluido corrosivo.

⚠ ADVERTENCIA

Si el electrolito (ácido de batería) entra en contacto con sus manos, ojos, ropa o la superficie pintada de su vehículo, debe enjuagarse bien con agua. Si el electrolito entra en contacto con los ojos, lávelos con agua inmediatamente y a fondo, y obtenga atención médica inmediata.

5. Conecte un extremo de un cable de puente ① al terminal positivo (+) de la batería descargada (A), y el otro extremo ② al terminal positivo (+) de la batería auxiliar (B).

Conecte un extremo del otro cable de puente ③ al borne negativo (-) de la batería auxiliar, y el otro extremo ④ a la posición de tierra designada del vehículo cuya batería está descargada, en el punto más alejado de esta.

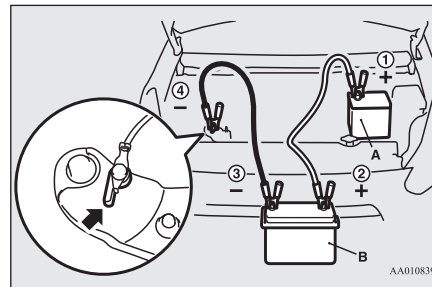

⚠ ADVERTENCIA

- Asegúrese de que la conexión ④ se realiza a la posición designada (mostrada en la ilustración). Si la conexión se realiza directamente al lado negativo de la batería, los gases inflamables generados por la batería podrían incendiarse y explotar.
- Cuando conecte el cable de puente, no conecte el cable positivo (+) al terminal negativo (-). De lo contrario, las chispas podrían provocar la explosión de la batería.

⚠ PRECAUCIÓN

- Tenga cuidado de no enganchar el cable de puente en el ventilador de enfriamiento u otra pieza giratoria del compartimiento del motor.

6. Arranque el motor en el vehículo que tiene la batería auxiliar, deje el motor en ralentí unos minutos y, a continuación, arranque el motor en el vehículo con la batería descargada.

⚠ PRECAUCIÓN

- Mantenga en marcha el motor del vehículo que presta asistencia.

NOTA

- En los vehículos equipados con el sistema Auto Stop & Go (AS&G), pulse el interruptor “Auto Stop & Go (AS&G) OFF (APAGADO)” para desactivar dicho sistema y evitar que el motor se detenga automáticamente antes de que la batería esté suficientemente cargada.
Consulte la sección “Para desactivar” en la página 6-24.

7. Después de arrancar el motor, desconecte los cables en el orden inverso y mantenga el motor en marcha durante varios minutos.

NOTA

- En un vehículo con sistema de frenos antibloqueo, si el vehículo se pone en movimiento sin cargar completamente la batería, puede causar la pérdida del funcionamiento suave del motor y que se encienda la luz de advertencia del sistema antibloqueo de ruedas. Consulte la sección “Sistema de frenos antibloqueo (ABS)” en la página 6-35.

Sobrecalentamiento del motor

E00800604351

Si la luz de advertencia de temperatura alta del refrigerante se enciende cuando el motor está en funcionamiento, es posible que el motor se esté sobrecalentando.

Si esto ocurre, tome las siguientes medidas correctivas:

1. Detenga el vehículo en un lugar seguro.
2. Compruebe si sale vapor del compartimiento del motor.

[Si el vapor no sale del compartimiento del motor]

Con el motor en marcha, levante el cofre para ventilar el compartimiento del motor.

NOTA

- En los vehículos equipados con el sistema Auto Stop & Go (AS&G), pulse el interruptor “Auto Stop & Go (AS&G) OFF (APAGADO)” para desactivar dicho sistema antes de detener el vehículo.
Consulte la sección “Para desactivar” en la página 6-24.

[Si el vapor viene del compartimiento del motor]

Pare la máquina y, cuando se detenga el vapor, levante el cofre para ventilar el

compartimiento del motor. Vuelva a arrancar el motor.

ADVERTENCIA

- **No abra el cofre cuando salga vapor del compartimiento del motor. Podría causar que salga vapor o agua caliente, causando quemaduras. El agua caliente puede salir a chorros incluso cuando no sale vapor, y algunas partes estarán muy calientes. Tenga mucho cuidado al abrir el cofre.**
- **Tenga cuidado con el vapor caliente, que podría estar saliendo de la tapa del tanque de reserva.**
- **No intente quitar la tapa del radiador mientras el motor esté caliente.**

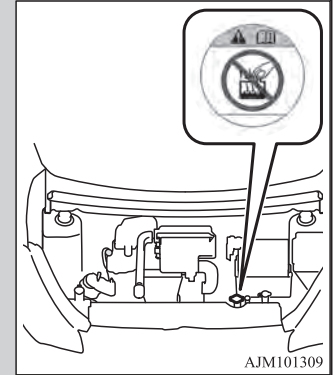

AJM101309

3. Confirme que el ventilador de enfriamiento (A) esté girando.

[Si el ventilador de enfriamiento está girando]

Después de que la luz de advertencia de temperatura alta del refrigerante se haya apagado, apague el motor.

[Si el ventilador de enfriamiento no gira]

Pare el motor inmediatamente y póngase en contacto con un distribuidor autorizado de MITSUBISHI MOTORS para obtener ayuda.

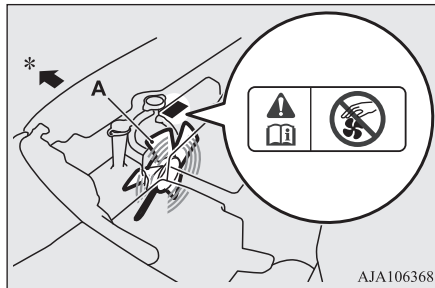

*: Parte delantera del vehículo

⚠ ADVERTENCIA

- Tenga cuidado de no enredarse las manos o la ropa en el ventilador de enfriamiento.

4. Compruebe el nivel de líquido refrigerante en el tanque de reserva (B).

Si es necesario, añada refrigerante al radiador y/o al tanque de reserva. (Consulte la sección “Mantenimiento”).

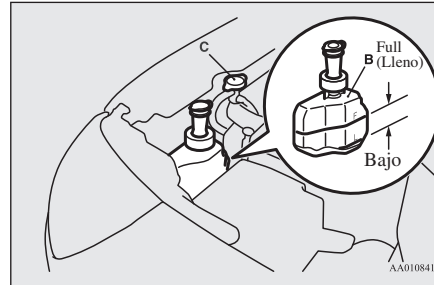

⚠ ADVERTENCIA

- En el caso de que no hubiese, asegúrese de que el motor se haya enfriado antes de retirar la tapa del radiador (C), ya que de lo contrario el vapor caliente o el agua hirviendo saldrá a borbotones del puerto de llenado y podría escaldarlo.

⚠ PRECAUCIÓN

- No agregue refrigerante mientras el motor esté caliente. Añadir refrigerante frío repentinamente podría dañar el motor. Espere a que el motor se enfríe, luego agregue refrigerante poco a poco.

5. Examine las mangueras del radiador para ver si hay fugas de refrigerante y la correa de transmisión para ver si está floja o dañada.

Si hay algún problema con el sistema de enfriamiento o con la correa de transmisión, pídale a un distribuidor autorizado de MITSUBISHI MOTORS que corrija el problema.

8

Herramientas y gato

E00800902536

Almacenamiento

Las herramientas se almacenan bajo la placa del piso para equipaje del compartimiento de equipaje.

El gato se almacena bajo el asiento delantero izquierdo.

Herramientas y gato

La ubicación de almacenamiento de las herramientas y el gato deben ser recordados en caso de una emergencia.

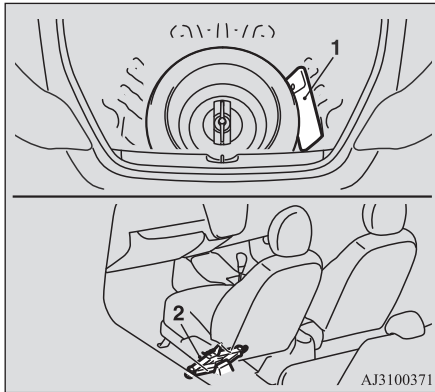

1- Herramientas 2- Gato

Herramientas

E00801900685

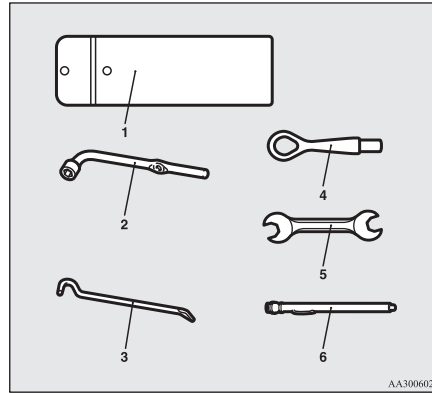

- 1- Caja de herramientas
- 2- Llave de tuercas de la rueda
- 3- Barra del gato
- 4- Gancho de remolque
- 5- Tensor*
- 6- Indicador de manómetro de inflado de las llantas*

(Consulte la sección “Manómetro de inflado de las llantas” en la página 10-14).

Gato

E00802001592

Antes de extraer o almacenar el gato, desplace el asiento delantero izquierdo completamente hacia delante para acceder al gato desde la zona del asiento trasero.

(Consulte la sección “Asiento delantero” en la página 4-2).

⚠ PRECAUCIÓN

- Nunca acceda, extraiga o almacene el gato desde la parte delantera del asiento. Esto podría dañar las conexiones eléctricas bajo el asiento.

Para retirar

Gire el extremo del eje del gato en la dirección (1) hasta que el gato se retraiga completamente y extraiga el gato del soporte (A).

Para almacenar

Coloque el gato en el soporte (A) y gire el extremo del eje del gato en la dirección (2) con la mano hasta que el gato quede firmemente fijado.

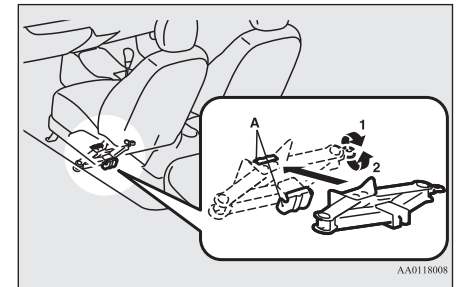

⚠️ ADVERTENCIA

- Luego de almacenar el gato en su lugar, asegúrese de que el gato esté bien fijado en el soporte. Si el gato no se fija de forma segura, puede moverse y golpear a un ocupante en un accidente y provocar lesiones graves o la muerte.

Cómo cambiar una llanta

E00801203937

Antes de cambiar una llanta, primero detenga su vehículo en un lugar seguro y plano.

1. Estacione el vehículo sobre un terreno nivelado y estable, libre de guijarros sueltos, etc.
2. Accione con firmeza el freno de estacionamiento.
3. En vehículos con transmisión manual, detenga el motor y mueva la palanca de velocidades a la posición "R" (Reversa). En vehículos con CVT, mueva la palanca del selector a la posición "P" (Estacionamiento) y luego detenga el motor.
4. Encienda los intermitentes de emergencia y coloque un triángulo de advertencia, una luz de señalización intermitente, etc., a una distancia adecuada del vehículo, y haga que todos sus pasajeros abandonen el vehículo.
5. Para evitar que el vehículo ruede al elevarlo, coloque calzos o bloques (A) en

la llanta que está diagonalmente opuesto a la llanta (B) que está cambiando.

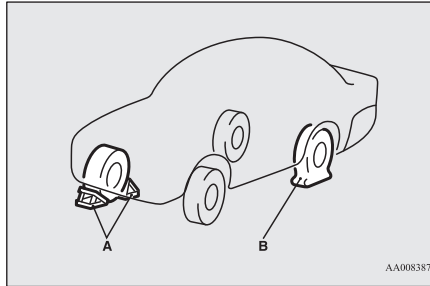

AA0083872

⚠️ ADVERTENCIA

- Asegúrese de aplicar cuñas o bloques a la llanta correcta cuando levante el vehículo. Si el vehículo se mueve mientras está alzado, el gato se podría deslizar fuera de su posición, lo que podría provocar un accidente.

📖 NOTA

- Las calzas que se muestran en la ilustración no vienen con su vehículo. Se recomienda que guarde unos en el vehículo para usarlos si es necesario.
- Si no hay cuñas disponibles, utilice piedras u otros objetos que sean lo suficientemente grandes para mantener la rueda en posición.

6. Prepare el gato, la barra y la llave de tuercas de la rueda.

Consulte "Herramientas y gato" en la página 8-5.

Información sobre la rueda de refacción

E00803601696

La rueda de refacción se almacena bajo la placa del piso para equipaje del compartimiento de equipaje.

Compruebe frecuentemente la presión del aire de la llanta de refacción y asegúrese de que está listo para su uso de emergencia en cualquier momento.

El mantenimiento de la rueda de refacción a la presión del aire especificada más alta garantizará que siempre se pueda utilizar en cualquier condición (conducción urbana/de alta velocidad, peso variable de la carga, etc.).

8

⚠️ PRECAUCIÓN

- La presión debe comprobarse periódicamente y mantenerse a la presión especificada mientras la llanta está fuera de uso. Conducir con una presión de las llantas insuficiente puede provocar un accidente. Si no tiene más remedio que conducir con una presión de las llantas insuficiente, mantenga la velocidad baja e infle la llanta a la presión correcta lo antes posible. (Consulte "Presión de inflado de las llantas" en la página 10-14).

Rueda de refacción compacta*

La rueda de refacción compacta está diseñada para ahorrar espacio en el compartimiento de equipaje y su menor peso facilita su uso en caso de llanta pinchada.

⚠ PRECAUCIÓN

- La rueda de refacción compacta es sólo para uso temporal y se debe quitar tan pronto como se pueda reparar o reemplazar la rueda original.
 - El vehículo no debe conducirse a velocidades superiores a 80 km/h mientras se utiliza la rueda de refacción compacta.
 - En términos de control y estabilidad, la llanta de refacción compacta no es tan buena como un neumático estándar. Al utilizar la llanta de refacción compacta, evite arranques rápidos, frenado repentino y conducción brusca.
 - La rueda de refacción compacta está diseñada específicamente para su vehículo y no debe utilizarse en ninguno otro.
 - [Vehículos sin sistema de frenos antibloqueo] No utilice la rueda de refacción compacta en una rueda delantera.
- Si una llanta delantera se desinfla, sustituya primero una rueda trasera por la rueda de refacción compacta y, a continuación, utilice la rueda trasera desmontada para sustituir la rueda delantera desinflada.
- El uso de la rueda de refacción compacta en una rueda delantera hará que la rueda delantera resbale al momento de frenar y posiblemente la distancia de frenado se extienda.

⚠ PRECAUCIÓN

- No utilice cadenas para llantas con su rueda de refacción compacta. Debido al menor tamaño de la llanta, una cadena para llantas no encaja correctamente. Esto podría dañar la rueda y provocar la pérdida de la cadena. Si una llanta delantera se desinfla al utilizar cadenas para llantas, sustituya primero una rueda trasera por la rueda de refacción compacta y, a continuación, utilice la rueda trasera desmontada para sustituir la rueda delantera desinflada, de modo que pueda seguir utilizando la cadenas.

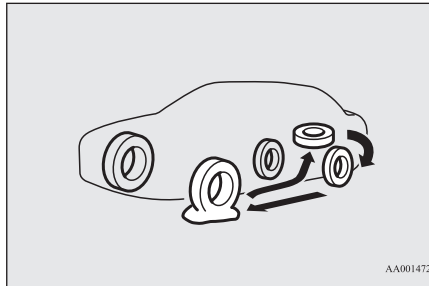

⚠ PRECAUCIÓN

- Cuando se instala la rueda de refacción compacta, se reduce la distancia al suelo, ya que el diámetro de la llanta es menor que el del neumático estándar. Cuando pase por encima de los salientes en la carretera, tenga cuidado de no dañar el chasis del vehículo.

⚠ PRECAUCIÓN

- No instale más de una rueda de refacción compacta al mismo tiempo.

Para desmontar la llanta de refacción

E00803501536

1. Levante la placa del piso para equipaje.
2. Para desmontar la llanta de refacción, retire la abrazadera de montaje (A) girándola en sentido contrario a las agujas del reloj.

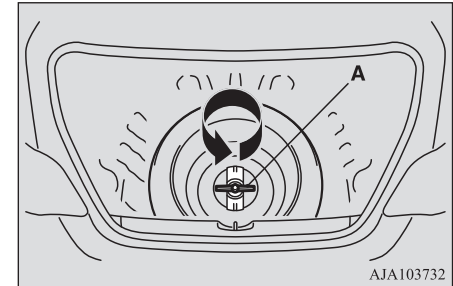

📖 NOTA

- Coloque la rueda de refacción debajo de la carrocería del vehículo, cerca del gato. Esto hace que sea más seguro en caso de que el gato se salga de su posición.

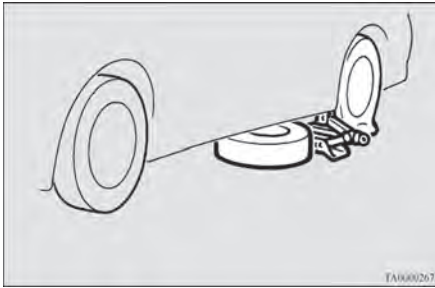

Cambiar una llanta

E00803202862

1. En los vehículos con cubiertas de ruedas, retire primero las cubiertas (consulte la sección “Cubiertas de ruedas” en la página 8-12). Luego, afloje las tuercas de la rueda un cuarto de vuelta con la llave de tuercas de la rueda. No extraiga todavía las tuercas de la rueda.

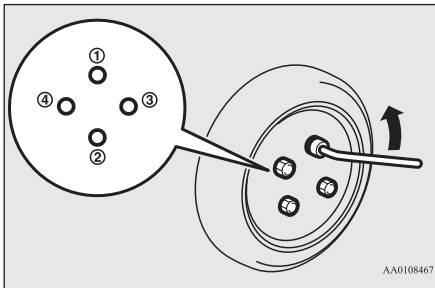

AA0108467

2. Coloque el gato debajo de uno de los puntos de elevación con gato (A) que se muestran en la ilustración. Utilice el punto de elevación con gato más cercano a la llanta que desea cambiar.

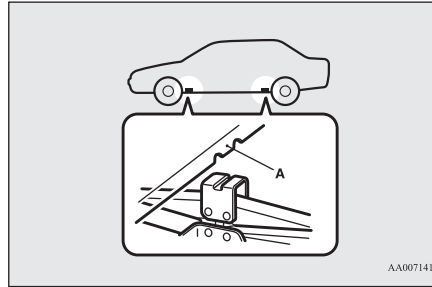

AA0071413

⚠ ADVERTENCIA

- Coloque el gato solo en las posiciones que se muestran aquí. Si el gato está colocado en una posición incorrecta, podría abollar su vehículo o el gato se podría caer y causar lesiones corporales.
- No utilice el gato sobre una superficie inclinada o flexible. De lo contrario, el gato se podría resbalar y causar lesiones corporales. Utilice siempre el gato en una superficie plana y dura. Antes de colocar el gato, asegúrese de que no haya arena o piedras pequeñas debajo de la base del gato.

📖 NOTA

- Si eleva el vehículo con un gato de garaje, consulte la sección “Si eleva su vehículo con un gato de garaje” en la página 10-3.

3. Gire el gato con la mano hasta que la parte de la orilla (B) encaje en la ranura (C) de la parte superior del gato.

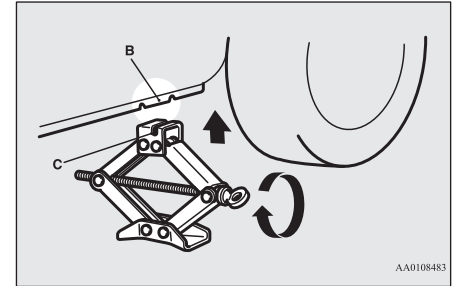

AA0108483

4. Introduzca la barra (D) en la llave de tuercas de la rueda (E). Luego, coloque el extremo de la barra en el extremo del eje del gato, como se muestra en la ilustración.

Gire lentamente la llave de tuercas de la rueda hasta que la llanta se eleve ligeramente de la superficie del suelo.



⚠️ ADVERTENCIA

- No gire la rueda levantada. Las llantas que aún están en el suelo pueden girar y hacer que su vehículo se caiga del gato.

5. Desmonte las tuercas de la rueda con la llave de tuercas de la rueda y, posteriormente, retírela.

⚠️ PRECAUCIÓN

- Manipule la rueda con cuidado cuando cambie la llanta para evitar rayar la superficie de la rueda.

6. Limpie cualquier lodo, suciedad, etc. de la superficie del buje (F), de los pernos del buje (G) o de los orificios de montaje (H) de la rueda y luego monte la llanta de refacción.

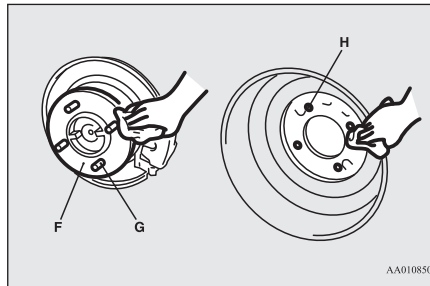

⚠️ ADVERTENCIA

- Monte la rueda de refacción con el vástago de la válvula (I) hacia afuera. Si no puede ver el vástago de la válvula (I), ha instalado la rueda hacia atrás. Manejar el vehículo con la rueda de refacción instalada hacia atrás puede causar daños en el vehículo y provocar un accidente.

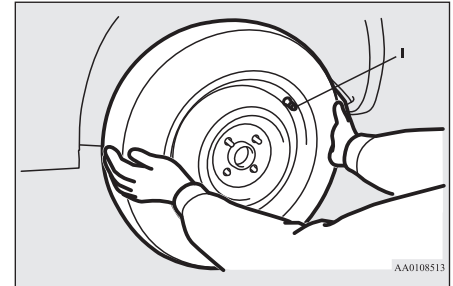

7. Apriete temporalmente las tuercas de la rueda a mano hasta que las partes cónicas de las tuercas de la rueda hagan un ligero contacto con los topes de los orificios de las ruedas y la rueda no se afloje.

⚠️ ADVERTENCIA

- Deje de levantar el vehículo tan pronto como la llanta se levante del suelo. Es peligroso elevar el vehículo más alto.
- No se coloque debajo del vehículo mientras use un gato.
- No golpee el vehículo levantado ni lo deje sobre el gato durante mucho tiempo. Ambas cosas son muy peligrosas.
- No utilice otro gato que no sea el que viene con su vehículo.
- El gato no debe utilizarse para ningún otro propósito que no sea el de cambiar una llanta.
- Nadie debe estar dentro del vehículo cuando use el gato.
- No arranque ni deje en marcha el motor mientras su vehículo esté apoyado en el gato.

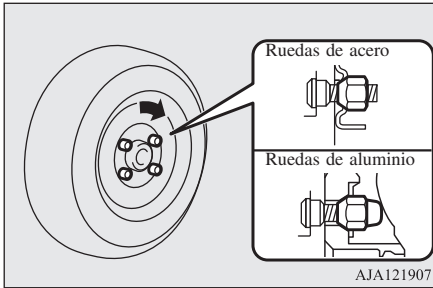

AJA121907

⚠ PRECAUCIÓN

- Nunca aplique aceite a los pernos o a las tuercas de la rueda o estos se apretarán demasiado.

8. Baje el vehículo lentamente girando la llave de tuercas de la rueda en sentido contrario a las agujas del reloj hasta que la llanta toque el suelo.

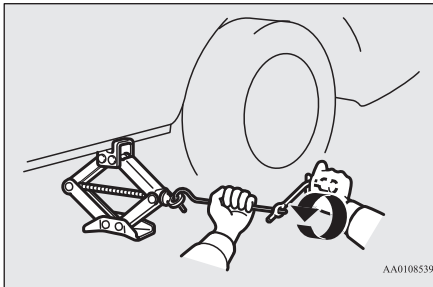

AA0108539

9. Apriete las tuercas en el orden que se muestra en la ilustración hasta que cada una se haya ajustado a la torsión que se indica a continuación.

Par de torsión
88 a 108 N·m

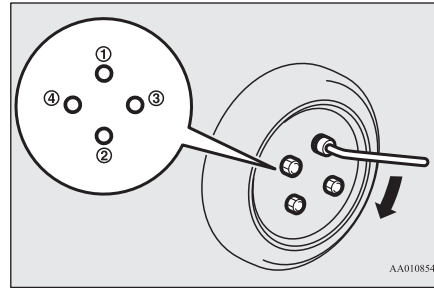

AA0108542

⚠ PRECAUCIÓN

- Nunca utilice el pie o una extensión de tubo para obtener una fuerza adicional en la llave de tuercas de la rueda. Si lo hace, apretará demasiado la tuerca.

10. Baje el gato por completo y retírelo.
11. Compruebe la presión de inflado de las llantas en la gasolinera más cercana. Las presiones correctas se indican en la etiqueta de la puerta del conductor. Vea la ilustración.

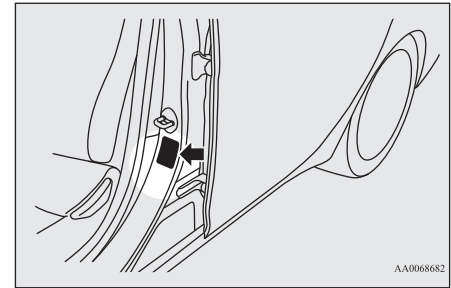

AA006682

12. En vehículos equipados con sistema de monitoreo de presión de las llantas (TPMS), después de llenar sus neumáticos a la presión correcta, reajuste el sistema de monitoreo de presión de neumáticos (TPMS).

Consulte “Sistema de monitoreo de presión de las llantas (TPMS): Reinicio del umbral de advertencia de baja presión de los neumáticos” en la página 6-48.

⚠ PRECAUCIÓN

- Después de cambiar la llanta y conducir el vehículo aproximadamente 1.000 km, vuelva a apretar las tuercas de las ruedas para asegurarse de que no se hayan aflojado.
- Si el volante vibra durante la conducción después de cambiar la llanta, pídale a su distribuidor autorizado de MITSUBISHI MOTORS más cercano que compruebe el equilibrio de la llanta.

⚠ PRECAUCIÓN

- No mezcle un tipo de llanta con otro ni utilice un tamaño diferente al indicado. Esto causaría un desgaste prematuro y un mal manejo.

Para guardar la llanta punchada o la rueda de refacción

E00803701466

1. Para almacenar la llanta punchada o la rueda de refacción, ajuste la abrazadera de montaje (A) girándola en sentido a las agujas del reloj.

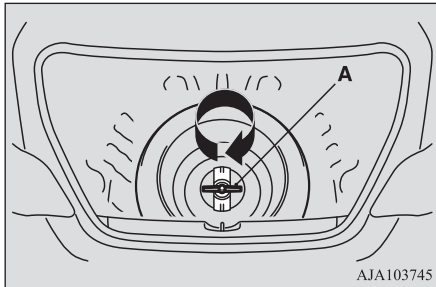

📖 NOTA

- En vehículos con una rueda de refacción compacta, la abrazadera no se puede utilizar para una llanta punchada con una rueda de tamaño normal. Almacene la llanta punchada bajo la placa del piso para equipaje del compartimento de equipaje. Si la llanta punchada se almacena sobre la placa del piso para equipaje, esta última podría dañarse.

2. Haga reparar su llanta dañada lo antes posible.

Para guardar las herramientas y el gato

E00803800053

Invierta el procedimiento de extracción al momento de almacenar el gato, la barra y la llave de tuercas de la rueda.

Consulte “Herramientas y gato” en la página 8-5.

Cubiertas de ruedas*

E00801301804

Para retirar

1. Envuelva la punta de la barra del gato con un paño, introdúzcala en la muesca

situada en la cubierta de la rueda y utilícela para levantar un poco la cubierta.

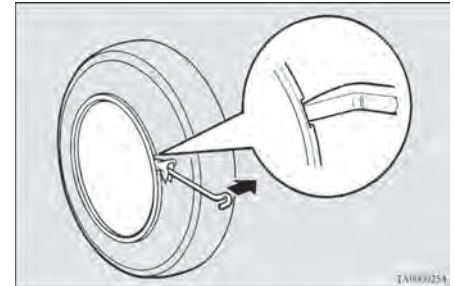

2. Con la tapa un poco levantada, haga palanca para sacarla por completo utilizando la barra del gato. Introduzca la barra del gato debajo de la cubierta y muévala alrededor de la circunferencia, con el fin de separar la cubierta de la rueda poco a poco mientras mueve la barra.

⚠ PRECAUCIÓN

- Si intenta utilizar las manos, puede lastimarse con el borde de la cubierta de la rueda.

NOTA

- La cubierta de la rueda es de plástico; tenga cuidado al hacer palanca.

Instalación

1. Asegúrese de que las pestañas (A) de la parte posterior de la cubierta de la rueda no estén rotas y que estén correctamente fijadas en los anillos (B). En caso de duda, no instale la cubierta de la rueda y consulte a su distribuidor de MITSUBISHI MOTORS autorizado.

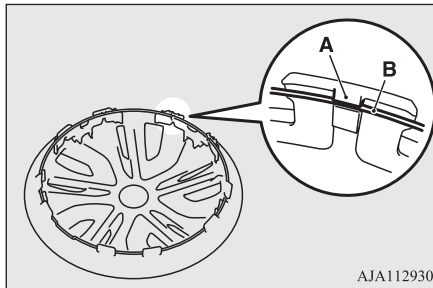

AJA112930

2. Alinee la válvula de aire (C) de la llanta con la muesca (D) de la cubierta de la rueda.

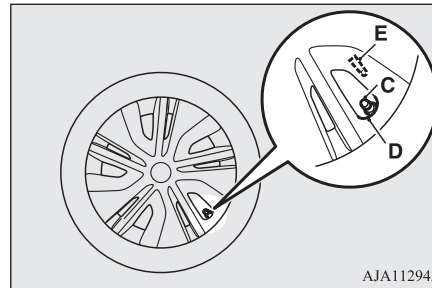

AJA112943

NOTA

- Las cubiertas de las ruedas completas tienen una marca de símbolo (E) en el reverso para mostrar la ubicación de la válvula de aire. Antes de instalar la cubierta de la rueda en la rueda, asegúrese de que la abertura con la marca del símbolo esté correctamente alineada con la válvula de aire.

3. Presione la parte inferior (F) de la cubierta de la rueda en la rueda.
4. Presione suavemente ambos lados (G) de la cubierta de la rueda y sujételos con las rodillas.
5. Golpee suavemente alrededor de la circunferencia de la cubierta de la rueda en la parte superior (H), luego presione la cubierta de la rueda en su lugar.

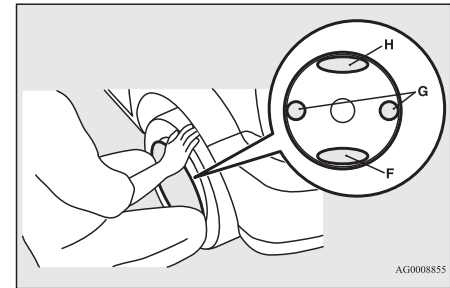

AG000855

Remolque

E00801506595

Si es necesario realizar un arrastre a su vehículo

Si su vehículo necesita ser remolcado, le recomendamos que lo haga revisar por su distribuidor de MITSUBISHI MOTORS o por un servicio comercial de grúas.

En los siguientes casos, transporte el vehículo con una grúa.

- El motor arranca, pero el vehículo no se mueve o hay un ruido anormal.
- La inspección de la parte inferior del vehículo revela que hay fugas de aceite u otro líquido.

Si una rueda se queda atascada en una zanja, no intente remolcar el vehículo. Póngase en contacto con su distribuidor autorizado de MITSUBISHI MOTORS o con un servicio comercial de grúas para obtener ayuda.

Sólo cuando no pueda recibir un servicio de remolque de un distribuidor de MITSUBISHI MOTORS autorizado o de un servicio comercial de grúas, remolque su vehículo cuidadosamente de acuerdo con las instrucciones que se dan en “Remolque de emergencia” en esta parte.

Las regulaciones relativas al remolque pueden variar de un país a otro. Se recomienda que obedezca las regulaciones del área por donde está manejando su vehículo.

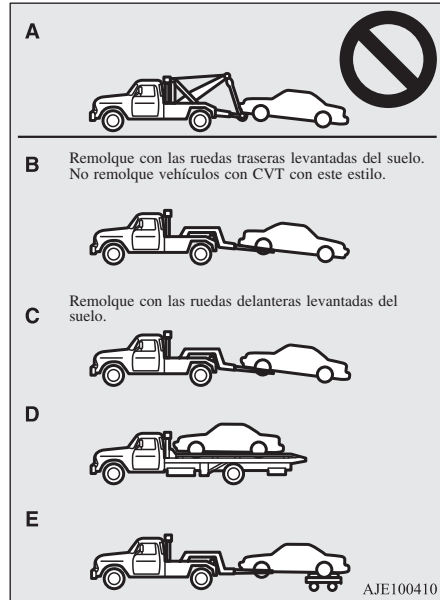

Remolque el vehículo con una grúa

⚠ PRECAUCIÓN

- Este vehículo no debe ser remolcado por una grúa que utilice un equipo de elevación de eslinga (tipo A), como se muestra en la ilustración. El uso de un elevador de eslinga dañará la defensa y la parte delantera.
- No remolque vehículos con CVT con las ruedas con tracción en el suelo (tipo B), como se muestra en la ilustración. Si el vehículo se remolca así, el líquido de la transmisión automática (CVT) puede no llegar a todas las partes de la transmisión y dañarla. Si remolca vehículos con CVT, utilice únicamente equipos de tipo C, D o E.
- Si la transmisión no funciona correctamente o está dañada, transporte el vehículo con las ruedas con tracción sobre un carro (Tipo C, D o E) como se muestra en la ilustración.
- En vehículos con control activo de estabilidad (ASC), si el vehículo se remolca con el interruptor de encendido en la posición “ON” (Encendido), o con el modo de funcionamiento en ON y solo las ruedas delanteras o solo las traseras están levantadas del suelo (tipo B o C), el control activo de estabilidad (ASC) podría operar y provocar un accidente.

⚠ PRECAUCIÓN

Al remolcar el vehículo con las ruedas traseras levantadas, gire el interruptor de encendido a la posición “ACC” (Accesorios) o ponga el modo de funcionamiento en ACC. Al remolcar el vehículo con las ruedas delanteras levantadas, mantenga el interruptor de encendido o el modo de funcionamiento de la siguiente manera:

[Excepto para los vehículos equipados con el sistema de operación a distancia]

El interruptor de encendido está en la posición “LOCK” o “ACC” (Accesorios).

[Vehículos equipados con el sistema de operación a distancia]

El modo de funcionamiento está en OFF (APAGADO) o en ACC (Accesorios).

Remolque con las ruedas traseras levantadas del suelo (Tipo B, solo para vehículos con transmisión manual)

Coloque la palanca de velocidades en la posición “Neutral”.

Gire el interruptor de encendido a la posición “ACC” (Accesorios) o ponga el modo de funcionamiento en ACC y asegure el volante en posición recta con una cuerda o una correa de amarre. No coloque nunca el interruptor de encendido en la posición “LOCK” (Bloquear) ni ponga el modo de funcionamiento en OFF (Apagado) cuando remolque.

Remolque con las ruedas delanteras levantadas del suelo (tipo C)

Suelte el freno de estacionamiento.

Coloque la palanca de velocidades en la posición “Neutral” (vehículos de transmisión manual) o la palanca del selector en la posición “N” (NEUTRAL) (vehículos con CVT).

Remolque de emergencia

Si el servicio de remolque no está disponible en una emergencia, su vehículo puede ser remolcado temporalmente por una cuerda asegurada al gancho de remolque.

Si su vehículo va a ser remolcado por otro vehículo, preste especial atención a los siguientes puntos.

Si su vehículo va a ser remolcado hacia delante por otro vehículo

1. Saque el gancho de remolque, la llave de tuercas de la rueda y la barra del gato. (Consulte “Herramientas y gato” en la página 8-5).
2. Cubra la punta de la barra del gato con un paño y, a continuación, utilícela para retirar la cubierta (A) que se encuentra en la defensa delantera.

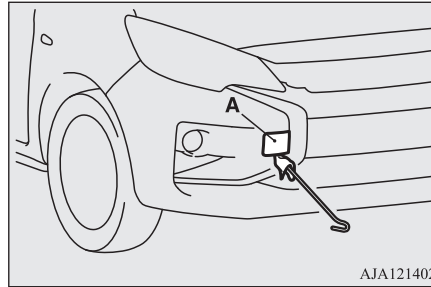

3. Utilice la llave de tuercas de la rueda (B) para instalar de forma segura el gancho de remolque (C).

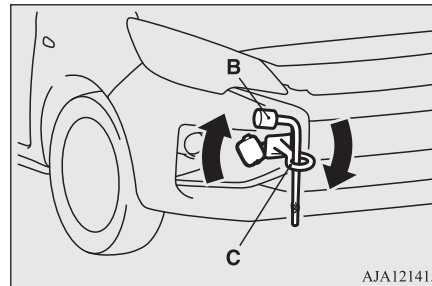

4. Fije la cuerda de remolque al gancho de remolque delantero.

⚠ PRECAUCIÓN

- No remolque el vehículo con la cuerda en un ángulo diagonal excesivo.

📖 NOTA

- Para evitar que la carrocería del vehículo se deforme o sufra otros daños al conectar la cuerda al gancho de remolque, tenga en cuenta las siguientes instrucciones:
 - Instale el gancho de remolque de forma segura.
 - No sujete la cuerda a ninguna parte del vehículo que no sea el gancho de remolque.
 - Asegúrese de que la cuerda de remolque esté tensada cuando el vehículo remolcado se aleje.

5. Mantenga el motor encendido.

Si el motor no está en marcha, realice la siguiente operación para desbloquear el volante.

[Excepto para los vehículos con el sistema de operación a distancia]

Para vehículos con transmisión manual, gire la llave de encendido a la posición “ACC” (Accesorios) u “ON” (Encendido).

Para vehículos con CVT, gire la llave de encendido a la posición “ON” (Encendido).

[Para vehículos con el sistema de operación a distancia]

Para vehículos con transmisión manual, ponga el modo de funcionamiento en ACC u ON (Encendido).

Para vehículos con CVT, ponga el modo de funcionamiento en ON (Encendido).

 **NOTA**

- En los vehículos equipados con el sistema Auto Stop & Go (AS&G), pulse el interruptor “Auto Stop & Go (AS&G) OFF (APAGADO)” para desactivar dicho sistema antes de detener el vehículo. Consulte la sección “Para desactivar” en la página 6-24.

 **ADVERTENCIA**

- Cuando el motor no está en marcha, el servofreno y el sistema de dirección asistida no funcionan. Esto significa que se requiere una mayor fuerza con la que se presiona el freno y un mayor esfuerzo de dirección. Por lo tanto, lograr el funcionamiento del vehículo es más difícil de lo habitual.

 **PRECAUCIÓN**

- No deje la llave en la posición “LOCK” (Bloquear) ni el modo de funcionamiento en OFF (Apagado). El volante se bloqueará, causando la pérdida de control.

6. Coloque la palanca de velocidades en la posición “Neutral” (vehículos de transmisión manual) o la palanca del selector en la posición “N” (NEUTRAL) (vehículos con CVT).
7. Encienda las luces de advertencia de emergencia si así lo exige la ley. (Siga las leyes y regulaciones locales de manejo).
8. Durante el remolque, asegúrese de que se mantenga un contacto estrecho entre los conductores de ambos vehículos y de que éstos circulen a baja velocidad.

 **ADVERTENCIA**

- Evite el frenado repentino, la aceleración brusca y los giros abruptos; estos actos podrían dañar los ganchos de remolque o la cuerda de remolque. Las personas que se encuentren en las inmediaciones podrían resultar heridas.
- Al remolcar o ser remolcado por una pendiente larga, los frenos pueden sobrecalentarse y reducir su eficacia. En esta situación, haga que su vehículo sea transportado por una grúa.

 **PRECAUCIÓN**

- La persona en el vehículo remolcado debe prestar atención a las luces de freno del vehículo remolcador y asegurarse de que la cuerda nunca se afloje.

 **PRECAUCIÓN**

- Cuando el vehículo con CVT vaya a ser remolcado por otro vehículo con todas las ruedas en el suelo, asegúrese de no superar nunca la velocidad y la distancia de remolque indicadas a continuación, ya que ello podría dañar la transmisión.
Velocidad de remolque: 40 km/h
Distancia de remolque: 40 km
Para la velocidad de remolque y la distancia de remolque, siga las leyes y reglamentos locales.

9. Cuando finalice el remolque, extraiga el gancho de remolque y guárdelo en el lugar indicado.
Consulte “Herramientas y gato” en la página 8-5.
Al instalar la cubierta, alinee el gancho con la zona delimitada del vehículo e insértelo firmemente.

Si su vehículo va a ser remolcado hacia atrás por otro vehículo

Si su vehículo está atascado en la arena, el lodo, la nieve, etc., utilice únicamente el gancho de remolque trasero (A) como se muestra en la ilustración. Fije la cuerda de remolque al gancho de remolque trasero.

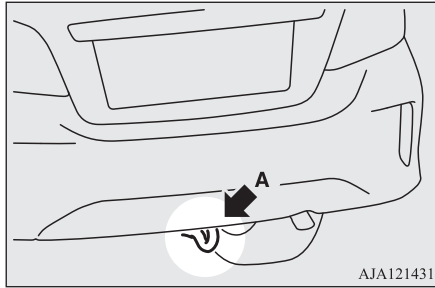

ADVERTENCIA

- Cuando remolque su vehículo de una posición atascada, asegúrese de que el área alrededor del vehículo esté libre de personas u otros objetos.

NOTA

- El uso de cualquier otra parte que no sea el gancho de remolque designado (A) podría causar daños a la carrocería del vehículo.

Remolcar otro vehículo

Su vehículo no puede utilizarse para remolcar otro vehículo.

Funcionamiento en condiciones de conducción adversas

E00801702733

En un camino inundado

- Evite los caminos inundados. El agua podría entrar en los discos de freno y provocar la ineficacia temporal de los frenos. En tales casos, pise ligeramente el pedal del freno para ver si los frenos funcionan de forma correcta. Si no funcionan, pise el pedal ligeramente varias veces mientras conduce para secar las balatas del freno.
- Al conducir bajo la lluvia o en una carretera con muchos charcos, puede formarse una capa de agua entre las llantas y la superficie de la carretera. Esto reduce la resistencia a la fricción de una llanta en la carretera, lo que provoca la pérdida de estabilidad de la dirección y de la capacidad de frenado. Para realizar esto, observe los siguientes puntos:
 - (a) Conduzca su vehículo a baja velocidad.
 - (b) No conduzca sobre llantas desgastadas.
 - (c) Mantenga siempre las presiones especificadas de inflado de las llantas.

En un camino cubierto de nieve o congelado

- Cuando conduzca por una carretera cubierta de nieve o congelada, se recomienda utilizar neumáticos para nieve o cadenas para llantas. Consulte las secciones “Llantas para nieve” y “Cadenas para llantas”.
- Evite el funcionamiento a alta velocidad, la aceleración repentina, el frenado brusco y las curvas cerradas.
- Pisar el pedal del freno durante el desplazamiento por carreteras nevadas o heladas puede provocar el deslizamiento y el derrape de las llantas. Cuando se reduce la tracción entre las llantas y la carretera, las ruedas pueden patinar y el vehículo no puede detenerse fácilmente con las técnicas de frenado convencionales. El frenado será diferente, dependiendo de si tiene o no sistema de frenos antibloqueo (ABS). Si tiene ABS, frene pisando el pedal del freno con fuerza y manteniéndolo presionado. Si no tiene ABS, bombee el pedal del freno con golpes breves y rápidos, pisándolo y soltándolo a fondo cada vez para lograr un mayor efecto.
- Permita una distancia adicional entre su vehículo y el vehículo delante de usted y evite los frenados repentinos.

- La acumulación de hielo en el sistema de frenos puede hacer que las ruedas se bloqueen. Después de confirmar la seguridad alrededor del vehículo, salga lentamente de la posición de parada.

⚠ PRECAUCIÓN

- No pise el pedal del acelerador rápidamente. Si las ruedas se desprenden del hielo, el vehículo podría comenzar a moverse repentinamente y posiblemente causar un accidente.

En una carretera con baches o irregular

- Conduzca tan despacio como sea posible cuando conduzca por carreteras con baches o irregulares.

⚠ PRECAUCIÓN

- El impacto sobre las llantas y/o las ruedas cuando se conduce por una carretera con baches o surcos puede dañar la llanta y/o la rueda.
- La carrocería, la defensa, el silenciador y otras piezas del vehículo pueden sufrir daños si el vehículo:
 - pasa por encima de un escalón (por ejemplo, a la entrada o salida de un estacionamiento);
 - se estaciona demasiado cerca de un bordillo o un bloque de estacionamiento, o al lado de una carretera con bordillos;
 - se conduce en una pendiente pronunciada.

Cuidado del vehículo

Precauciones para el cuidado del vehículo9-2
Limpieza del interior de su vehículo9-2
Limpieza del exterior de su vehículo9-3

Precauciones para el cuidado del vehículo

E00900100971

Con el fin de mantener el valor de su vehículo, es necesario realizar un mantenimiento regular mediante los procedimientos adecuados. Mantenga siempre su vehículo en cumplimiento con cualquier regulación de control de contaminación ambiental. Seleccione cuidadosamente los materiales utilizados para el lavado, etc., para asegurarse de que no contienen sustancias corrosivas; en caso de duda, póngase en contacto con su distribuidor autorizado de MITSUBISHI MOTORS para que le ayude a seleccionar estos materiales.

Limpieza del interior de su vehículo

E00900201634

Después de limpiar el interior de su vehículo con agua, un producto de limpieza o similar, pásele un paño y séquelo en una zona sombreada y bien ventilada.

NOTA

- Para limpiar el interior del cristal trasero, utilice siempre un paño suave y limpie el vidrio de las ventanas a lo largo del elemento calefactor del desempañador para no causar daños.

PRECAUCIÓN

- No utilice sustancias orgánicas (disolventes, bencina, querosén, alcohol, gasolina, etc.), o soluciones alcalinas o ácidas. Estos productos químicos pueden causar decoloración, manchas o agrietamiento en la superficie. Si utiliza productos de limpieza o pulidores, asegúrese de que entre sus ingredientes no se encuentren las sustancias mencionadas anteriormente.

Piezas de plástico, piel de vinilo, tejidos y telas aterciopeladas

E00900301475

1. Frótelos ligeramente con un paño suave empapado con jabón suave y una solución acuosa.
2. Sumerja el trapo en agua limpia y escúrralo bien. Con este trapo, limpie y quite todo el detergente.

NOTA

- No utilice productos de limpieza, acondicionadores ni protectores que contengan siliconas o ceras. Estos productos pueden causar descoloramiento y, cuando se aplican a los tableros de instrumentos u otras piezas, pueden causar reflejos en el parabrisas y oscurecer la visión. Además, si dichos productos entran en contacto con los interruptores y los accesorios eléctricos, podría causar que se dañen estos accesorios.
- La superficie del panel central brillante puede rayarse si se frota con fuerza con un cepillo, una fibra sintética o un paño duro.
- No utilice fibra sintética ni un trapo seco. Pueden decolorar o dañar la superficie.
- No coloque un ambientador en el tablero de instrumentos o cerca de las luces e instrumentos. Los ingredientes del desodorante pueden decolorar o agrietar la superficie.

PRECAUCIÓN

- Los productos de limpieza pueden ser peligrosos. Siga siempre las instrucciones del proveedor del producto de limpieza.
- Para evitar daños, nunca use uno de los siguientes productos para limpiar su vehículo.
 - Gasolina
 - Diluyente de pintura
 - Bencina
 - Querosén
 - Aguarrás
 - Nafta
 - Diluyente de laca
 - Tetracloruro de carbono
 - Quitaesmalte de uñas
 - Acetona

Tapicería

E00900500193

1. Para mantener el valor de su vehículo, trate con cuidado la tapicería y mantenga limpio el interior del vehículo.
Utilice una aspiradora y un cepillo para limpiar los asientos. Si se manchan, el vinilo y la piel sintética deben limpiarse con un producto de limpieza adecuado. Las telas de los paños se pueden limpiar con un producto de limpieza para tapicería o un jabón suave y una solución acuosa.
2. Limpie la alfombra con una aspiradora y elimine cualquier mancha con un limpiador de alfombras. El aceite y la grasa se pueden quitar al frotar varias veces y de forma ligera con un paño limpio que no destiña y un quitamanchas.

Cuero auténtico*

E00900600947

1. Para limpiar, frote ligeramente el cuero con un paño suave empapado con jabón suave y una solución acuosa.
2. Sumerja el trapo en agua limpia y escúrralo bien. Con este trapo, limpie y quite todo el detergente.
3. Aplique un producto protector para el cuero a la superficie del cuero auténtico.



NOTA

- Si el cuero auténtico se humedece con agua o se lava con agua, seque el agua lo antes posible con un paño suave y seco. Si se deja húmedo, puede crecer moho.
- Los disolventes orgánicos como el benceno, el querosén, el alcohol y la gasolina, así como los disolventes ácidos o alcalinos pueden decolorar la superficie del cuero auténtico. Asegúrese de utilizar detergentes neutros.
- Retire cualquier suciedad o sustancia aceitosa lo antes posible, ya que pueden manchar el cuero auténtico.
- La superficie del cuero auténtico se puede endurecer y contraer si se expone a los rayos solares directamente durante períodos prolongados. Siempre que estacione el vehículo, póngalo a la sombra en la medida de lo posible.
- Al aumentar la temperatura interior del vehículo en el verano, los productos de vinilo que se dejen sobre el asiento de cuero auténtico se pueden deteriorar y pegarse al asiento.

Limpieza de los cinturones de seguridad

E00906200062

1. Humedezca un paño suave, como una gasa, con una solución que contenga un 2,5% de detergente neutro.
2. Frote suavemente el cinturón de seguridad con el paño húmedo para retirar la suciedad.

Si el anillo tiene suciedad, limpie también la suciedad del anillo.

3. Enjuague el paño suave con agua fresca, escúrralo bien y limpie la solución de limpieza.
4. Antes de retraer el cinturón de seguridad que se sacó para la limpieza, asegúrese de que esté lo suficientemente seco y que no quede humedad.



NOTA

- Limpie los cinturones de seguridad y los anillos cuando estén sucios o cuando un cinturón de seguridad no se retraiga con suavidad.

Limpieza del exterior de su vehículo

E00900700137

Si deja alguno de los siguientes productos sobre el vehículo, podría causar corrosión, decoloración y manchas. En estos casos, lave el vehículo tan pronto como sea posible.

- Agua de mar, productos para descongelar carreteras.
- Hollín y polvo, polvo de hierro de las fábricas, sustancias químicas (ácidos, alcalinos, alquitrán mineral, etc.).
- Excrementos de pájaros, insectos muertos, savia de los árboles, etc.

Lavado

E00900904515

Los productos químicos contenidos en la suciedad y el polvo, procedentes de la superficie de la carretera, pueden dañar la capa de pintura y la carrocería del vehículo si el contacto es prolongado.

Lavar y encerar con frecuencia es la mejor manera de proteger el vehículo de estos daños. Esto también será eficaz para protegerlo de elementos ambientales como la lluvia, la nieve, el aire salado, etc.

No lave el vehículo bajo la luz solar directa. Estacione el vehículo a la sombra y rocíelo con agua para eliminar el polvo. Con una gran cantidad de agua limpia y un cepillo o esponja para lavado de autos, lave el vehículo desde arriba hacia abajo.

Use un jabón suave para lavado de autos si es necesario. Enjuague bien y seque con un paño suave. Después de lavar el vehículo, limpie cuidadosamente las juntas y las orillas de las puertas, el cofre, etc., donde es probable que quede suciedad.

⚠ PRECAUCIÓN

- Cuando lave la parte inferior del vehículo o las ruedas, tenga cuidado de no herirse las manos.

⚠ PRECAUCIÓN

- Si su vehículo tiene sensor de lluvia, coloque la palanca del interruptor del limpiaparabrisas en la posición “OFF” (Apagado) para desactivar el sensor de lluvia antes de lavar el vehículo. De lo contrario, los limpiaparabrisas funcionarán al notar la presencia del agua rociada en el parabrisas y se pueden dañar.
- Evite el uso excesivo de un lavadero de autos, ya que sus cepillos pueden rayar la superficie de la pintura y hacer que ésta pierda su brillo. Los arañazos resultarán especialmente visibles en los vehículos de color oscuro.
- Nunca rocíe ni salpique agua sobre los componentes eléctricos en el compartimiento del motor, ya que esto puede afectar negativamente al arranque del motor. Sea cuidadoso también al lavar los bajos de la carrocería; tenga cuidado de no rociar agua en el compartimiento del motor.
- Algunos tipos de equipos de lavado con agua caliente aplican alta presión y calor al vehículo. Pueden causar distorsión por calor y daños a las piezas de resina del vehículo y pueden provocar una inundación del interior del vehículo. Por lo tanto:
 - Mantenga una distancia de aproximadamente 70 cm o más entre la carrocería del vehículo y la boquilla de lavado.
 - Al lavar alrededor de los cristales de la puerta, mantenga la boquilla a una distancia de más de 70 cm y en ángulo recto a la superficie del vidrio.
- Después de lavar el vehículo, conduzca lentamente mientras pisa ligeramente el pedal del freno varias veces para secar los frenos.

⚠ PRECAUCIÓN

- Dejar los frenos mojados puede reducir el rendimiento de frenado. Además, existe la posibilidad de que se congelen o dejen de funcionar si se oxidan, lo que imposibilita el movimiento del vehículo.
- En un lavadero de autos, preste atención a los siguientes puntos, consulte el manual de operación o consulte a un operador del lavadero de autos. Si no se sigue el siguiente procedimiento, podría causar daños a su vehículo.
 - Los espejos retrovisores exteriores están replegados.
 - Se retiró la antena.
 - El conjunto del brazo del limpiaparabrisas está encintado.
 - Si su vehículo está equipado con un alerón de parte trasera, consulte a un operador antes de utilizar el lavadero de autos.
 - Si su vehículo tiene sensor de lluvia, coloque la palanca del interruptor del limpiaparabrisas en la posición “OFF” (Apagado) para desactivar el sensor de lluvia.

Durante climas fríos

La sal y otros productos químicos que se esparcen por las carreteras en algunas zonas durante el invierno pueden tener un efecto negativo en la carrocería del vehículo. Por lo tanto, debe lavar el vehículo siempre que pueda en la medida de lo posible de acuerdo a nuestras instrucciones de cuidado. Se recomienda aplicar un conservante y comprobar la protección de los bajos del vehículo en un

distribuidor autorizado de MITSUBISHI MOTORS antes y después de la temporada de climas fríos.

Después de lavar el vehículo, seque todas las gotas de agua de las piezas de goma alrededor de las puertas para evitar que estas se congelen.

NOTA

- Para evitar que la moldura de impermeabilización de las puertas, cofre, etc. se congele, se deberá utilizar silicona en aerosol para su tratamiento.

Encerado

E00901000906

Encerar el vehículo ayudará a prevenir la adherencia de polvo y productos químicos de la carretera a la pintura. Aplique una solución de cera después de lavar el vehículo o al menos una vez cada tres meses para ayudar a desplazar el agua.

No encere el vehículo directamente a la luz del sol. Las superficies se deben encerar después de que se hayan enfriado.

Para obtener más información sobre cómo utilizar la cera, consulte el manual de instrucciones de la cera.

PRECAUCIÓN

- No se deben utilizar ceras que contengan compuestos altamente abrasivos.

Pulido

E00901100082

El vehículo se debe pulir solo si la pintura se ha manchado o ha perdido su brillo. Las piezas de acabado mate y las defensas de plástico no deben pulirse, ya que el pulido de estas piezas las mancha o daña su acabado.

Limpieza de las piezas de plástico

E00901302062

Utilice una esponja o gamuza. Si la cera de un coche se adhiere a una superficie áspera gris o negra de la defensa, molduras o faros, la superficie se volverá blanca. En este caso, limpie la zona con agua templada y un paño suave o una gamuza.

PRECAUCIÓN

- No utilice un cepillo de fregar u otras herramientas duras, ya que pueden dañar la superficie de la pieza de plástico.

PRECAUCIÓN

- No ponga las piezas de plástico en contacto con gasolina, aceite ligero, líquido de frenos, aceite del motor, grasas, diluyentes de pintura y ácido sulfúrico (electrolito de batería), ya que pueden mancharlas, agrietarlas o decolorarlas. Además, asegúrese de evitar todo contacto con los químicos, como los materiales de la capa protectora, ya que pueden producirse grietas que dejen entrar agua en las luces. Si estos líquidos entran en contacto con las piezas de plástico, límpielas con un paño suave, gamuza o algo similar y una solución acuosa de detergente neutro y enjuague las piezas afectadas con agua inmediatamente.

Piezas cromadas

E00901400128

Para evitar manchas y corrosión de las piezas cromadas, lávelas con agua, séquelas bien y aplique una capa protectora especial. Esto se debe hacer con más frecuencia en invierno.

Ruedas de aluminio*

E00901501751

1. Elimine la suciedad con una esponja mientras rocía agua sobre las ruedas.
2. Use un detergente neutro sobre cualquier suciedad que no se pueda eliminar fácilmente con agua.

Enjuague el detergente neutro después de lavar las ruedas.

3. Seque bien las ruedas con una gamuza o un paño suave.

PRECAUCIÓN

- No utilice un cepillo u otras herramientas duras en las ruedas. Esto podría rayar las ruedas.
- No use ningún producto de limpieza que contenga una sustancia abrasiva o que sea ácido o alcalino. De lo contrario, el revestimiento de las ruedas se podría desprender, decolorar o manchar.
- No aplique directamente agua caliente con un producto de limpieza a vapor ni por ningún otro medio.
- El contacto con el agua de mar y productos descongelantes de carreteras puede causar corrosión. Limpie estas sustancias tan pronto como sea posible.



NOTA

- Para limpiar el interior del cristal trasero, utilice siempre un paño suave y limpie el vidrio de las ventanas a lo largo del elemento calefactor del desempañador para no causar daños.

Plumillas del limpiaparabrisas

E0090170088

Utilice un paño suave y un limpiador de vidrios para eliminar la grasa, los insectos muertos, etc., de las plumillas del limpiaparabrisas. Cambie las plumillas del limpiaparabrisas cuando no limpien de forma correctamente el parabrisas. (Consulte la página 10-18).

Compartimiento del motor

E00902101578

Limpie el compartimiento del motor al comenzar y al finalizar el invierno. Preste especial atención a las orillas, grietas y piezas periféricas donde se pueda acumular polvo que contenga productos químicos de carretera y otros materiales corrosivos.

Si se utiliza sal y otros productos químicos en las carreteras de su área, limpie el compartimiento del motor al menos cada 3 meses.

Nunca rocíe ni salpique agua sobre los componentes eléctricos en el compartimiento del motor, ya que esto podría dañarlos.

No ponga las piezas cercanas, las piezas de plástico, etc., en contacto con ácido sulfúrico (electrolito de la batería), ya que pueden agrietarlas, mancharlas o decolorarlas.

Si entran en contacto, límpielas con un paño suave, gamuza o algo similar y una solución acuosa de detergente neutro y enjuague las piezas afectadas con agua abundante inmediatamente.

Cristales de las ventanas

E00901601260

Normalmente, el vidrio de la ventana se puede limpiar solo con una esponja y agua. Se puede utilizar un limpiador de vidrios para eliminar el aceite, la grasa, los insectos muertos, etc. Después de lavar el vidrio, séquelo con un paño suave limpio y seco. No utilice nunca el mismo paño para limpiar el cristal de la ventana que para limpiar la pintura; la cera de las superficies pintadas podría adherirse al cristal y reducir su transparencia y visibilidad.

Mantenimiento

Precauciones al realizar tareas de servicio	10-2
Catalizador	10-3
Cofre	10-3
Aceite del motor.	10-5
Refrigerante del motor	10-6
Líquido lavaparabrisas	10-7
Líquido de frenos	10-8
Batería	10-8
Neumáticos	10-11
Sustitución de la goma de las plumillas del limpiaparabrisas . .	10-18
Mantenimiento general	10-19
Para climas fríos y con nieve	10-19
Conexiones de fusible.	10-20
Fusibles	10-20
Cambio de los focos	10-24
Cómo cubrir los faros delanteros	10-31

Precauciones al realizar tareas de servicio

E01000102524

El cuidado adecuado de su vehículo en intervalos regulares sirve para conservar el valor y el aspecto durante el mayor tiempo posible. El dueño puede realizar el mantenimiento de algunos elementos (hágalos usted mismo), mientras que otros deben realizarse en un distribuidor autorizado de MITSUBISHI MOTORS (inspección y mantenimiento periódicos). En el caso de que se presente una falla u descubra un problema, haga que un distribuidor autorizado de MITSUBISHI MOTORS lo corrija. Esta sección contiene información sobre los procedimientos de mantenimiento e inspección que puede hacer usted mismo. Siga las instrucciones y precauciones para cada uno de los procedimientos.

10

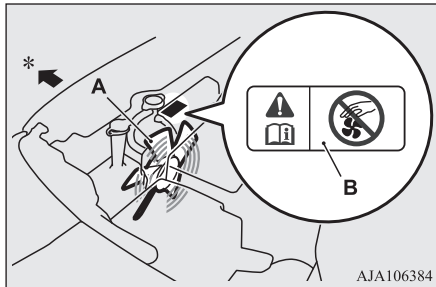

AJA106384

- A- Ventilador de enfriamiento
- B- Etiqueta de precaución
- *: Parte delantera del vehículo

⚠ ADVERTENCIA

- Cuando comprueba o realiza el mantenimiento del interior del compartimiento del motor, asegúrese de que el motor esté apagado y tenga oportunidad de enfriarse.
- Si es necesario trabajar en el compartimiento del motor con el motor en funcionamiento, tenga especial cuidado de que su ropa, cabello, etc. no se enganche con el ventilador de enfriamiento, la correa de transmisión u otras partes móviles.
- Luego de realizar las tareas de mantenimiento, asegúrese de que no hayan quedado herramientas ni trapos en el compartimiento del motor.
Si se dejan ahí, podrían causar daños o un incendio en el vehículo.
- El ventilador de enfriamiento puede prenderse automáticamente incluso si el motor no está en funcionamiento. Gire el interruptor de encendido a la posición "LOCK" (Bloquear) o ponga el modo de funcionamiento en OFF (Apagado) para estar seguro mientras trabaja en el compartimiento del motor.
- No fume, provoque chispas o permita que haya llamas abiertas alrededor del combustible o la batería. Los gases son inflamables.
- Sea extremadamente cuidadoso cuando trabaja con la batería. Contiene ácido sulfúrico corrosivo y tóxico.
- No se coloque bajo el vehículo si solamente está apoyado sobre el gato. Utilice siempre gatos estabilizadores de automotor.

⚠ ADVERTENCIA

- Una manipulación inadecuada de los componentes y materiales del vehículo puede poner en peligro su seguridad personal. Consulte con un distribuidor autorizado de MITSUBISHI MOTORS para obtener la información necesaria.

Verifique que los elementos del compartimiento del motor estén ubicados como se indica en la figura siguiente.

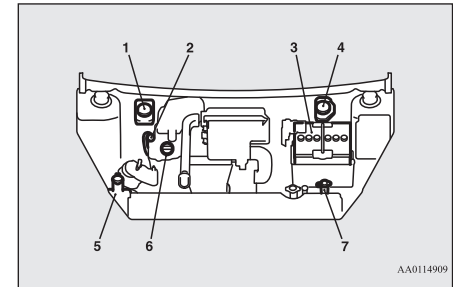

AA0114909

1. Depósito de líquido de frenos (RHD (volante a la derecha))
2. Varilla de nivel de aceite del motor
3. Batería
4. Depósito de líquido de frenos (LHD)
5. Depósito del líquido lavaparabrisas
6. Tapa del aceite del motor
7. Depósito del refrigerante del motor

Si eleva su vehículo con un gato de garaje

E01011501130

Utilice únicamente la posición designada como se muestra en la ilustración.

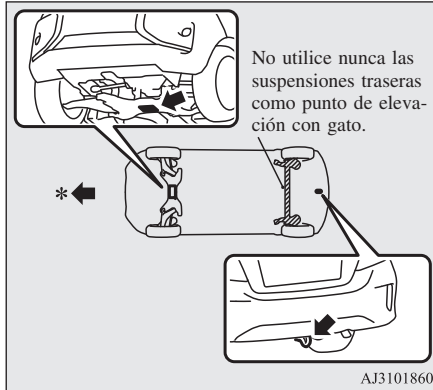

No utilice nunca las suspensiones traseras como punto de elevación con gato.

AJ3101860

*- Parte delantera del vehículo

⚠ ADVERTENCIA

- Coloque el gato solo en las posiciones que se muestran aquí. Si el gato está colocado en una posición incorrecta, podría dañar su vehículo o el gato se podría caer y causar lesiones corporales.
- No utilice el gato sobre una superficie inclinada o flexible.

⚠ ADVERTENCIA

De lo contrario, el gato se podría resbalar y causar lesiones corporales. Utilice siempre el gato en una superficie plana y dura. Antes de colocar el gato, asegúrese de que no haya arena o piedras pequeñas debajo de la base del gato.

Catalizador

E01000202440

Los dispositivos de barrido de los gases de escape con catalizador son extraordinariamente eficaces para la reducción de la emisión de gases nocivos. El catalizador se instala en el sistema de escape.

Es importante mantener el motor adecuadamente a punto para asegurar el correcto funcionamiento del catalizador y evitar posibles daños en este.

⚠ ADVERTENCIA

- Al igual que con cualquier otro vehículo, no estacione ni haga funcionar el vehículo en zonas donde haya material combustible como hierba u hojas secas que puedan entrar en contacto con el escape caliente, ya que puede producirse un incendio.
- No se debe aplicar pintura al catalizador.

📖 NOTA

- Use el combustible del tipo recomendado en "Selección de combustible" en la página 2-2.

Cofre

E01000304823

Para abrir

1. Tire hacia usted de la palanca de apertura para desbloquear el cofre.

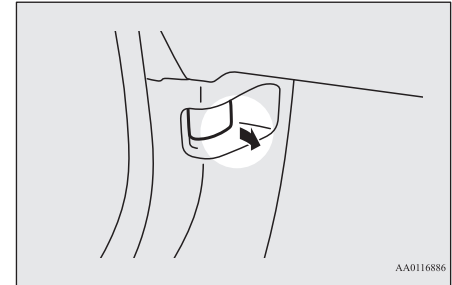

AA0116886

2. Levante el cofre mientras presiona el pestillo de seguridad.

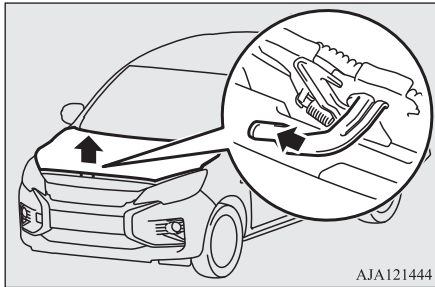

3. Sostenga el cofre al introducir la barra de soporte en su ranura.

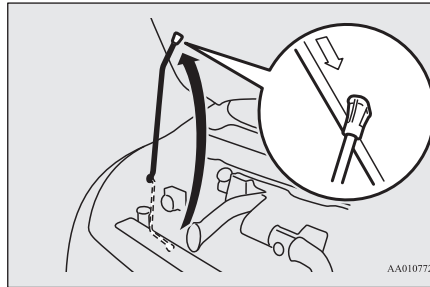

3. Tire suavemente del centro del cofre para asegurarse de que esté bien cerrado.

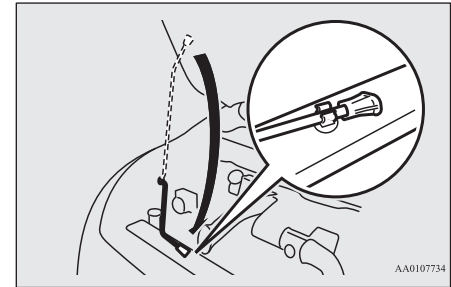

 **NOTA**

- Abra el cofre solamente cuando los limpiaparabrisas estén en la posición original. De no poder hacer esto, podría dañarse el cofre, los brazos del limpiaparabrisas o el parabrisas.

 **PRECAUCIÓN**

- Tenga en cuenta que la barra de soporte puede desengancharse del cofre si un viento fuerte levanta el cofre abierto.
- Después de insertar la barra de soporte en la ranura, asegúrese de que la barra sujete bien el cofre e impida que le caiga en la cabeza o el cuerpo.

 **PRECAUCIÓN**

- Tenga cuidado de no atraparse los dedos o las manos al cerrar el cofre.
- Antes de conducir, asegúrese de que el cofre esté bien cerrado. Un cofre que no esté bien cerrado puede abrirse bruscamente durante la conducción. Esto puede ser muy peligroso.

 **NOTA**

- Si con esto no se cierra el cofre, suéltelo desde una altura ligeramente mayor.
- No presione demasiado el cofre hacia abajo con la mano, ya que podría dañarlo.

Para cerrar

1. Desenganche la barra de soporte y fíjela en su lugar.
2. Baje lentamente el cofre hasta unos 20 cm por encima de la posición de cierre y, luego, déjelo caer.

Aceite del motor

E01000405195

Revisar y rellenar el aceite del motor

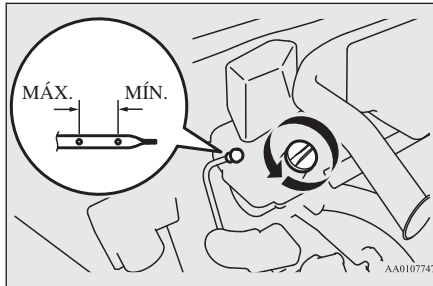

El aceite del motor empleado tiene un gran efecto en el rendimiento, en la vida útil y en la puesta en marcha del motor. Asegúrese de utilizar el aceite de la calidad recomendada y con la viscosidad adecuada.

Todos los motores consumen una cierta cantidad de aceite durante el funcionamiento normal. Por lo tanto, es importante comprobar el nivel de aceite con regularidad o antes de realizar un viaje largo.

1. Estacione el vehículo en una superficie horizontal.
2. Detenga el motor.
3. Espere unos minutos.

4. Retire la varilla de medición y límpiela con un paño limpio.
5. Inserte la varilla de medición todo lo que pueda.
6. Retire la varilla y compruebe el nivel de aceite, que debe estar siempre dentro del rango indicado.
7. Si el nivel de aceite está por debajo del nivel indicado, quite el tapón ubicado en la tapa de la culata y añada suficiente aceite para subir el nivel al rango especificado. No llene en exceso para evitar causar daños al motor. Asegúrese de utilizar el aceite del motor específico y no mezcle diferentes tipos de aceite.
8. Después de añadir aceite, cierre bien la tapa.
9. Confirme el nivel de aceite al repetir los pasos 4 a 6.

NOTA

- El aceite del motor se deteriorará rápidamente si el vehículo sufre de severas condiciones y, por ende, requiere un cambio de aceite antes de lo esperado. Consulte el cronograma de mantenimiento.
- Para saber acerca de la manipulación de los aceites del motor utilizados, consulte la página 2-5.

Selección del aceite del motor

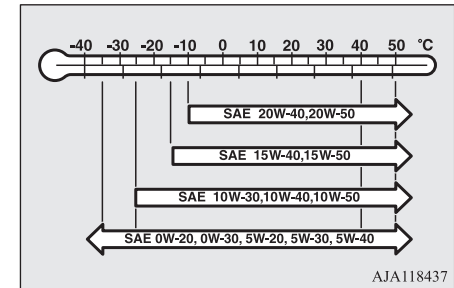

AJA118437

- Seleccione el aceite del motor de la viscosidad SAE adecuada de acuerdo con la temperatura ambiente. Los aceites de motor SAE 0W-20, 0W-30, 5W-20, 5W-30, y 5W-40 solo se pueden utilizar si cumplen con las especificaciones ACEA A3/B3, A3/B4 o A5/B5 y API SG (o superiores).
- Utilice el aceite del motor de acuerdo con la siguiente clasificación:
 - Clasificación API: “Para servicio SG” o superiores
 - Aceite certificado ILSAC
 - Clasificación ACEA: “Para servicios A1/B1, A3/B3, A3/B4 o A5/B5”

10

NOTA

- El uso de aditivos no se recomienda ya que pueden reducir la efectividad de los aditivos ya incluidos en el aceite del motor. Puede dar como resultado una falla en el ensamblaje mecánico.

Refrigerante del motor

E01000503349

Revisar el nivel del refrigerante

En el compartimiento del motor se encuentra un depósito de refrigerante traslúcido (A). El nivel de refrigerante de este tanque debe mantenerse entre las marcas “L” (BAJO) y “F” (LLENO) cuando se mide mientras el motor está frío.

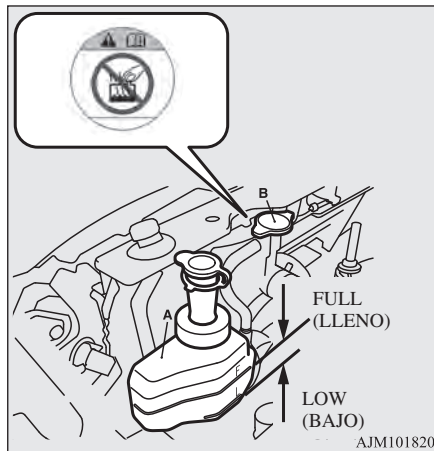

Añadir refrigerante

El sistema de enfriamiento es un sistema cerrado y por lo general la pérdida de refrigerante debe ser muy pequeña. Un descenso considerable en el nivel de refrigerante puede indicar la existencia de una fuga. Si esto ocurre, haga comprobar lo antes posible el sistema en un distribuidor autorizado de MITSUBISHI MOTORS.

Si el nivel desciende por debajo de la marca “L” (BAJO) del depósito, abra la tapa y añada refrigerante.

Además, si el depósito está totalmente vacío, quite la tapa del radiador (B) y añada refrigerante hasta que el nivel alcance el cuello de llenado.

ADVERTENCIA

- No abra la tapa del radiador cuando el motor está caliente. El sistema del refrigerante está bajo presión y un escape de refrigerante caliente puede causar quemaduras graves.

Anticongelante

El refrigerante del motor contiene un agente anticorrosivo a base de etilenglicol. Algunas partes del motor son de aleación de aluminio fundido y es necesario realizar cambios periódicos del refrigerante del motor para evitar la corrosión de esas partes.

Utilice “MITSUBISHI MOTORS GENUINE SUPER LONG LIFE COOLANT PREMIUM” o equivalente*.

*: refrigerante similar de alta calidad a base de etilenglicol sin silicatos, aminos, nitratos ni boratos con tecnología ácida orgánica híbrida de larga duración

El refrigerante original MITSUBISHI MOTORS GENUINE tiene una protección excelente contra la corrosión y la formación de óxido en todos los metales, incluido el aluminio y puede evitar que se obstruya el radiador, el calefactor, la culata de los cilindros, el bloque del motor, etc.

Debido a la necesidad de un agente anticorrosivo, el refrigerante no debe reemplazarse con agua corriente incluso en el verano. La

concentración requerida del anticongelante varía dependiendo de la temperatura ambiente esperada.

Por arriba de los $-35\text{ }^{\circ}\text{C}$: 50 % de concentración del anticongelante

Por debajo de los $-35\text{ }^{\circ}\text{C}$: 60 % de concentración del anticongelante

⚠ PRECAUCIÓN

- No utilice un anticongelante a base de alcohol o metanol o cualquier refrigerante del motor mezclado con anticongelante a base de alcohol o metanol. El uso de un anticongelante inadecuado puede causar la corrosión de los componentes de aluminio.
- No utilice agua para ajustar la concentración del refrigerante.
- Las concentraciones por encima del 60 % provocan una reducción de la capacidad de refrigeración y del anticongelante, lo que afecta negativamente al motor.
- No rellene solo con agua.

Durante climas fríos

Se debería comprobar la concentración antes de arrancar en clima frío y añadir anticongelante al sistema si fuera necesario para evitar daños en el motor y el radiador debido a la congelación.

Líquido lavaparabrisas

E01000703022

Abra la tapa del depósito del líquido lavaparabrisas y compruebe el nivel del mismo.

Si el nivel está bajo, rellene el depósito con líquido lavaparabrisas.

El nivel de llenado está aproximadamente 5 cm por debajo de la superficie superior del depósito.

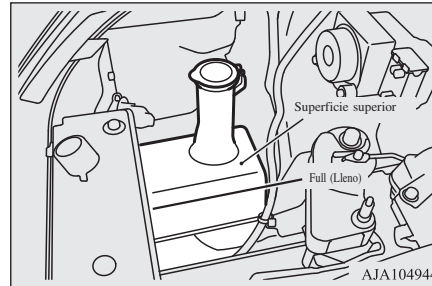

⚠ PRECAUCIÓN

- No utilice ningún otro líquido que no sea el líquido lavaparabrisas. Además, no utilice agua con jabón, limpiador de vidrios ni refrigerante del motor. Otros líquidos podrían rayar las superficies pintadas del vehículo, dañar la bomba del lavaparabrisas u obstruir la boquilla, lo que provocaría que el líquido lavaparabrisas no rociara.

⚠ PRECAUCIÓN

- Si se adhiere suciedad al interior de la boquilla del lavaparabrisas, es posible que el líquido del lavaparabrisas no se pulverice correctamente sobre el parabrisas. La boquilla puede dañarse si intenta limpiar la suciedad con un alfiler u otro objeto. Póngase en contacto con un distribuidor autorizado de MITSUBISHI MOTORS.
- Diluir en exceso el líquido lavaparabrisas en invierno puede hacer que se congele en el parabrisas.

Durante climas fríos

Para asegurar el funcionamiento correcto del limpiaparabrisas a bajas temperaturas, utilice un líquido que contenga un agente anticongelante.

Líquido de frenos

E01000902056

Revisar el nivel del líquido

El nivel del líquido debe estar entre las marcas “MAX” y “MIN” en el depósito.

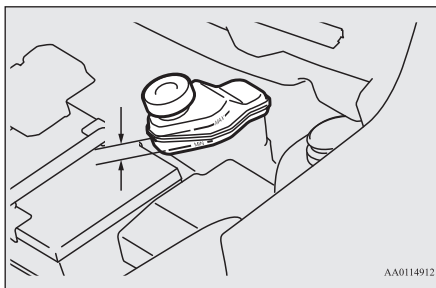

El nivel de líquido se controla con un flotador. Cuando el nivel del líquido cae por debajo de la marca “MIN”, se enciende la luz de advertencia del líquido de frenos.

El nivel de líquido baja ligeramente con el desgaste de las balatas del frenos, pero esto no indica anomalía alguna.

Si el nivel líquido cae notablemente en un corto plazo de tiempo, esto indica la existencia de fugas en el sistema de frenos.

Si esto ocurre, haga revisar el vehículo en un distribuidor autorizado de MITSUBISHI MOTORS.

Tipo de líquido

Utilice el líquido de frenos conforme a la norma DOT3 o DOT4 de un contenedor sellado. El líquido de frenos es higroscópico. Demasiada humedad en el líquido de frenos afectará adversamente al sistema de frenos, lo que reduce el rendimiento.

⚠ ADVERTENCIA

- Tenga cuidado al manipular el líquido de frenos porque es muy nocivo para los ojos, puede ser irritante para la piel y daña las superficies pintadas. Limpie los derrames inmediatamente.

Si el líquido de frenos toca las manos o los ojos, lávelos inmediatamente con agua limpia. Acuda a un médico si es necesario.

⚠ PRECAUCIÓN

- Utilice solo el líquido de frenos especificado. No mezcle o añada marcas diferentes de líquido de frenos para evitar reacciones químicas. No permita que ningún líquido con base de petróleo entre en contacto, se mezcle o contamine el líquido de frenos. Este puede dañar los sellos.
- Mantenga la tapa del depósito cerrada para evitar que el líquido de frenos se degrade excepto para el mantenimiento.

⚠ PRECAUCIÓN

- Limpie la tapa de llenado antes de quitar y ciérrela bien después del mantenimiento.

Batería

E01001202199

La condición de la batería es muy importante para un arranque rápido del motor y para un funcionamiento adecuado del sistema eléctrico del vehículo. La inspección y el cuidado regular son especialmente importantes cuando hay clima frío.

Precauciones de la batería

⚠ ADVERTENCIA

- Tenga en cuenta las instrucciones de funcionamiento



Cuando manipule la batería, tenga en cuenta las siguientes precauciones de seguridad.

⚠ ADVERTENCIA

- No fume, no la acerque ni a llamas ni a chispas



Mantenga la batería alejada de chispas, llamas o cigarrillos, ya que la batería podría explotar. Además, no cortocircuite los terminales de la batería. Esto podría crear chispas.

- Protección ocular



Utilice siempre gafas protectoras cuando trabaje cerca de la batería. El electrolito de la batería contiene ácido sulfúrico, muy peligroso si entra en contacto con los ojos.

- Ácido de la batería



El electrolito de la batería contiene ácido sulfúrico, por lo que al manipularla debe usar guantes y protección ocular.

Si el electrolito de la batería entra en contacto con los ojos o la piel, enjuáguese con agua limpia y vea de inmediato a un médico.

⚠ ADVERTENCIA

Si traga electrolito de la batería accidentalmente, vea de inmediato a un médico.

Si el electrolito de la batería salpica sus ropas o el vehículo, enjuáguelos con abundante agua.

- Gas explosivo



La batería emite gas hidrógeno altamente explosivo. Ventile cuando carga la batería en un espacio cerrado.

- Manténgala alejada de los niños



Manténgala fuera del alcance de los niños.

Comprobación del nivel de electrolito de batería

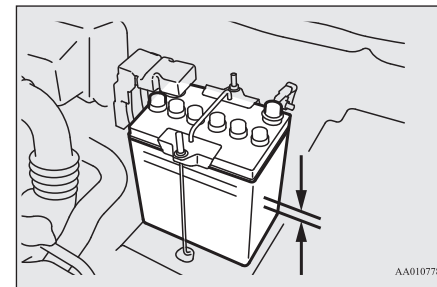

El nivel del electrolito tiene que estar comprendido entre los límites especificados en el exterior de la batería. Rellene con agua destilada cuando sea necesario.

El interior de la batería se divide en varios compartimientos; quite la tapa de cada uno de los compartimientos y llene hasta la marca superior. No añada agua destilada por encima de esta marca, ya que los derrames durante la conducción provocarían daños.

Compruebe el nivel del electrolito al menos una vez cada cuatro semanas, según las condiciones de funcionamiento.

Si no se utiliza la batería, se descargará por sí misma con el transcurso del tiempo. Compruébela cada cuatro semanas y cárguela a corriente baja cuando sea necesario.

Durante climas fríos

E01010900071

La capacidad de la batería se reduce en temperaturas bajas. Esto es un resultado inevitable de las propiedades químicas y físicas. Ésta es la razón de que una batería muy fría, especialmente una que no esté totalmente cargada, solo proporcione una fracción de la corriente de arranque normalmente disponible.

Antes de que comience el clima frío, se recomienda que compruebe la batería en un distribuidor autorizado de MITSUBISHI MOTORS y, si es necesario, cambiarla.

Esto no solo asegura la fiabilidad en el arranque, sino que además prolongará la duración de la batería.

Conexión y desconexión

E01011001366

Para desconectar el cable de la batería, pare el motor, desconecte primero el terminal negativo (-) y, a continuación, el terminal positivo (+). Al conectar la batería, conecte primero el terminal positivo (+) y, a continuación, el terminal negativo (-).

NOTA

- Abra la tapa del terminal (A) antes de desconectar o conectar el terminal positivo (+) de la batería.

NOTA

- Afloje la tuerca (B) y, a continuación, desconecte el cable de la batería del terminal positivo (+).

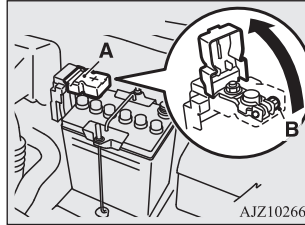

PRECAUCIÓN

- Nunca desconecte la batería cuando el interruptor de encendido o el modo de funcionamiento está en ON (Encendido), de lo contrario, podría dañar los componentes eléctricos del vehículo.
- Nunca cortocircuite la batería, esto podría causar que se sobrecaliente o se dañe.
- Si es necesario realizar una carga rápida de la batería, desconecte primero los cables de la batería.
- Para evitar un cortocircuito, asegúrese de desconectar primero el terminal negativo (-).
- No ponga las piezas cercanas, las piezas de plástico, etc., en contacto con ácido sulfúrico (electrolito de la batería), ya que pueden agrietarlas, mancharlas o decolorarlas.

PRECAUCIÓN

Si entran en contacto, límpielas con un paño suave, gamuza o algo similar y una solución acuosa de detergente neutro y enjuague las piezas afectadas con agua abundante inmediatamente.

NOTA

- Mantenga los terminales limpios. Después de que se conectó la batería, aplique grasa para proteger los terminales. Para limpiar los terminales, utilice agua templada.
- Asegúrese de que la batería está firmemente fijada y que no podrá moverse durante la marcha del vehículo. Compruebe también que todos los terminales están bien apretados.
- Si no se va a utilizar el vehículo durante un largo período de tiempo, quite la batería y guárdela en un lugar donde el líquido de la batería no pueda congelarse. La batería sólo debe almacenarse cuando esté totalmente cargada.

Neumáticos

E01001301483

⚠️ ADVERTENCIA

- Manejar con llantas que están desgastadas, dañadas o infladas de manera inadecuada puede llevar a una pérdida de control o el desinflado de las llantas, lo que puede provocar una colisión o una lesión grave.
- Los neumáticos, lo que incluye la llanta de refacción, se degradan con el paso del tiempo, incluso aunque no se utilicen. Se recomienda sustituir los neumáticos cada 6 años, incluso en el caso de que no haya daños obvios.

Marcas de llantas

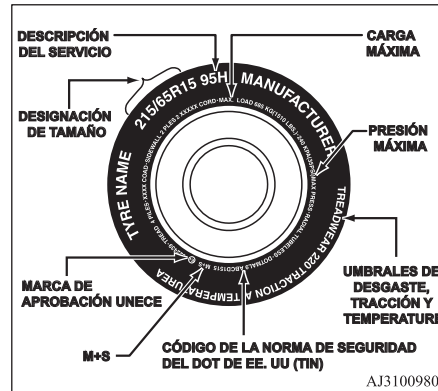

📖 NOTA

- En función del tipo de llanta, es posible que las marcas descritas a continuación no se muestren en la pared lateral del neumático.

Designación de tamaño

EJEMPLO: 215/65R15

215	Anchura de sección en milímetros (mm)
65	Relación de aspecto en porcentaje (%) Relación de la altura de sección respecto a la anchura de sección de la llanta.
R	Estructura o código de fabricación <ul style="list-style-type: none"> • “R” significa estructura de capas radiales. • “D” significa estructura de capas diagonales o diagonales cinturadas.
15	Diámetro del borde en pulgadas (in)

📖 NOTA

- P (pasajero) - métrico o LT (camión ligero): tamaños de tipo métrico de llantas que se basan en las normas de diseño de EE. UU. Las llantas diseñadas según esas normas tienen el tamaño de la llanta moldeada en la pared lateral con la letra “P” o “LT”. Ejemplo: P215/65R15 96H o LT235/85R16.

 **NOTA**

- Las llantas de refacción temporales son neumáticos compactos de alta presión diseñados únicamente para situaciones de emergencia temporales. Las llantas diseñadas según esta norma tienen la letra “T” moldeada en la pared lateral antes de la designación de tamaño. Ejemplo: T145/80D18 103M.

Descripción del servicio

EJEMPLO: 95H

95	Índice de carga Es un código numérico asociado a la carga máxima que puede llevar una llanta.
----	--

H	<p>Símbolo de velocidad Es un símbolo que indica el rango de velocidades a las que una llanta puede llevar una carga correspondiente a su índice de carga en unas determinadas condiciones de funcionamiento. La velocidad máxima correspondiente al símbolo de velocidad solo se debe alcanzar en condiciones de funcionamiento específicas. (Es decir, presión de las llantas, carga del vehículo, condiciones de la carretera y límites de velocidad establecidos)</p> <p>A continuación, se indican un símbolo de velocidad principal y un rango de velocidades.</p> <table border="1" style="width: 100%;"> <thead> <tr> <th style="width: 30%;">Símbolo de velocidad</th> <th>Rango de velocidad</th> </tr> </thead> <tbody> <tr><td>M</td><td>130 km/h</td></tr> <tr><td>Q</td><td>160 km/h</td></tr> <tr><td>R</td><td>170 km/h</td></tr> <tr><td>S</td><td>180 km/h</td></tr> <tr><td>T</td><td>190 km/h</td></tr> <tr><td>H</td><td>210 km/h</td></tr> <tr><td>V</td><td>240 km/h</td></tr> <tr><td>W</td><td>270 km/h</td></tr> <tr><td>Y</td><td>300 km/h</td></tr> </tbody> </table>	Símbolo de velocidad	Rango de velocidad	M	130 km/h	Q	160 km/h	R	170 km/h	S	180 km/h	T	190 km/h	H	210 km/h	V	240 km/h	W	270 km/h	Y	300 km/h
Símbolo de velocidad	Rango de velocidad																				
M	130 km/h																				
Q	160 km/h																				
R	170 km/h																				
S	180 km/h																				
T	190 km/h																				
H	210 km/h																				
V	240 km/h																				
W	270 km/h																				
Y	300 km/h																				

M+S

“M+S (Mud & Snow)” indica que esta llanta se clasifica en la categoría de “llanta para nieve”.

Carga máxima

La carga máxima indica la carga máxima que esta llanta puede llevar según su diseño.

 ADVERTENCIA

- **La sobrecarga de la llanta es peligrosa. La sobrecarga puede provocar el fallo de la llanta, lo que afecta al manejo del vehículo y aumenta su distancia de parada. Utilice llantas con la capacidad de carga recomendada para su vehículo. Nunca sobrecargue las llantas.**

Presión máxima

La presión máxima indica la presión de inflado de las llantas en frío máxima permitida para esta llanta.

Número de identificación de la llanta (TIN)

El TIN se puede encontrar en uno o en los dos lados de la llanta, aunque el código de fecha puede que solo esté en un lado. Busque el TIN en el lado exterior de las llantas montadas en el vehículo. Si no encuentra el TIN en el lado exterior, lo podrá encontrar en el lado interior de la llanta.

EJEMPLO: DOT MA L9 ABCD 1515

DOT	Departamento de Transporte Este símbolo certifica que la llanta cumple con las normas de seguridad para llantas del Departamento de Transporte de EE. UU. y que está aprobado para su uso en autopistas.
MA	Código que indica la ubicación en la que se fabricó la llanta. (2 dígitos)
L9 ABCD	Código que indica el tamaño de la llanta. (2 dígitos) Código utilizado por el fabricante de la llanta. (De 1 a 4 dígitos)
15	Número que indica la semana en la que se fabricó la llanta. (2 dígitos)
15	Número que indica el año en el que se fabricó la llanta. (2 dígitos)

MARCA DE APROBACIÓN DE LA UNECE

Esta marca certifica que la llanta cumple con la regulación de la Comisión Económica de Naciones Unidas para Europa (UNECE).

EJEMPLO: Ⓜ 022439

La marca de aprobación anterior muestra que esta llanta ha sido aprobada en los Países Bajos (E 4) con el número de aprobación 022439.

Grados de desgaste de la banda de rodadura, tracción y temperatura

Desgaste de la banda de rodadura

El grado de desgaste de la banda de rodadura es una clasificación comparativa basada en el nivel de desgaste de la llanta en las pruebas realizadas en condiciones controladas en el transcurso de unas pruebas gubernamentales especificadas. Por ejemplo, una llanta con el grado 150 se desgastó una vez y media (1^{1/2}) en el mismo tiempo que lo hizo un neumático de grado 100 en las pruebas gubernamentales. El rendimiento relativo de las llantas depende de las condiciones de uso, por lo que puede desviarse de forma importante de la norma debido a variaciones en los hábitos de conducción, prácticas de servicio y diferencias en las características de las carreteras y en el clima.

Tracción

Los grados de tracción, desde el más elevado hasta el más bajo, son AA, A, B y C. Estos grados representan la capacidad de la llanta para detenerse sobre un pavimento mojado como se establece en condiciones controladas durante pruebas gubernamentales específicas realizadas sobre superficies de asfalto y hormigón. Una llanta marcada con una C tendrá un rendimiento de tracción pobre.

Temperatura

Los grados de temperatura son A (el más elevado), B y C y representan la resistencia de la llanta a la generación de calor y capacidad para disipar el calor cuando se probó en condiciones controladas en una rueda de prueba en un laboratorio bajo techo especificado. Una temperatura alta continua puede provocar que el material de la llanta se degenere y se reduzca su vida útil y una temperatura excesiva puede provocar una falla repentina de la llanta. La calificación C corresponde a un nivel de rendimiento que todas las llantas de automóviles de pasajeros deben cumplir en virtud de la Norma federal de seguridad del vehículo n.º 109. Los grados B y A representan los niveles superiores de rendimiento en la rueda de prueba en laboratorio en relación con los mínimos requeridos por la ley.

Presiones de inflado de las llantas

E01001405046

Elemento	Tamaño de la llanta	Carga/Sin carga
Llanta normal	175/65R14 82S	2.4 bar (35 psi) [240 kPa]
	185/55R15 82V	2.2 bar (32 psi) [220 kPa]
Llanta de refacción compacta	T115/70D14 88M	4.2 bar (60 psi) [420 kPa]

Compruebe la presión de inflado de las llantas cuando estén frías; si es insuficiente o excesiva, ajústela al valor especificado.

Después de haber ajustado la presión de inflado de las llantas, compruebe las llantas para ver si están dañados o si hay fugas de aire. No olvide colocar tapones en las válvulas.

Manómetro de inflado de las llantas*

E01001501384

1. Retire el indicador de manómetro de inflado de las llantas.
Consulte “Herramientas y gato” en la página 8-5.
2. Extraiga la tapa de la válvula (A).

3. Limpie el área alrededor de la válvula de la llanta (B).

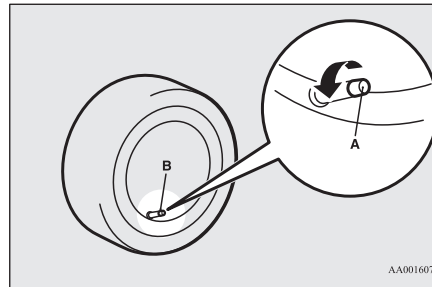

AA0016074

4. Presione el indicador de manómetro de inflado de las llantas (C) de forma recta sobre la válvula de la llanta.

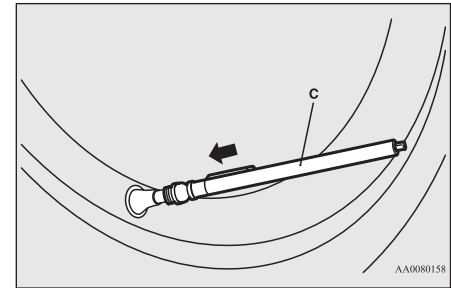

AA0080158

NOTA

- Tenga cuidado de no perder la tapa de la válvula.

NOTA

- Si el indicador de manómetro de inflado de las llantas queda inclinado (no recto) en relación a la válvula de la llanta, puede producirse una fuga de aire y no será posible realizar una medición precisa.

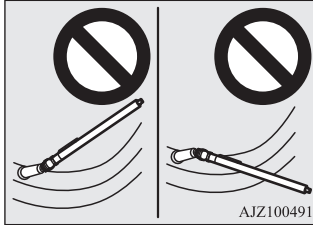

5. Lea la presión de inflado de las llantas en la escala de la pieza D del manómetro de inflado de las llantas.

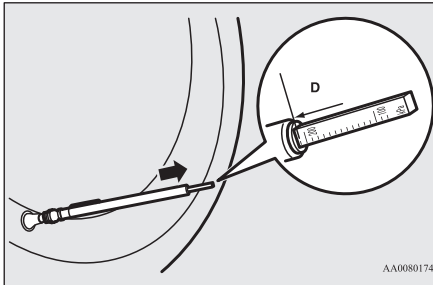

Ejemplo: presión de inflado de las llantas de 210 kPa

NOTA

- Un lado de la escala muestra la presión en kPa. El otro lado muestra la presión en kgf/cm².

6. Repita la medición varias veces para obtener una indicación de presión exacta.
7. Después de realizar la medición, coloque correctamente la tapa de la válvula.

Condición de las ruedas

E01001800957

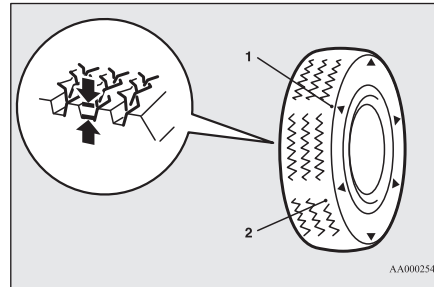

- 1- Ubicación del indicador de desgaste de la banda de rodadura
- 2- Indicador de desgaste de la banda de rodadura

Compruebe las llantas para ver si tienen cortes, grietas u otros daños. Cambie las llantas si encuentra cortes o grietas profundos. Revise además todas las llantas para ver

si tienen incrustadas piezas metálicas o piedras pequeñas.

El uso de llantas desgastadas puede ser muy peligroso debido a que existe un mayor riesgo de deslizamiento o hidroplaneo (aquaplaning). La profundidad de la banda de rodadura de las llantas debe ser superior a 1.6 mm para que las llantas cumplan los requisitos mínimos de uso.

Los indicadores de desgaste de la banda de rodadura aparecerán en la superficie de la llanta cuando se desgasta, lo que indica que la llanta ya no cumple los requisitos mínimos para su uso. Cuando aparezcan estos indicadores de desgaste, las llantas deberán reemplazarse por otras nuevas.

Reemplazo de las llantas y las ruedas

E01007201660

10

PRECAUCIÓN

- Evite utilizar neumáticos de dimensiones distintas a las listadas y el uso combinado de tipos de neumáticos diferentes, ya que puede afectar a la seguridad en la conducción. Consulte la sección “Neumáticos y ruedas” en la página 11-7.

⚠ PRECAUCIÓN

- Incluso si una rueda tiene el mismo tamaño de llanta y desplazamiento que el tipo de rueda especificado, su forma puede evitar que se instale correctamente. Consulte con un distribuidor autorizado de MITSUBISHI MOTORS antes de utilizar las ruedas que tiene.
- Si su vehículo está equipado con un sistema de monitoreo de presión de las llantas, solo deben utilizarse las ruedas originales de MITSUBISHI MOTORS. El uso de otro tipo de ruedas puede suponer un riesgo de fugas de aire y daños en los sensores, ya que no será posible instalar el sensor de presión de las llantas de forma adecuada. Consulte "Sistema de monitoreo de presión de las llantas (TPMS)" en la página 6-44.

el desgaste anormal se debe a una presión de las llantas incorrecta, a una alineación inadecuada de las ruedas, a un desequilibrio de las ruedas o al uso intensivo de los frenos. Consulte a su distribuidor autorizado de MITSUBISHI MOTORS para determinar la causa de desgaste de la banda de rodadura irregular.

⚠ PRECAUCIÓN

- Una llanta de refacción compacta puede colocarse temporalmente en el lugar de una llanta que se ha quitado durante la rotación de llantas. Sin embargo, debe incluirse en la secuencia de rotación regular de llantas.
- Si las llantas tienen flechas (A) que indican el sentido correcto de rotación, intercambie las ruedas delantera y trasera de la izquierda y las ruedas delantera y trasera de la derecha separadamente. Mantenga cada llanta en su lado original del vehículo. Cuando coloque las llantas, tenga en cuenta que las flechas deben apuntar en la dirección en la que las ruedas giran cuando el vehículo se mueve hacia adelante. Si coloca una llanta con la flecha apuntando en dirección contraria, no funcionará en su potencial completo.

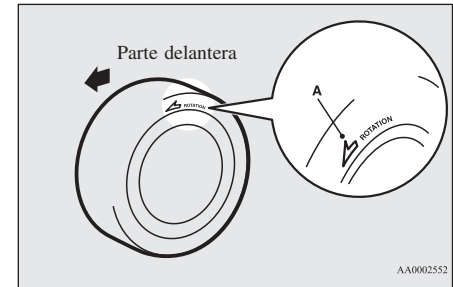
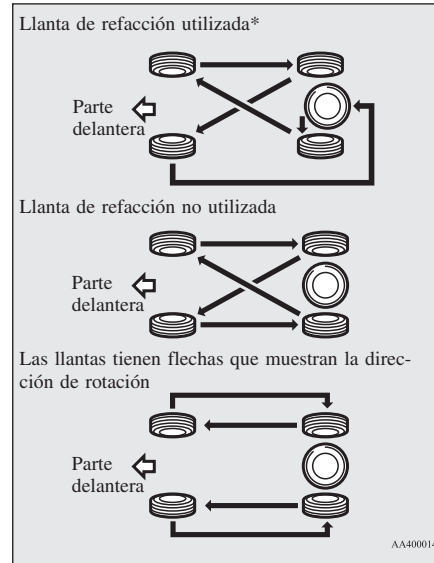

*: Si llanta de refacción difiere de la llanta estándar, no realice la rotación de llantas con una llanta de refacción.

10 Cambio de posición de las llantas

E01001901421

El desgaste de las llantas varía con las condiciones del vehículo, las condiciones de la superficie de la carretera y los hábitos propios de conducción del conductor. Para equiparar el desgaste y ayudar a extender la vida de la llanta, se recomienda rotar las llantas inmediatamente después de descubrir un desgaste anormal o cuando se reconoce una diferencia de desgaste en las llantas delanteras y traseras. Cuando rota las llantas, compruebe si existe un desgaste desparejo y daños. Por lo general,

⚠ PRECAUCIÓN

- Evite el uso combinado de tipos de llantas diferentes. Si utiliza distintos tipos de llantas, la seguridad y el rendimiento del vehículo pueden verse afectados.

Llantas para nieve

E01002002181

Se recomienda el uso de llantas de nieve para conducir sobre nieve y hielo. Para mantener la estabilidad de conducción, monte llantas de nieve con el mismo tamaño y patrón de la banda de rodamiento en las cuatro ruedas. Las llantas de nieve que tienen más de un 50 % de desgaste ya no son viables para su uso. No deben utilizarse las llantas de nieve que no cumplan las especificaciones.

⚠ PRECAUCIÓN

- Observe la velocidad máxima permitida para las llantas de nieve que lleva y el límite de velocidad legal.

⚠ PRECAUCIÓN

- Si su vehículo está equipado con un sistema de monitoreo de presión de las llantas, solo deben utilizarse las ruedas originales de MITSUBISHI MOTORS. El uso de otro tipo de ruedas puede suponer un riesgo de fugas de aire y daños en los sensores, ya que no será posible instalar el sensor de presión de las llantas de forma adecuada. Consulte “Sistema de monitoreo de presión de las llantas (TPMS)” en la página 6-44.

📖 NOTA

- Las leyes y las regulaciones relacionadas con las llantas de nieve (velocidad de conducción, uso requerido, tipo, etc.) varían. Averigüe y siga las leyes y regulaciones en el área que tiene la intención de conducir.

Cadena para llantas

E01002103293

Se recomienda llevar un dispositivo de tracción de nieve (cadenas para neumáticos) en zonas con nieve e instalarlo en las ruedas delanteras cuando sea necesario. Las llantas que forman parte del equipamiento original de su vehículo le permiten colocar las cadenas si es necesario. Cuando cambie las llantas, consulte con el distribuidor o fabricante de las llantas si la colocación de las cadenas afectará negativamente a las llantas que está comprando.

Siga siempre las instrucciones del fabricante al colocar las cadenas para neumáticos.

⚠ PRECAUCIÓN

- Practique la colocación de las cadenas antes de necesitarlas. No cuente con la ayuda de otras personas en el frío.
- Elija un tramo recto claro de la carretera donde pueda estacionar y aun ser visto cuando instala las cadenas para neumáticos.
- No instale las cadenas para neumáticos antes de necesitarlas. Esto desgastará sus cadenas y la superficie de la carretera.
- Después de manejar unos 100-300 metros, deténgase y vuelva a ajustar las cadenas para neumáticos.
- Conduzca cuidadosamente y no exceda los 30 km/h. Recuerde que instalar las cadenas para neumáticos no evitará que se produzcan accidentes.
- Cuando las cadenas para llantas estén instaladas, tenga cuidado de que no dañen la rueda lenticular o la carrocería.
- No instale una cadena para llantas en una rueda de emergencia de tamaño compacto. Si una de las ruedas delanteras está pinchada, sustitúyala por una de las ruedas traseras e instale la rueda de refacción de repuesto en ese lugar antes de colocar una cadena para llantas.
- Una rueda de aluminio puede dañarse debido a la cadena para llantas durante la conducción. Cuando instale una cadena para llantas en una rueda de aluminio, tenga cuidado de que ninguna parte de la cadena y de su colocación no quede en contacto con la rueda.

⚠ PRECAUCIÓN

- Retire las cubiertas de las ruedas antes de instalar las cadenas para llantas, ya que de lo contrario podrían dañarse con las cadenas para llantas. (Consulte la sección “Cubiertas de ruedas” en la página 8-12).
- Cuando instale o quite una cadena para llantas, tenga cuidado de no hacerse daño en las manos o en otras partes del cuerpo con los bordes filosos de la carrocería del vehículo.
- Instale las cadenas solamente en las ruedas delanteras y ajústelas tanto como sea posible con los extremos fijados de manera segura.

📖 NOTA

- Las leyes y reglamentos relativos al uso de cadenas para llantas varían. Respete siempre las leyes y reglamentos locales. En la mayoría de los países, la ley prohíbe el uso de cadenas para llantas en carreteras sin nieve.

Sustitución de la goma de las plumillas del limpiaparabrisas

E01008201478

Plumillas del limpiaparabrisas

1. Levante el brazo del limpiaparabrisas del parabrisas.
2. Tire de la plumilla del limpiaparabrisas hasta que su tope (A) se suelte del gancho (B). Luego, tire de la plumilla del limpiaparabrisas para extraerla.

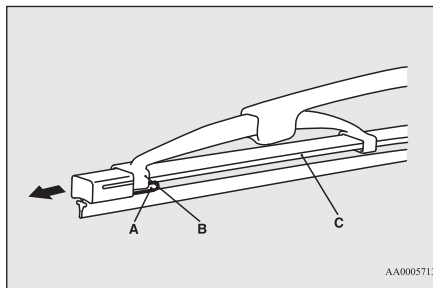

📖 NOTA

- No deje caer el brazo del limpiaparabrisas sobre el parabrisas; se podría dañar el vidrio.

3. Coloque los retenedores (C) a una nueva plumilla del limpiaparabrisas.

Consulte la imagen para asegurarse de que los retenedores estén correctamente alineados al colocarlos.

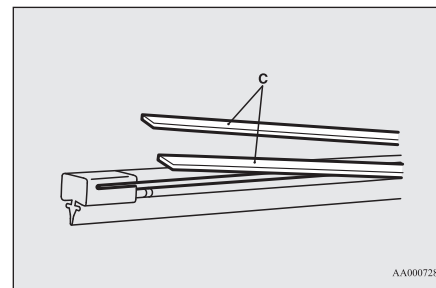

4. Introduzca la plumilla del limpiaparabrisas en el brazo, empiece por el lado opuesto al tope. Asegúrese de que el gancho (B) se coloque correctamente en las ranuras de la plumilla.

📖 NOTA

- Si los retenedores no vienen suministrados con la nueva plumilla del limpiaparabrisas, utilice los retenedores de la plumilla vieja.

- Presione las plumillas del limpiaparabrisas hasta que el gancho (B) quede bien fijado en el tope (A).

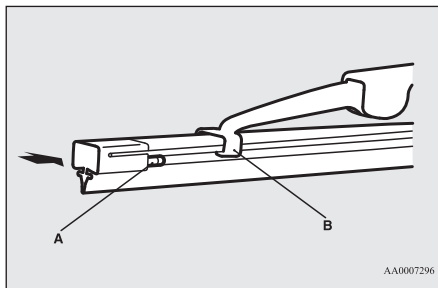

Mantenimiento general

E01002700546

Fuga de combustible, refrigerante del motor, aceite y gas de escape

Examine debajo de la carrocería de su vehículo para comprobar fugas de combustible, refrigerante del motor, aceite y gas de escape.

⚠ ADVERTENCIA

- Si detecta una fuga de combustible sospechosa o si huele a combustible, no utilice el vehículo; póngase en contacto con su distribuidor autorizado de MITSUBISHI MOTORS para que le proporcione ayuda.

Funcionamiento de la luz exterior e interior

Ponga en funcionamiento el interruptor de luces combinadas para comprobar que todos los faros funcionen correctamente.

Si las luces no se encienden, la causa más probable es un fusible fundido o un foco de la luz defectuoso. Compruebe primero los fusibles. Si no hay ningún fusible fundido, compruebe los focos.

Para obtener más información sobre la inspección y cambio de los fusibles y focos de las luces, consulte la sección “Fusibles” en la página 10-20 y la sección “Cambio de los focos” en la página 10-24.

Si todos los fusibles y focos están bien, lleve el vehículo a un distribuidor autorizado de MITSUBISHI MOTORS para su inspección y revisión.

Funcionamiento del medidor, indicador y luces de advertencia

Ponga en marcha el motor para comprobar el funcionamiento de todos los medidores, indicadores y luces de advertencia/indicador.

Si algo no está bien, lleve al vehículo a un distribuidor autorizado de MITSUBISHI MOTORS para su inspección.

Lubricación de pestillos y bisagras

Compruebe todos los pestillos y bisagras y, si es necesario, hágalos lubricar.

Para climas fríos y con nieve

E01002800433

Ranuras de ventilación

Las ranuras de ventilación frente al parabrisas deben mantenerse limpias de hojas o despejarse después de una fuerte nevada para no perjudicar el funcionamiento de los sistemas de calefacción y ventilación.

Moldura de impermeabilización

Para evitar que la moldura de impermeabilización de las puertas, el cofre, etc. se congele, se deberá utilizar grasa de silicona para su tratamiento.

Equipamiento adicional

Sería conveniente llevar una pala o una pala de mango corto en el vehículo durante el invierno para que pueda despejar la nieve si se queda varado. También son útiles un pequeño cepillo de mano para barrer la nieve del vehículo y un raspador de plástico para el parabrisas y el cristal trasero.

Conexiones de fusible

E01002901659

Las conexiones de fusible se fundirán para evitar que se produzca un incendio si una gran corriente intenta pasar a través de algunos sistemas eléctricos.

En caso de que se funda un circuito de fusible, vaya a su distribuidor autorizado de MITSUBISHI MOTORS para su inspección y cambio.

Para las conexiones de fusible, consulte la sección "Tabla de ubicación de fusibles en el compartimiento del motor" en la página 10-22.

⚠ ADVERTENCIA

- Las conexiones de fusible no deben reemplazarse por ningún otro dispositivo. Si no se ajusta la conexión de fusible correcto, puede producirse un incendio en el vehículo, destrucción de propiedad y lesiones graves o fatales en cualquier momento.

Fusibles

E01003003651

Ubicación del bloque de fusibles

Para evitar daños al sistema eléctrico debido a un cortocircuito o sobrecarga, cada circuito individual tiene un fusible.

Hay bloques de fusibles en el compartimiento de pasajeros y en el compartimiento del motor.

Compartimiento de pasajeros

Los bloques de fusibles del compartimiento de pasajeros se encuentran detrás de la tapa de los fusibles, delante del asiento del conductor, en la posición que se muestra en la ilustración.

Jale la tapa de los fusibles para extraerla.

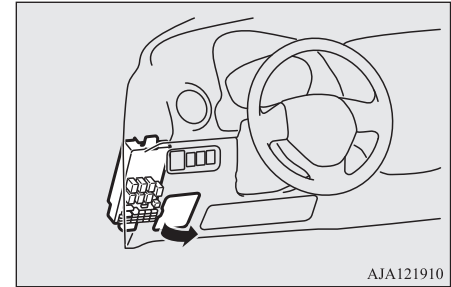

AJA121910

Compartimiento del motor

El bloque de fusibles en el compartimiento del motor se encuentran en la posición que se muestra en la imagen.

Mientras presiona la pestaña (A), jale la tapa (B) hacia arriba.

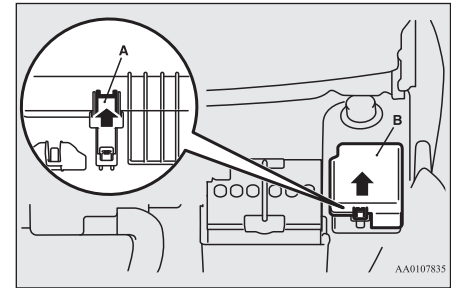

AA0107835

Capacidad de carga del fusible

E01007700727

La capacidad del fusible y los nombres de los sistemas eléctricos protegidos por los fusibles se indican en la parte interior de la tapa de los fusibles y dentro de la tapa del bloque de fusibles (dentro del compartimiento del motor).

NOTA

- Los fusibles de repuestos se proporcionan en el bloque de fusibles del compartimiento del motor. Use siempre un fusible de la misma capacidad cuando lo cambie.

Tabla de ubicación de los fusibles del compartimiento de pasajeros

E01007902446

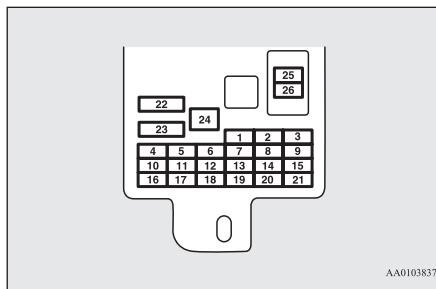

AA0103837

N.º	Símbolo	Sistema eléctrico	Capacidad
1		Luces traseras (izquierda)	7.5 A
2		Encendedor de cigarrillos	15 A
3		Bobina de encendido	10 A
4		Motor de arranque	7.5 A
5	—	—	—
6	—	—	—
7		Luces traseras (derecha)	7.5 A
8		Espejos retrovisores exteriores	7.5 A
9		Unidad de control del motor	7.5 A
10		Unidad de control	7.5 A
11		Luz antiniebla trasera	10 A
12		Cierre centralizado de puertas	15 A
13		Luz del compartimiento de pasajeros	15 A

N.º	Símbolo	Sistema eléctrico	Capacidad
14		Limpiaparabrisas del cristal trasero	15 A
15		Indicador	7.5 A
16		Relé	7.5 A
17		Asiento con calefacción	20 A
18	OPTION	Opción	10 A
19		Espejo de la puerta con calefacción	7.5 A
20		Limpiaparabrisas	20 A
21		Luces de reversa	7.5 A
22		Desempañador	30 A
23		Calefactor	30 A
24	—	—	—
25		Radio	10 A

N.º	Símbolo	Sistema eléctrico	Capacidad
26		Unidad controlada electrónicamente	15 A

- Es posible que algunos fusibles no estén instalados en el vehículo, esto depende del modelo del vehículo o de sus especificaciones.
- La tabla anterior muestra el equipamiento principal que corresponde a cada fusible.

Tabla de ubicación de los fusibles del compartimiento del motor

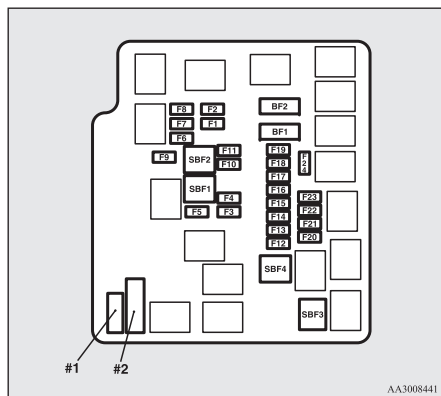

E01008002138



10

N.º	Símbolo	Sistema eléctrico	Capacidad
SBF1		Motor del ventilador del radiador	40 A*
SBF2		Sistema de frenado antibloqueo	30 A*
SBF3		Interruptor de encendido	40 A*
SBF4		Control del elevavidrios eléctrico	40 A*
BF1	A/T	DC-DC (P/T)	30 A
BF2		DC-DC (AUDIO)	30 A
F1		Luces bajas del faro delantero (izquierda)	10 A
F2		Luces bajas del faro delantero (derecha)	10 A
F3		Luces altas del faro delantero (izquierda)	10 A
F4		Luces altas del faro delantero (derecha)	10 A
F5		Bocina	10 A
F6		Luces antiniebla delanteras	15 A

N.º	Símbolo	Sistema eléctrico	Capacidad
F7		Luces de funcionamiento diurno	10 A
F8	—	—	—
F9	—	—	—
F10		Sensor de la corriente de la batería	7.5 A
F11	—	—	—
F12	STOP	Luces de frenado (luces de freno)	15 A
F13		Bobina de encendido	7.5 A
F14		Control del motor	7.5 A
F15		Alternador	7.5 A
F16		Luces intermitentes de emergencia	10 A
F17	A/T	Transmisión automática	15 A
F18		Aire acondicionado	10 A
F19		ETV	15 A
F20		Arranque	7.5 A

N.º	Símbolo	Sistema eléctrico	Capacidad
F21	A/T	Aceite/bomba de CVT	15 A
F22		Bomba de combustible	15 A
F23		Motor	20 A
F24	A/T	Transmisión automática	7.5 A
N.º 1	—	Fusible de repuesto	20 A
N.º 2	—	Fusible de repuesto	30 A

*: Conexión de fusible

- Es posible que algunos fusibles no estén instalados en el vehículo, esto depende del modelo del vehículo o de sus especificaciones.
- La tabla anterior muestra el equipamiento principal que corresponde a cada fusible.

El bloque de fusibles no contiene fusibles de repuesto de 7.5 A, 10 A o 15 A. Si se funde alguno de estos fusibles, cámbielo por el siguiente fusible.

7.5 A: Espejos retrovisores exteriores

10 A: Opción

15 A: Encendedor de cigarrillos

Cuando utilice un fusible alternativo, cámbielo por uno de la capacidad correcta lo antes posible.

Identificación del fusible

E01008100366

Capacidad	Color
7.5 A	Marrón
10 A	Rojo
15 A	Azul
20 A	Amarillo
30 A	Verde (tipo de servicio)/ Rosa (tipo de circuito de fusible)
40 A	Verde (tipo de circuito de fusible)

Cambio del fusible

E01007800832

1. Antes de cambiar un fusible, apague siempre el circuito eléctrico afectado y coloque el interruptor de encendido en la posición "LOCK" (Bloquear) o ponga el modo de funcionamiento en OFF.
2. Retire el extractor de fusibles (A) del interior del bloque de fusibles en el compartimiento del motor.

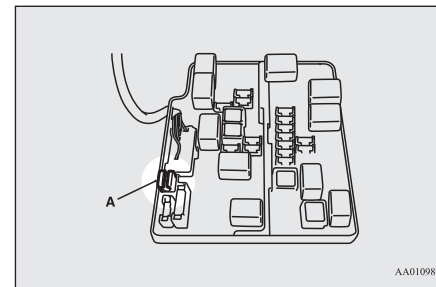

3. Consulte la tabla de capacidad de carga de los fusibles y compruebe el fusible que presenta el problema.

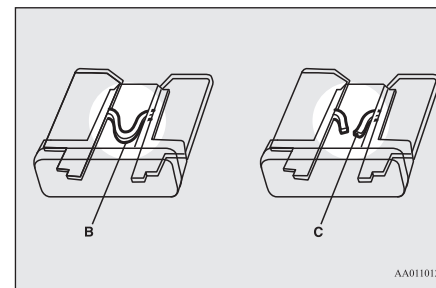

- B- El fusible está bien
C- El fusible está fundido

NOTA

- Si algún sistema no funciona pero el fusible correspondiente a ese sistema está bien, puede haber una falla en cualquier otro lugar del sistema. Haga revisar el vehículo en un distribuidor autorizado de MITSUBISHI MOTORS.

4. Inserte un fusible nuevo de la misma capacidad con el extractor de fusibles en el mismo lugar del bloque de fusibles.

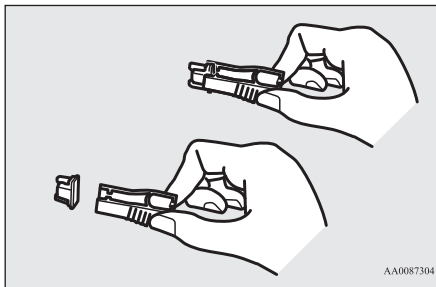

PRECAUCIÓN

- Si el nuevo fusible insertado se funde al cabo de poco tiempo, haga que un distribuidor autorizado de MITSUBISHI MOTORS compruebe el sistema eléctrico para encontrar la causa y corregirla.

PRECAUCIÓN

- Nunca utilice un fusible de mayor capacidad que la listada ni ningún reemplazo, como alambre, metal, etc.; esto puede causar que el cableado se caliente y puede causar un incendio.

Cambio de los focos

E01003102307

Antes de cambiar un foco, asegúrese de que este esté apagado. No toque la parte de vidrio del nuevo foco con los dedos; los restos de grasa de la piel en el vidrio se evaporarán cuando se caliente el foco y el vapor se condensará en el reflector y oscurecerá la superficie.

PRECAUCIÓN

- Los focos están muy calientes después de apagarlos. Al cambiar un foco, espere a que este se enfríe lo suficiente antes de tocarlo. De lo contrario, se podría quemar.
- Manipule los focos de halógeno con cuidado. El gas del interior de los focos de halógeno está altamente presurizado, por lo que dejar caer, golpear o arañar un foco de halógeno puede hacer que se rompa.

PRECAUCIÓN

- No sujete nunca el foco de halógeno con las manos desnudas, guantes sucios, etc. El aceite de sus manos podría hacer que el foco se rompiese la próxima vez que se utilicen los faros delanteros. Si se ensucia la superficie del vidrio, debe limpiarse con alcohol, disolvente de pintura, etc. y volverla a poner después de haberla secado por completo.

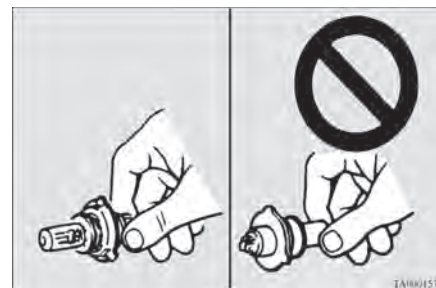

PRECAUCIÓN

- No instale focos tipo LED disponibles comercialmente. Los focos tipo LED disponibles comercialmente pueden afectar negativamente al funcionamiento del vehículo, por ejemplo, al evitar que las luces y otros equipos del vehículo funcionen correctamente.

NOTA

- Si no está seguro de cómo llevar a cabo el trabajo requerido, se recomienda que un distribuidor autorizado de MITSUBISHI MOTORS lleve a cabo estos procedimientos en su lugar.
- Tenga cuidado de no arañar la carrocería del vehículo cuando quite una lámpara o lente.
- Cuando llueve, o cuando se ha lavado el vehículo, el interior del lente a veces se torna borroso. Es el mismo fenómeno que se produce cuando se empañan los vidrios de las ventanas en un día húmedo y esto no indica un problema de funcionamiento. Cuando se encienda la luz, el calor eliminará la niebla. Sin embargo, si entra agua en el interior de la luz, vaya a un distribuidor autorizado de MITSUBISHI MOTORS para que lo comprueben.

Capacidad y ubicación de los focos

E01003201747

PRECAUCIÓN

- Al cambiar un foco, asegúrese de utilizar un nuevo del mismo tipo, la misma potencia y color.
Si instala un foco diferente, este podría funcionar de forma incorrecta o no encenderse y provocar un incendio en el vehículo.

Exterior

E01003305935

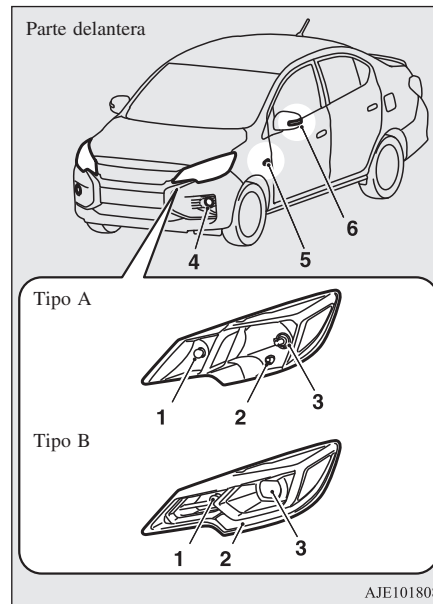

Tipo A: tipo de faros delanteros de halógeno
Tipo B: tipo de faros de LED

- 1- Luces de viraje delanteras: 21 W (PY21W)
- 2- Luces de posición (tipo A): 5 W (W5W)
Luces de posición/Luces de funcionamiento diurno (tipo B): -
- 3- Faros delanteros
Tipo A: 60/55 W (H4)
Tipo B: -

- 4- Luces antiniebla frontales*: 19 W (H16)
- 5- Luces de viraje laterales (en la salpicadera)*: 5 W
- 6- Luces de viraje laterales (en espejos retrovisores exteriores)*

Los códigos entre paréntesis indican los tipos de focos.

NOTA

- No es posible reparar o sustituir solo el foco de la luz de viraje lateral (en la salpicadera). Para reparaciones o reemplazos, póngase en contacto con un distribuidor autorizado de MITSUBISHI MOTORS.
- Las siguientes luces utilizan un LED en lugar de un foco.
Si necesita reparar o cambiar estas luces, póngase en contacto con un distribuidor autorizado de MITSUBISHI MOTORS.
 - Faros (tipo B)
 - Luces de posición/Luces de funcionamiento diurno (tipo B)
 - Luces de viraje laterales (en espejos retrovisores exteriores)

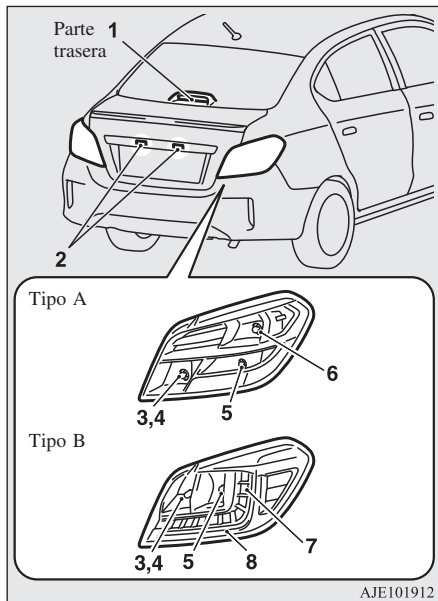

AJE101912

Tipo A: Luces de freno y traseras tipo foco

Tipo B: Luces de freno y traseras de tipo LED

- 1- Luz de freno montada en alto: -
- 2- Luces de la placa de matrícula: 5 W (W5W)
- 3- Luces de reversa
Tipo A: 21 W (P21W)
Tipo B: 16 W (W16W)

- 4- Luz antiniebla trasera (lado del conductor)*: -
- 5- Luces de viraje traseras: 21 W (PY21W)
- 6- Luces de freno y traseras: 21/5 W (P21/5 W)
- 7- Luces de freno: -
- 8- Luces traseras: -

Los códigos entre paréntesis indican los tipos de focos.

NOTA

- Las siguientes luces utilizan un LED en lugar de un foco.
Si necesita reparar o cambiar estas luces, póngase en contacto con un distribuidor autorizado de MITSUBISHI MOTORS.
 - Luz de freno montada en alto
 - Luz antiniebla trasera (lado del conductor)
 - Luces de freno (tipo B)
 - Luces traseras (tipo B)

Interior

E01003403062

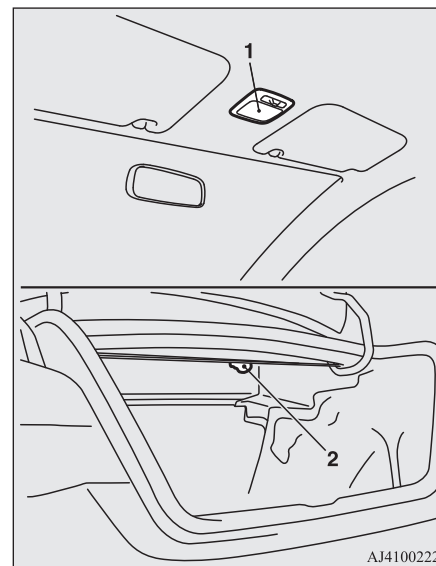

AJ4100222

- 1- Luz del compartimento de pasajeros: 8 W
- 2- Luz del compartimento de pasajeros del maletero: 5 W

Faros (tipo de faros de halógeno)

E01009301779

1. Extraiga el conector (A) y, a continuación, retire la tapa de cierre (B).

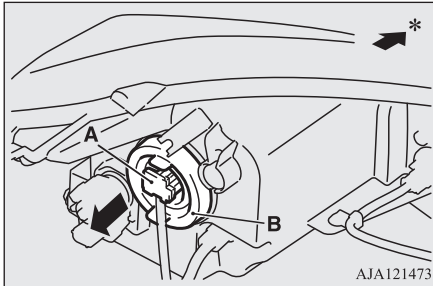

*- Parte delantera del vehículo

2. Desenganche el resorte (C), que asegura el foco, y luego retire el foco (D).

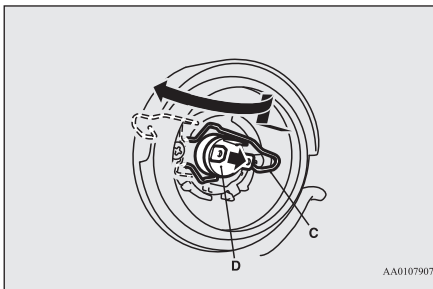

3. Para instalar el foco, realice los mismos pasos que para quitarlo pero en orden inverso.

Luces de posición (tipo de faros de halógeno)

E01003702765

1. Gire la base del foco (A) en sentido antihorario para extraerla.

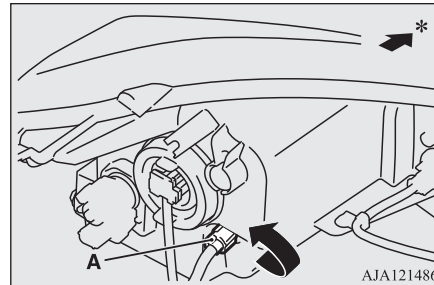

*- Parte delantera del vehículo

2. Saque el foco de la base.

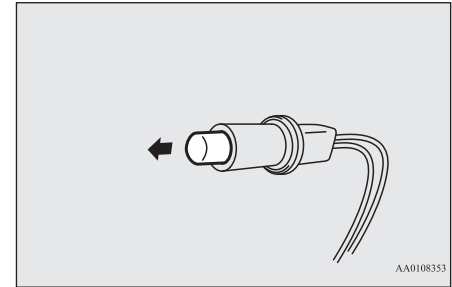

3. Para instalar el foco, realice los mismos pasos que para quitarlo pero en orden inverso.

Luces de viraje delanteras

E01003802711

1. Gire la base del foco (A) en sentido antihorario para extraerla.

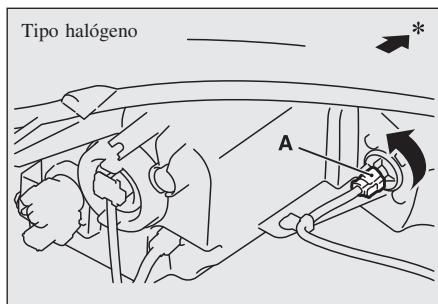

Tipo LED

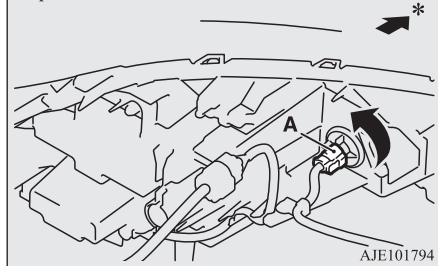

*- Parte delantera del vehículo

2. Quite el foco de la toma al girarla a la izquierda mientras lo presiona.

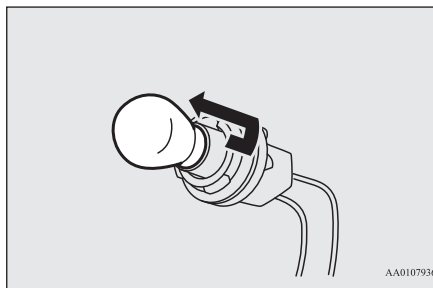

3. Para instalar el foco, realice los mismos pasos que para quitarlo pero en orden inverso.

Luces antiniebla delanteras*

E01004003863

1. Para crear suficiente espacio de trabajo, gire el volante a tope en la dirección opuesta al lado que quiera sustituir.
2. Retire las abrazaderas (A) para levantar la tapa (B).

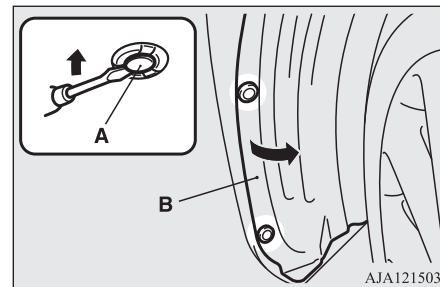

3. Mientras presiona la pestaña (C), quite el conector (D).

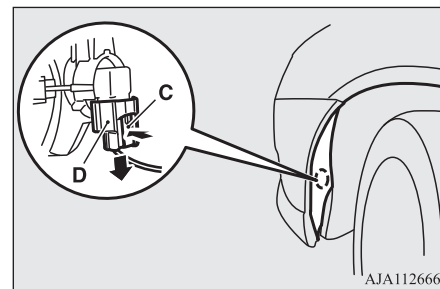

4. Gire el foco (E) en sentido antihorario para extraerlo.

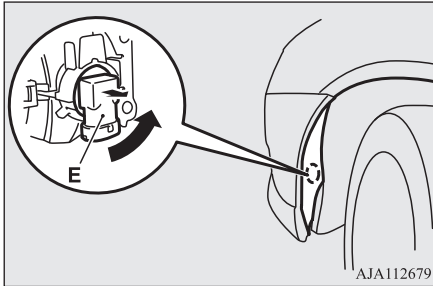

5. Para instalar el foco, realice los mismos pasos que para quitarlo pero en orden inverso.

NOTA

- Cuando vuelva a colocar las abrazaderas, primero inserte la parte (F) de la abrazadera en el orificio y luego presione la parte (G) contra este.

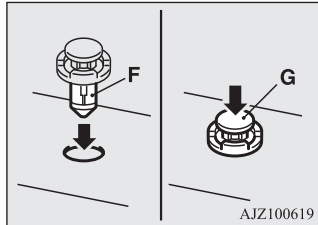

Luces de combinación traseras

E01004203302

1. Abra la tapa del maletero.
2. Retire los tornillos (A) que sujetan la unidad de la luz.

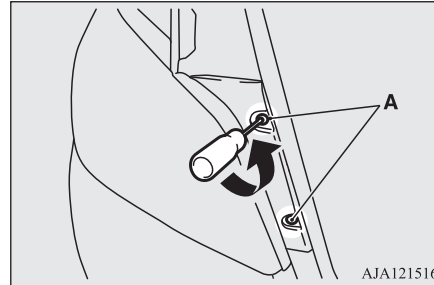

3. Desplace la unidad de la luz hacia la parte trasera del vehículo para sacar la muesca (B) y el pasador (C).

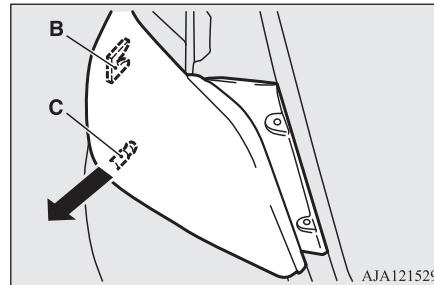

4. Gire la toma en el sentido antihorario para extraerla.

Luces de freno y traseras tipo foco

Sin luz antiniebla trasera

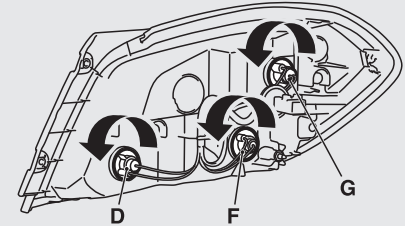

Con luz antiniebla trasera

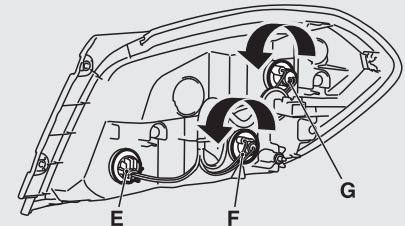

- D- Luz de marcha atrás
- E- Luz antiniebla trasera (lado del conductor)* - no se puede reemplazar
- F- Luces de viraje traseras
- G- Luz de freno y luz trasera

Luces de freno y traseras de tipo LED

Sin luz antiniebla trasera

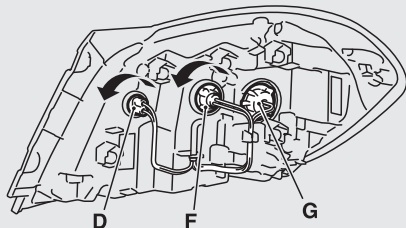

Con luz antiniebla trasera

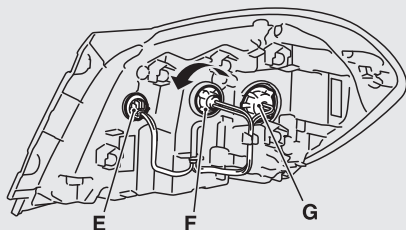

AJE101938

- D- Luz de marcha atrás
- E- Luz antiniebla trasera (lado del conductor)* - no se puede reemplazar
- F- Luces de viraje traseras
- G- Luz de freno y luz trasera: no puede cambiarse

NOTA

- Las siguientes luces utilizan un LED en lugar de un foco. Si necesita reparar o cambiar estas luces, póngase en contacto con un distribuidor autorizado de MITSUBISHI MOTORS.
- Luz antiniebla trasera (lado del conductor)
- Luces de freno (luces de freno y traseras de tipo LED)
- Luces traseras (Luces de freno y traseras de tipo LED)

5. Quite el foco de la base de la siguiente manera.

- Tipo 1: Luz de marcha atrás en las luces de freno y luces traseras de tipo LED
Extraiga el foco de la base.
- Tipo 2: Otras luces
Gire el foco en sentido antihorario mientras lo presiona.

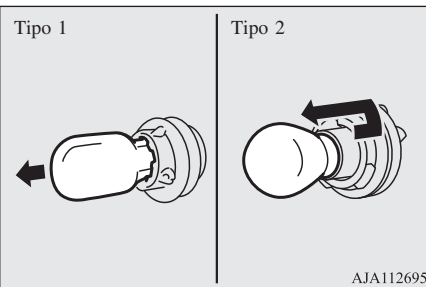

AJA112695

6. Para instalar el foco, realice los mismos pasos que para quitarlo pero en orden inverso.

NOTA

- Al instalar la unidad de la luz, alinee la muesca (H) y la clavija (I) en la unidad de la luz con la pinza (J) y el agujero (K) de la carrocería.

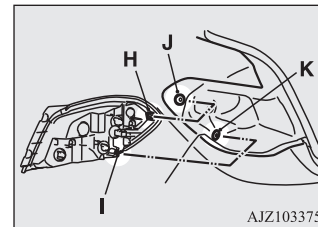

AJZ103375

Luces de la placa de matrícula

E01004602279

1. Abra la tapa del maletero.
2. Gire el la base del foco en sentido antihorario para extraerlo y, luego, retire el foco de la base.

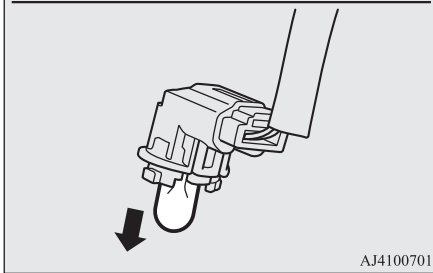
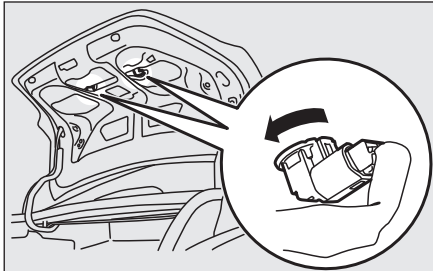

AJ4100701

3. Para instalar el foco, realice los mismos pasos que para quitarlo pero en orden inverso.

Cómo cubrir los faros delanteros

E01011601229

Al entrar a un país en el que los vehículos se conducen del lado opuesto de la carretera en comparación al país en el que se suministra su

vehículo, deben tomarse las medidas necesarias para evitar deslumbrar a los vehículos que se aproximan.

Tipo de faros delanteros de LED

No necesitan ningún tipo de ajuste.

Tipo de faros delanteros de halógeno

Cubra los faros de acuerdo con el siguiente procedimiento.

1. Apague los faros y espere a que se enfríen.
2. Según las ilustraciones, prepare el adhesivo (A) para pegar la superficie del faro de la derecha y de la izquierda.

NOTA

- Utilice un adhesivo con un efecto de bloqueo de la luz suficiente. El uso de un adhesivo sin efecto de bloqueo de la luz no tendrá efecto de bloqueo.

3. Observando desde la parte delantera del faro, alinee la esquina (C) del adhesivo con la marca central (B) del faro y pegue un adhesivo a lo largo de la línea de puntos vertical.

NOTA

- Alinee la línea vertical de puntos con la línea del reflector del faro.

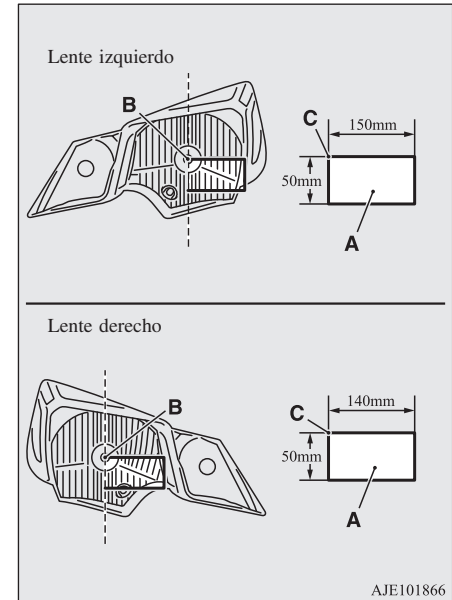

AJE101866

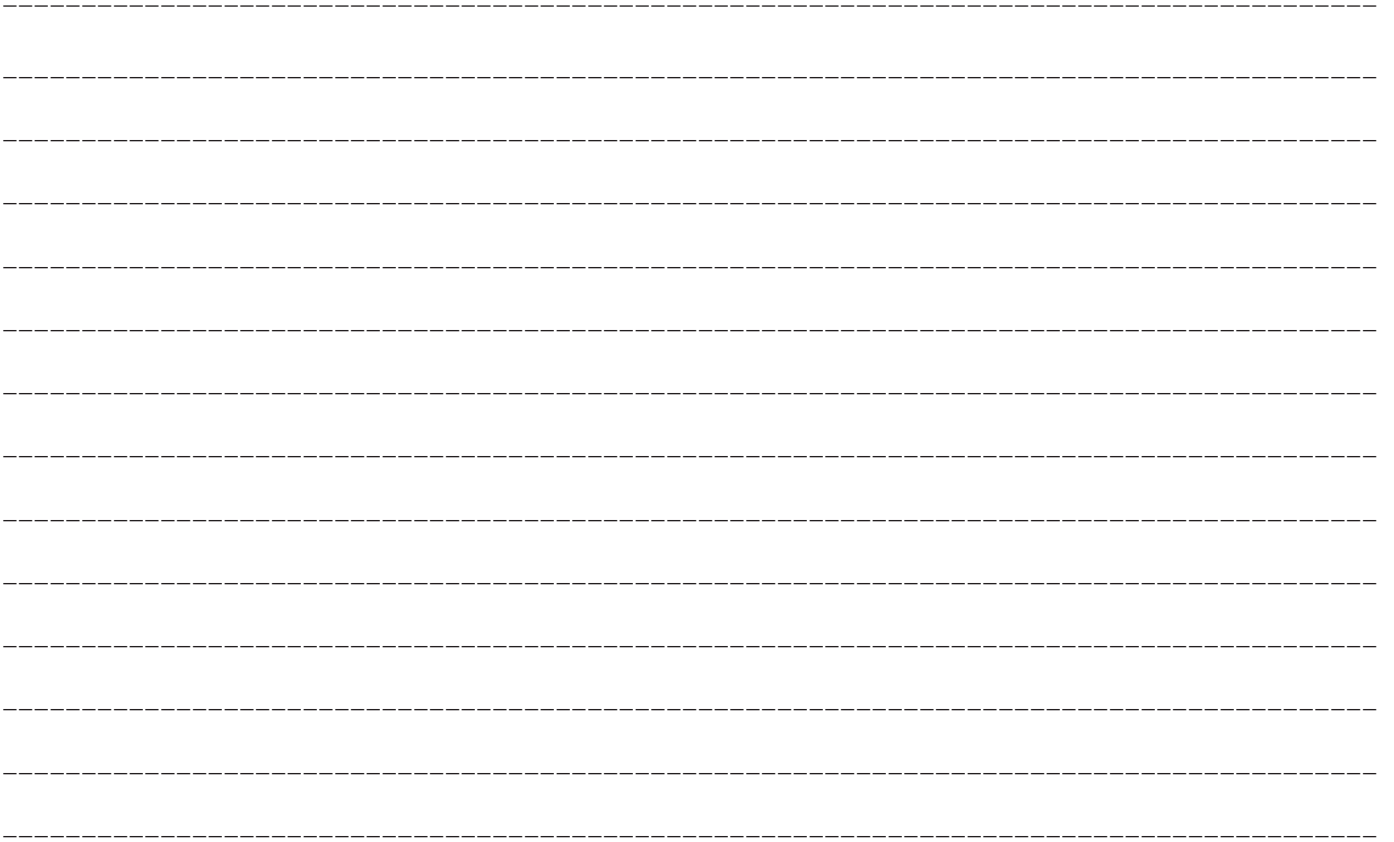

Especificaciones

Etiquetado del vehículo11-2
Dimensiones del vehículo11-4
Rendimiento del vehículo11-5
Peso del vehículo11-5
Especificaciones del motor11-6
Sistema eléctrico11-7
Neumáticos y ruedas11-7
Pedal de embrague11-7
Capacidad11-8

Etiquetado del vehículo

E01100105959

Número de identificación del vehículo

El número de identificación del vehículo está estampado en el mamparo como se muestra en la ilustración.

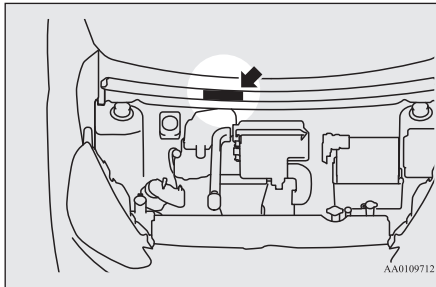

Placa del código de información del vehículo

La placa del código de información del vehículo se encuentra como se muestra en las ilustraciones.

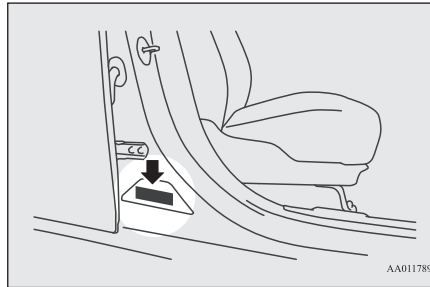

La placa muestra el código del modelo, el modelo del motor, el modelo de la transmisión y el código del color de la carrocería, etc. Utilice este número al pedir piezas de repuesto.

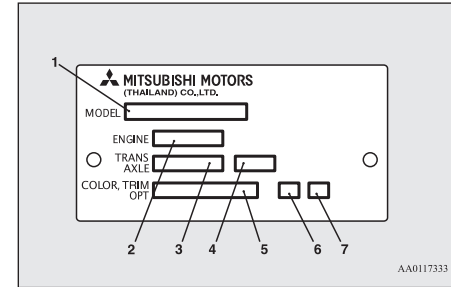

- 1- Código de modelo
- 2- Código de modelo del motor
- 3- Código de modelo de transmisión
- 4- Relación de velocidad final
- 5- Código de color de carrocería
- 6- Código de interior
- 7- Código de opción

Placa del número de identificación del vehículo*

El número de identificación del vehículo está impreso en la placa fijada en la esquina delantera izquierda de la carrocería del vehículo. Se puede ver por el parabrisas desde el exterior del vehículo.

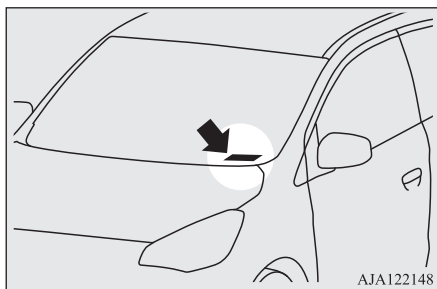

Modelo/número del motor

El modelo y el número del motor están estampados en el bloque del cilindro del motor como se muestra en la ilustración.

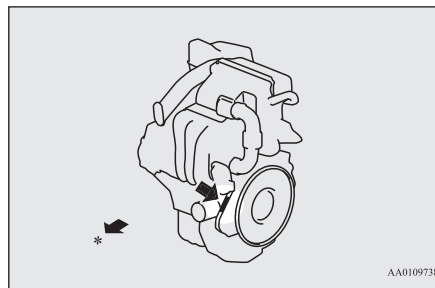

*: Parte delantera del vehículo

Dimensiones del vehículo

E01100205888

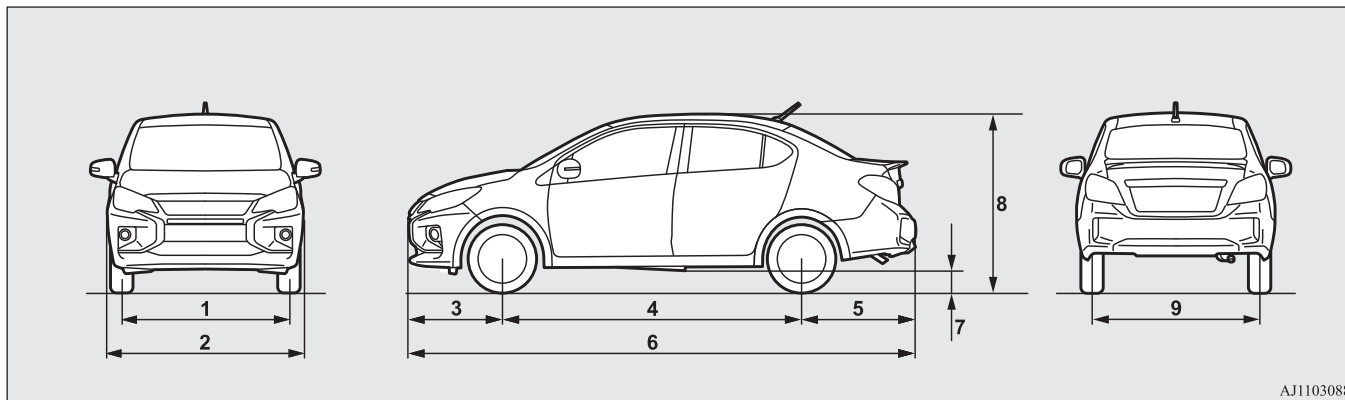

AJ1103088

1	Vía delantera	1,445 mm
2	Ancho total	1,670 mm
3	Voladizo delantero	795 mm
4	Base de la rueda	2,550 mm
5	Voladizo trasero	960 mm
6	Longitud total	4,305 mm
7	Distancia al suelo (sin carga)	170 mm
8	Altura total (sin carga)	1,515 mm
9	Vía trasera	1,430 mm

Radio de giro mínimo

Carrocería	5.1 m
Rueda	4.8 m

Rendimiento del vehículo

E01100304417

Velocidad máxima	Transmisión manual	172 km/h
	CVT	170 km/h

Peso del vehículo

E01100411306

Vehículos con transmisión manual

Elemento		A13A SNMHL	A13A SNHHL	A13A SNMHL1CS	A13A SNHHL1CS
Peso en bordillo	Sin partes opcionales	875 kg	880 kg	905 kg	920 kg
	Con todas las partes opcionales	923 kg	930 kg	910 kg	920 kg
Peso bruto máximo del vehículo		1,330 kg			
Carga máxima en el eje	Parte delantera	730 kg			
	Parte trasera	670 kg			
Capacidad de asientos		5 personas			

Especificaciones del motor

Vehículos con CVT

Elemento		A13A STHHL	A13A STMHL1CS	A13A STHHL1CS	A13A STMHLW
Peso en bordillo	Sin partes opcionales	905 kg	930 kg	945 kg	930 kg
	Con todas las partes opcionales	955 kg	943 kg	945 kg	957 kg
Peso bruto máximo del vehículo		1,360 kg			
Carga máxima en el eje	Parte delantera	730 kg			
	Parte trasera	670 kg			
Capacidad de asientos		5 personas			

Especificaciones del motor

E01100605420

Modelo del motor	3A92
Cantidad de cilindros	3 en línea
Cilindrada	1,193 cc
Cilindro	75.0 mm
Carrera	90.0 mm
Árbol de levas	Doble
Sistema de combustible	Inyección electrónica
Potencia máxima (EEC neto)	57 kW/6,000 r/min
Torsión máxima (EEC neto)	100 N·m/4000 r/min

Sistema eléctrico

E01100805578

Voltaje	12 V	
Tipo de batería	55D23L (356CCA/ 99RC)	
Capacidad del alter- nador	85 A	
Tipo de bujía	NGK	LZFR5DI11

Neumáticos y ruedas

E01100905191

Llanta		175/65R14 82S	185/55R15 82V
Rueda	Tamaño	14x5 J	15x5 1/2J
	Descen- tra- miento (profun- didad)	38 mm	

 **NOTA**

- Póngase en contacto con un distribuidor autorizado de MITSUBISHI MOTORS para obtener más información sobre la combinación utilizada en su vehículo.

Pedal de embrague

E01102001042

Holgura	11 a 16 mm
---------	------------

 **NOTA**

- Haga ajustar el pedal de embrague en un distribuidor autorizado de MITSUBISHI MOTORS.

Capacidad

E01101308656

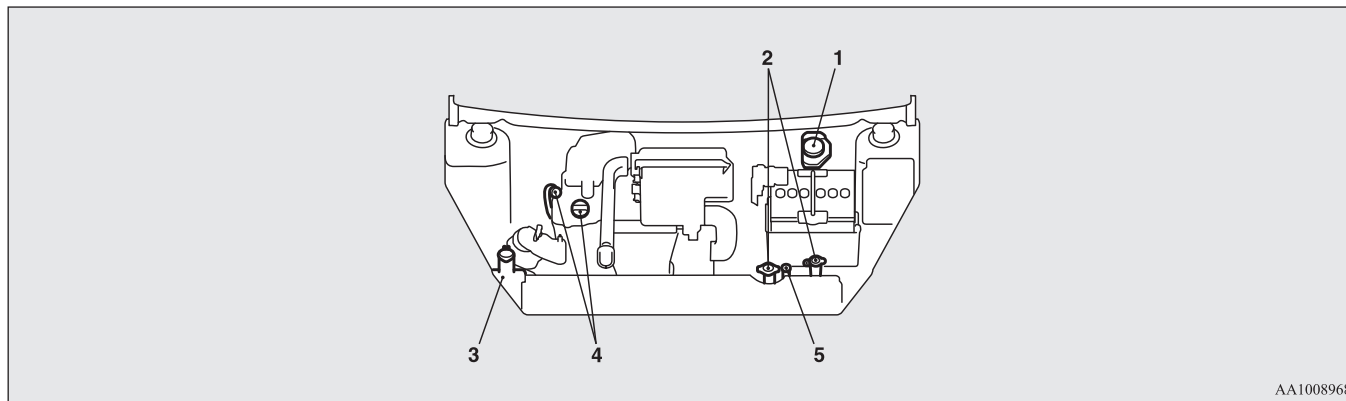

AA1008968

N.º	Elemento		Cantidad	Lubricantes
1	Líquido de frenos		Según sea necesario	Líquido de frenos DOT3 o DOT4
2	Refrigerante del motor	Transmisión manual	3.6 litros* ¹	MITSUBISHI MOTORS GENUINE SUPER LONG LIFE COOLANT PREMIUM o equivalente* ²
		CVT	4.6 litros* ¹	
3	Líquido lavaparabrisas		2.5 litros	—
4	Aceite del motor	Cárter de aceite	2.8 litros	Consulte la página 10-5
		Filtro de aceite	0.2 litros	

N.º	Elemento	Cantidad	Lubricantes
5	Líquido de CVT	7.0 litros	MITSUBISHI MOTORS GENUINE CVTF-J4 o CVTF-J4+

PRECAUCIÓN

- Para el líquido de CVT solo use MITSUBISHI MOTORS GENUINE CVTF. Otro líquido podría dañar la CVT.

N.º	Elemento	Cantidad	Lubricantes
6	Aceite de transmisión manual	1.6 litros	MITSUBISHI MOTORS GENUINE NEW MULTI GEAR OIL ECO API GL-4, SAE 75W-80
7	Refrigerante (aire acondicionado)	250-290 g	HFC-134a

*1: Incluye 0.5 litros en el depósito de reserva

*2: Refrigerante similar de alta calidad a base de etilenglicol, sin silicatos, sin aminos, nitratos ni boratos, con tecnología de ácidos orgánicos híbridos de larga duración

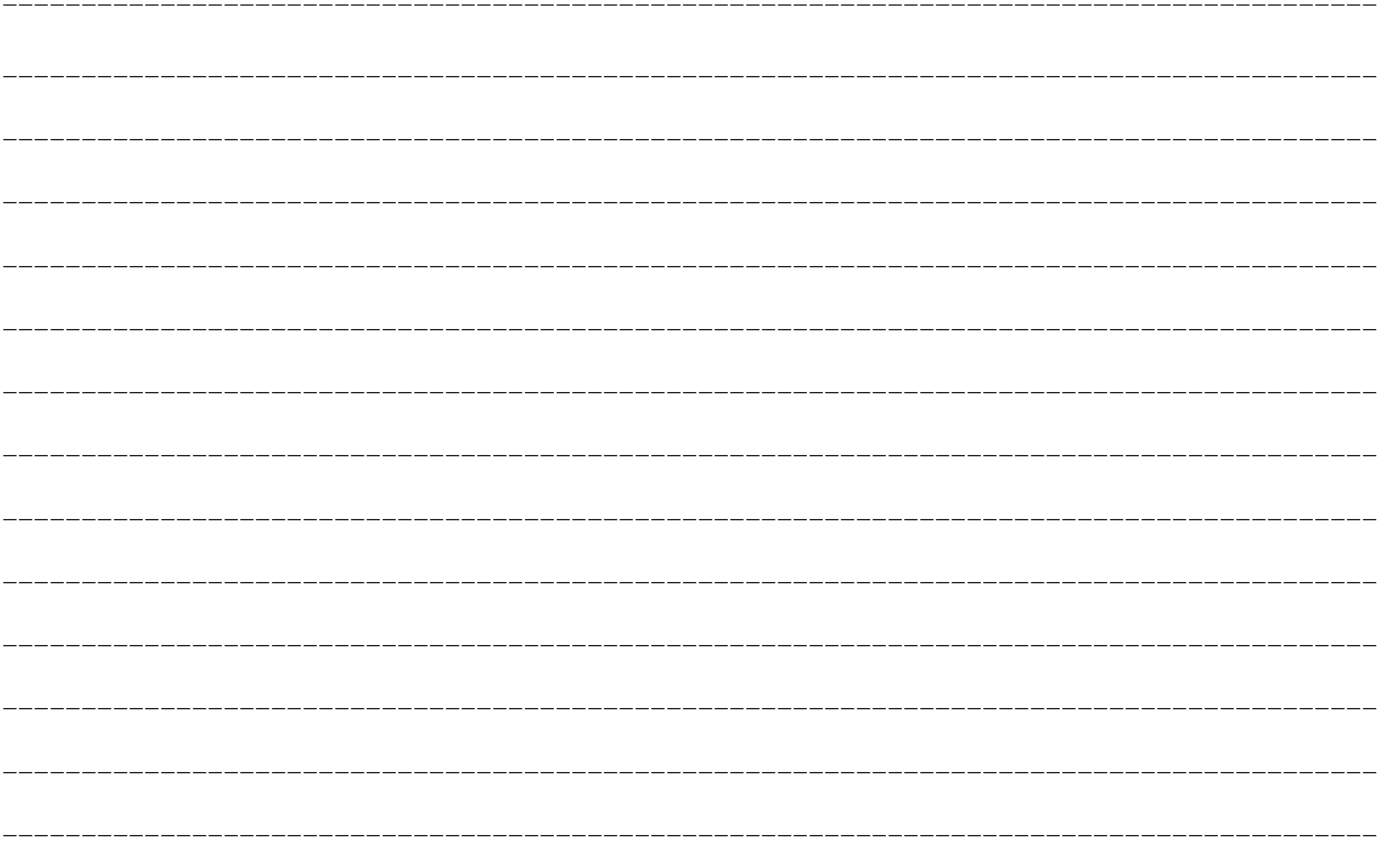

A		
Accesorios (instalación)	2-4	
Aceite	10-5	
Aceite del motor	10-5	
Advertencia de carretera congelada.	5-6	
Aire acondicionado	7-8	
Aire acondicionado automático	7-8	
Aire acondicionado manual	7-3	
Calefactor	7-3	
Consejos importantes para el funciona- miento del aire acondicionado	7-14	
Aire acondicionado automático	7-8	
Aire acondicionado manual	7-3	
Antena	7-15	
Apoyabrazos	4-3	
Arranque.	6-16	
Arranque de emergencia	8-2	
Arranque del motor con puente (arranque de emergencia)	8-2	
Asiento	4-3	
Apoyabrazos	4-3	
Asiento delantero	4-2	
Asiento trasero	4-3	
Cabeceras	4-3	
Regulación	4-2	
Asiento delantero	4-2	
Asiento trasero	4-3	
Asistencia de arranque en pendientes.	6-32	
B		
Batería	10-8	
Batería descargada (arranque de emergencia)	8-2	
C		
Especificación.	11-7	
Luz de advertencia de carga	5-15	
Bloquear y desbloquear las puertas y la tapa del maletero	1-7	
Bolsa de aire	4-17	
Precaución al instalar el asiento de suje- ción para niños en un vehículo con bolsa de aire para el pasajero delantero.	4-10, 4-20	
Bujía	11-7	
C		
Cabeceras	4-3	
Calefactor	7-3	
Cambio de los focos	10-24	
Capacidad	11-8	
Capacidad de carga	6-49	
Capacidad del tanque	2-3	
Capacidades de líquidos y lubricantes	11-8	
Catalizador	10-3	
Cenicero	7-17	
Cierres centralizados de puertas	3-19	
Cinturón de seguridad.	4-4	
Anclaje del cinturón de seguridad ajustable	4-7	
Inspección	4-17	
Sistema del limitador de fuerza	4-10	
Sistema del pretensor	4-9	
Sistema de sujeción para mujeres embarazadas	4-9	
Sujeción para niños	4-10	
Cofre	10-3	
Combustible	2-3	
Capacidad del tanque	2-3	
Lenado del tanque de combustible.	2-2	
D		
Datos generales del vehículo.	11-4	
Desempañador (cristal trasero).	5-28	
Dimensiones.	11-4	
Dimensiones del vehículo.	11-4	
Dirección	6-6	
Ajuste de la altura y del alcance del volante	6-6	
Bloqueo del volante	6-14	
D		
E		
Encendedor de cigarrillos	7-18	
Encerado	9-5	
Equipamiento adicional	10-20	
Espacios de almacenamiento.	7-20	
Especificaciones	11-2	
Modificaciones/alteraciones de los siste- mas eléctricos o de combustible	2-5	
Pantalla de advertencia de combustible restante	5-6	
Selección de combustible.	2-2	
Visualización de combustible restante	5-6	
Cómo cubrir los faros delanteros	10-31	
Condición de las ruedas	10-15	
Conducción, alcohol y drogas	6-2	
Conducción económica	6-2	
Conexiones de fusible	10-20	
Control activo de estabilidad (ASC)	6-37	
Control de cruceo	6-40	
Control de iluminación del medidor	5-4	
Control del elevavidrios eléctrico	3-22	
Control de ventana manual.	3-22	

Índice alfabético

Espejo	6-7
Espejo retrovisor interno	6-7
Espejos retrovisores exteriores	6-8
Espejo con calefacción	6-10
Espejo de cortesía	7-17
Espejo retrovisor	6-8
Exterior	6-8
Interior	6-7
Espejo retrovisor interno	6-7
Espejos retrovisores exteriores	6-8
Estacionamiento	6-5
Freno de estacionamiento	6-4
Etiquetado	11-2
Etiquetado del vehículo	11-2

F

Faros delanteros	5-19
Destello del faro	5-19
Interruptor	5-16
Potencia del foco	10-25
Reemplazo	10-27
Freno	6-31
Frenado	6-31
Freno antibloqueo	6-35
Freno de estacionamiento	6-4
Líquido	10-8, 11-8
Sistema de asistencia de los frenos	6-34
Fuga (combustible, refrigerante del motor, aceite y gas de escape)	10-19
Funcionamiento de la luz exterior e interior	10-19
Funcionamiento en condiciones de conducción adversas	8-17
Fusibles	10-20

G

Gancho	7-22
Gancho práctico	7-22
Gancho práctico	7-22
Gato	8-6
Almacenamiento	8-5
Posición elevada del gato de garaje	10-3
Gato de garaje	10-3
Guantera	7-20

H

Herramientas	8-6
Almacenamiento	8-5

I

Información sobre seguridad de aceite de motor usado	2-5
Inmovilizador eléctrico (sistema de arranque antirobo)	3-3
Instalación de accesorios	2-4
Instrumentos	5-2
Interruptor de encendido	6-10
Interruptor de faros delanteros combinados y palanca de cambio de luces	5-16
Interruptor de la bocina	5-28
Interruptor de las luces intermitentes de emergencia	5-22
Interruptor del desempañador del cristal trasero	5-28
Interruptor de nivelación del faro	5-20

L

Lavado	9-4
Lavaparabrisas	5-24
Interruptor	5-24
Líquido	10-7, 11-8
Limpiaparabrisas	5-24
Interruptor	5-24
Plumillas del limpiaparabrisas	10-18
Limpieza	9-3
Exterior de su vehículo	9-3
Interior de su vehículo	9-2
Líquido	11-8
Líquido de CVT	11-8
Líquido de frenos	10-8, 11-8
Líquido lavaparabrisas	10-7, 11-8
Refrigerante del motor	10-6, 11-8
Llantas	10-17
Cadena para llantas	10-17
Llantas para nieve	10-17
Presiones de inflado	10-14
Rotación	10-16
Tamaño (llanta y rueda)	11-7
Llantas para nieve	10-17
Llaves	3-2
Lubricación de pestillos y bisagras	10-19
Lubricantes	11-8
Luces antiniebla delanteras	5-22
Interruptor	5-22
Potencia del foco	10-25
Reemplazo	10-28
Luces de advertencia	5-13
Luz de advertencia de puerta entreabierta	5-16

Luces de advertencia e
 indicadoras 1-14, 5-11

Luces de freno y traseras 10-25

 Potencia del foco 10-25

 Reemplazo 10-29

Luces de funcionamiento diurno. 5-19

 Potencia del foco 10-25

Luces de la placa de matrícula. 10-25

 Reemplazo 10-30

Luces de posición. 10-25

 Potencia del foco 10-25

 Reemplazo 10-27

Luces de reversa 10-25

 Potencia del foco 10-25

 Reemplazo 10-29

Luces de viraje delanteras. 10-25

 Potencia del foco 10-25

 Reemplazo 10-28

Luces de viraje laterales. 10-25

 Potencia del foco 10-25

Luces de viraje traseras 10-25

 Reemplazo 10-29

Luces indicadoras 5-12

Luces indicadoras de advertencia 5-12

Luces indicadoras direccionales 5-12

Luces interiores. 7-19

Luz antiniebla trasera 5-23

 Interruptor 5-23

 Luz indicadora 5-12

 Reemplazo 10-29

Luz de advertencia de carga 5-15

Luz de advertencia de revisión del
 motor 5-14

Luz de advertencia de temperatura alta del
 refrigerante. 5-15

Luz de freno montada en alto 10-25

Luz del compartimiento de pasajeros . . . 7-19

 Potencia del foco 10-26

Luz del compartimiento de pasajeros del
 maletero. 10-26

M

Manilla de asistencia 7-22

Mantenimiento general. 10-19

Modificaciones/alteraciones de los sistemas
 eléctricos o de combustible. 2-5

Moldura de impermeabilización 10-20

Motor. 10-5

 Aceite 10-5

 Aceite y filtro de aceite 11-8

 Especificaciones 11-6

 Información sobre seguridad de
 aceite de motor usado 2-5

 Interruptor 6-11

 Luz de advertencia de temperatura alta
 del refrigerante 5-15

 Número 11-3

 Refrigerante 10-6, 11-8

 Sobrecalentamiento 8-4

N

Neumáticos 10-11

 Cómo cambiar una llanta. 8-7

 Condición de las ruedas 10-15

 Manómetro de inflado de las
 llantas 10-14

P

Palanca (cambio de luces altas/bajas) . . . 5-19

Palanca de la luz de viraje 5-21

Pantalla de advertencia de combustible
 restante. 5-6

Pantalla de información múltiple 5-2

Para clima frío y nieve 10-19

Peso 11-5, 11-6

Peso del vehículo 11-5, 11-6

Piezas originales 2-5

Ponchadura (cambio de llantas). 8-7

Portaboleto 7-17

Portabotellas. 7-21

Portavasos 7-20

Potencia del foco 10-25

Precauciones a tener en cuenta al usar
 limpiaparabrisas y lavaparabrisas . . . 5-27

Precauciones de servicio 10-2

Precauciones para el cuidado del
 vehículo 9-2

Puertas 3-18

 Bloquear y desbloquear 3-18

 Cierres centralizados de puertas 3-19

 Protección para niños 3-20

Puertas traseras con protección para
 niños 3-20

Purificador de aire 7-14

R

Recomendaciones para el rodaje 6-3

Recordatorio del cinturón de seguridad . . 4-7

Refrigerante (motor) 10-6, 11-8

Registro de datos de eventos 2-6

Remolque	8-13
Rendimiento del vehículo.	11-5
Rueda.	11-7
Especificación.	11-7
ruedas	8-12
Rueda de refacción compacta	8-8

S

Si el vehículo se avería.	8-2
Sistema Auto Stop & Go (AS&G)	6-20
Sistema de apertura a distancia	3-4
Sistema de dirección asistida eléctrica (EPS)	6-36
Sistema de enlace	7-15
Sistema de frenos antibloqueo (ABS)	6-35
Luz de advertencia.	6-35
Sistema de la señal de parada de emergencia.	6-34
Sistema de operación a distancia	3-8
Sistema de sujeción para mujeres embarazadas.	4-9
Sistema de sujeción suplementario	4-17
Luz de advertencia.	4-26
Mantenimiento	4-26
Modo de funcionamiento del sistema de sujeción suplementario.	4-18
Precaución al instalar el asiento de suje- ción para niños en un vehículo con bolsa de aire para el pasajero delantero.	4-10, 4-20
Sistema eléctrico	11-7
Sobrecalentamiento	8-4
Sujeción para niños	4-10

Precaución al instalar el asiento de suje- ción para niños en un vehículo con bolsa de aire para el pasajero delantero.	4-10, 4-20
--	------------

T

Tapa del maletero	3-20
Técnicas de conducción segura	6-3
Terminal de entrada USB.	7-15
Timbre del monitor de las luces.	5-18
Toma para accesorios	7-18
Transmisión	11-8
Líquido.	11-8
Transmisión automática	1-11, 6-26
Transmisión manual	6-25
Transmisión automática.	1-11
Funcionamiento de la palanca del selector	1-11, 6-26
Líquido de CVT	11-8
Posición de la palanca del selector	6-28
Transmisión manual	6-25

V

Ventiladores	7-2
Viseras	7-16

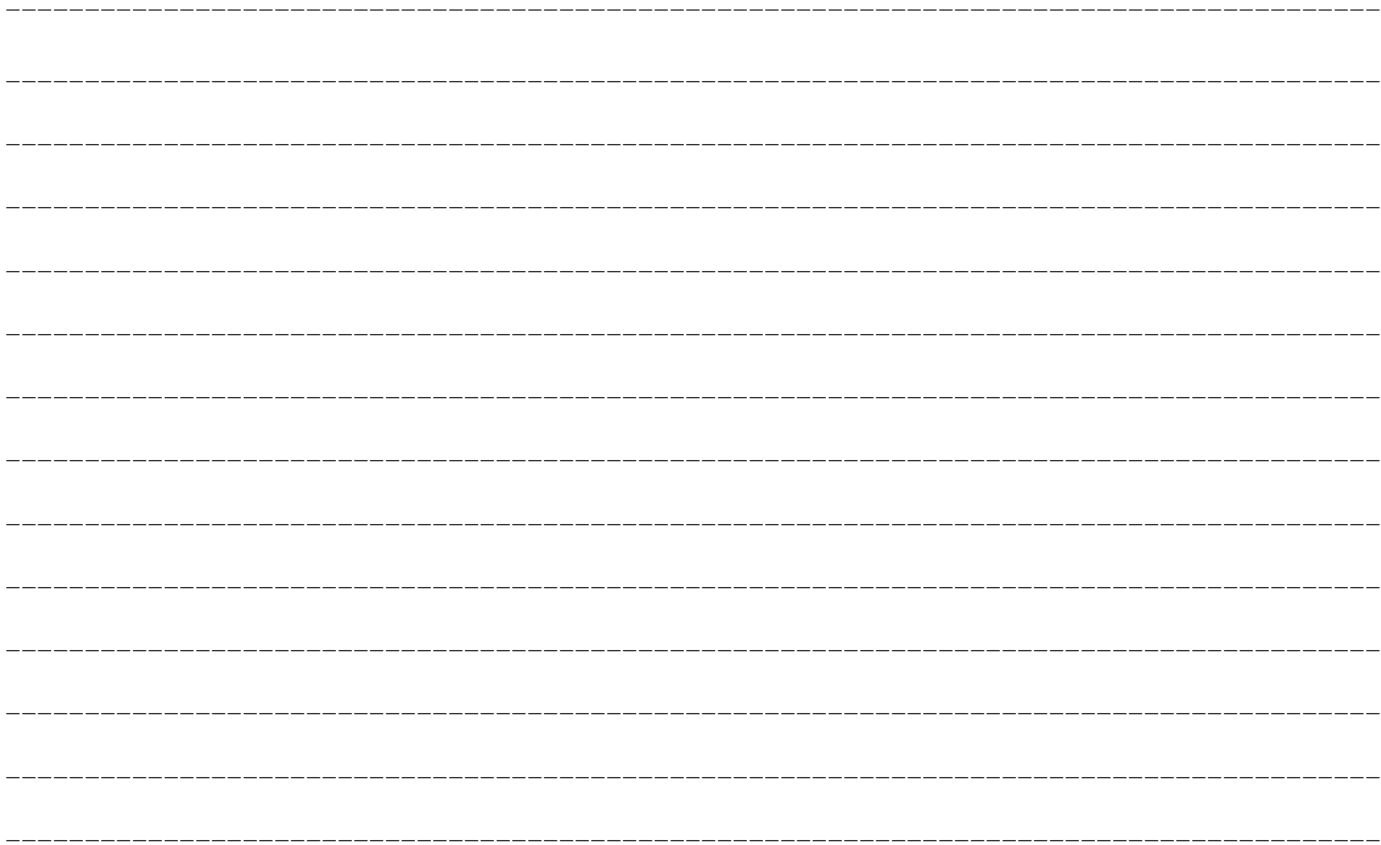



Información para las estaciones de servicio

Combustible	Capacidad	42 litros
	Combustible recomendado	Octanaje de gasolina sin plomo de 90 RON o superior Consulte la sección “Información general” para conocer la selección de combustible
Aceite del motor		Consulte la sección “Mantenimiento” para conocer la selección del aceite del motor.
Presión de inflado de las llantas		Consulte la sección “Mantenimiento” para conocer la presión de inflado de las llantas.

Gracias por ser parte de la familia Mitsubishi Motors de México. Nuestros datos de contacto son:

Sitio web: www.mitsubishi-motors.mx

Centro de Contacto Mitsubishi: 800 63 MITSU (800 63 64878)

Redes sociales: Mitsubishi Motors Mexico Facebook, X, YouTube e Instagram

Centro de Contacto
800-63-MITSU
 (64878)



La Imagen del vehículo de este manual es de carácter ilustrativo y no es representativo del nivel de equipamiento de su vehículo, ya que puede tener otras especificaciones, para mayor información visite a su distribuidor Mitsubishi más cercano.

PRIMERA EDICIÓN
PUBLICADO NOVIEMBRE 2024
IMPRESO EN MÉXICO 11/24
0G4250MSM0

